

SHARP®

PROJETOR DE LCD

MODELO

XG-C430X

XG-C330X

MANUAL DE OPERAÇÃO

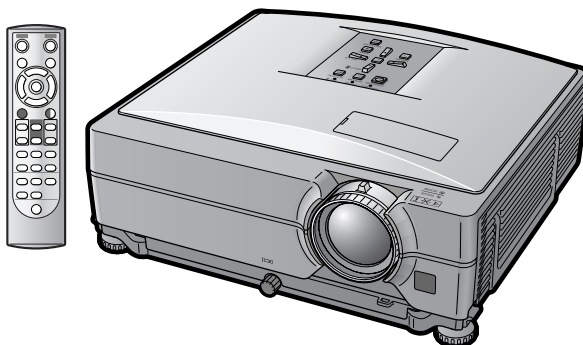

Introdução

Referência
Rápida

Configuração

Conexões

Operação
Básica

Recursos
Úteis

Apêndice



IMPORTANTE

- Para sua assistência ao relatar a perda ou o roubo de seu Projetor, favor anotar os Números de Modelo e Série localizados no fundo do projetor e guarde essas informações.
- Antes de desfazer-se da embalagem (reciclável), verifique com cuidado o conteúdo da mesma, a fim de se assegurar que você recebeu todos os itens acessórios, conforme descrito em "Acessórios fornecidos", na página 10.

Nº. de Modelo.:

Nº. de Série:

SPECIAL NOTE FOR USERS IN THE U.K.

The mains lead of this product is fitted with a non-rewireable (moulded) plug incorporating a 10A fuse. Should the fuse need to be replaced, a BSI or ASTA approved BS 1362 fuse marked  or  and of the same rating as above, which is also indicated on the pin face of the plug, must be used.

Always refit the fuse cover after replacing the fuse. Never use the plug without the fuse cover fitted.

In the unlikely event of the socket outlet in your home not being compatible with the plug supplied, cut off the mains plug and fit an appropriate type.

DANGER:

The fuse from the cut-off plug should be removed and the cut-off plug destroyed immediately and disposed of in a safe manner.

Under no circumstances should the cut-off plug be inserted elsewhere into a 10A socket outlet, as a serious electric shock may occur.

To fit an appropriate plug to the mains lead, follow the instructions below:

WARNING:

THIS APPARATUS MUST BE EARTHED.

IMPORTANT:

The wires in this mains lead are coloured in accordance with the following code:

Green-and-yellow : Earth / Blue : Neutral / Brown : Live

As the colours of the wires in the mains lead of this apparatus may not correspond with the coloured markings identifying the terminals in your plug proceed as follows:

- The wire which is coloured green-and-yellow must be connected to the terminal in the plug which is marked by the letter E or by the safety earth symbol  or coloured green or green-and-yellow.
- The wire which is coloured blue must be connected to the terminal which is marked with the letter N or coloured black.
- The wire which is coloured brown must be connected to the terminal which is marked with the letter L or coloured red.

IF YOU HAVE ANY DOUBT, CONSULT A QUALIFIED ELECTRICIAN.

The supplied CD-ROM contains operation instructions in English, German, French, Swedish, Spanish, Italian, Dutch, Portuguese, Chinese and Korean. Carefully read through the operation instructions before operating the projector.

Die mitgelieferte CD-ROM enthält Bedienungsanleitungen in Englisch, Deutsch, Französisch, Schwedisch, Spanisch, Italienisch, Niederländisch, Portugiesisch, Chinesisch und Koreanisch. Bitte lesen Sie die Bedienungsanleitung vor der Verwendung des Projektors sorgfältig durch.

Le CD-ROM fourni contient les instructions de fonctionnement en anglais, allemand, français, suédois, espagnol, italien, néerlandais, portugais, chinois et coréen. Veuillez lire attentivement ces instructions avant de faire fonctionner le projecteur.

Den medföljande CD-ROM-skivan innehåller bruksanvisningar på engelska, tyska, franska, svenska, spanska, italienska, holländska, portugisiska, kinesiska och koreanska. Läs noga igenom bruksanvisningen innan projektorn tas i bruk.

El CD-ROM suministrado contiene instrucciones de operación en inglés, alemán, francés, sueco, español, italiano, holandés, portugués, chino y coreano. Lea cuidadosamente las instrucciones de operación antes de utilizar el proyector.

Il CD-ROM in dotazione contiene istruzioni per l'uso in inglese, tedesco, francese, svedese, spagnolo, italiano, olandese, portoghese, cinese e coreano. Leggere attentamente le istruzioni per l'uso prima di usare il proiettore.

De meegeleverde CD-ROM bevat handleidingen in het Engels, Duits, Frans, Zweeds, Spaans, Italiaans, Nederlands, Portugees, Chinees en Koreaans. Lees de handleiding zorgvuldig door voor u de projector in gebruik neemt.

O CD-ROM fornecido contém instruções de operação em Inglês, Alemão, Francês, Sueco, Espanhol, Italiano, Holandês, Português, Chinês e Coreano. Leia cuidadosamente todas as instruções de operação antes de operar o projetor.

附送之CD-ROM光碟中，有用英文、德文、法文、瑞典文、西班牙文、意大利文、荷蘭文、葡萄牙文、中文和韓國文所寫的使用說明書。在操作本投影機之前，請務必仔細閱讀整本使用說明書。

제공된 CD-ROM에는 영어, 독일어, 프랑스어, 스웨덴어, 스페인어, 이탈리아어, 네덜란드어, 포르투갈어, 중국어, 그리고 한국어로 작성된 조작 설명서가 포함되어 있습니다. 프로젝터를 조작하기 전에 조작 지침을 상세하게 숙지하십시오.

Introdução

PORTUGUÊS

Existem duas boas razões para que você faça, sem demora, o registro de garantia do seu novo Projetor SHARP, usando o CARTÃO DE REGISTRO que acompanha o aparelho.

1. GARANTIA

Para assegurar que você receba imediatamente todos os benefícios de garantia para peças, assistência técnica e mão de obra especializada a que você tem direito.

2. ESTATUTO DE SEGURANÇA PARA PRODUTOS DE CONSUMO

Para assegurar que você receba, prontamente, todas as notificações relativas a segurança, tais como inspeções, modificações ou recolha, que a SHARP poderá ser requerida a executar com base no Estatuto de Segurança para Produtos de Consumo de 1972. RECOMENDA-SE UMA LEITURA CUIDADOSA DA IMPORTANTE CLÁUSULA "GARANTIA LIMITADA".

SOMENTE PARA OS E.U.A.

ATENÇÃO: Fonte de iluminação intensa. Não olhe direta nem fixamente o feixe de luz. Tenha muito cuidado com crianças, não permitindo que olhem fixamente o feixe de luz.



ATENÇÃO: Para reduzir riscos de incêndios ou choques elétricos, não exponha este aparelho à chuva ou umidade.

CUIDADO

RISCO DE CHOQUE ELÉTRICO. NÃO RETIRE OS PARAFUSOS, EXCETO AQUELES DEVIDAMENTE ESPECIFICADOS PARA MANUSEIO PELO USUÁRIO.

CUIDADO: PARA REDUZIR O RISCO DE CHOQUES ELÉTRICOS, NÃO RETIRE A TAMPA. NÃO HÁ PEÇAS QUE POSSAM SER CONSERTADAS PELO USUÁRIO NA PARTE INTERNA, EXCETO A LÂMPADA. ENCAMINHE OS CONSERTOS A UM POSTO DE ASSISTÊNCIA TÉCNICA QUALIFICADA.



O símbolo do raio com a extremidade em forma de flecha dentro de um triângulo equilátero destina-se a alertar o usuário sobre a presença de "voltagens perigosas" e sem isolamento dentro do produto, que podem ser de magnitude suficiente para constituir perigo de choque elétrico para pessoas.



O ponto de exclamação dentro de um triângulo equilátero destina-se a alertar o usuário sobre a existência de instruções de operação e manutenção (assistência técnica) importantes na literatura que acompanha o produto.

ATENÇÃO: Os regulamentos FCC declaram que qualquer alteração ou modificação efetuada neste aparelho, que não seja expressamente aprovada pelo fabricante, poderá anular o direito de operação do equipamento pelo usuário.

SOMENTE PARA OS E.U.A.

INFORMAÇÃO

Este equipamento foi testado e aprovado de acordo com os limites Classe A para dispositivos digitais, em conformidade com a Parte 15 das Normas FCC. Estes limites são designados a fim de prover uma proteção razoável contra interferências nocivas quando o equipamento for operado em ambientes comerciais. Este equipamento gera, usa e pode irradiar energia em frequência de rádio e, caso não seja instalado e utilizado de acordo com o manual de operação, pode causar interferências prejudiciais a comunicações de rádio. Entretanto, não há nenhuma garantia que não ocorrerão interferências em uma instalação em particular. A operação deste equipamento numa área residencial é susceptível de causar interferências prejudiciais, e nesse caso o utilizador será obrigado a corrigir a interferência a suas próprias custas.

SOMENTE PARA OS E.U.A.

O cabo de computador incluso deve ser usado com este aparelho. O cabo é fornecido a fim de assegurar que o aparelho esteja de acordo com os requerimentos das normas FCC Classe A.

SOMENTE PARA OS E.U.A.

ATENÇÃO:

Este aparelho é um produto de classe A. Ele poderá causar interferências de rádio em ambientes residenciais, sobre as quais o usuário poderá ser requerido a tomar as devidas providências por conta própria.

ATENÇÃO:

A ventoinha de refrigeração deste projetor continua a funcionar por cerca de 90 segundos depois que o projetor entra em modo espera. Em condições normais de operação, ao colocar o projetor em modo espera use sempre a tecla STANDBY (Espera) no projetor, ou no controle remoto. Assegure-se de que a ventoinha de ventilação esteja desligado antes de guardar o projetor na caixa de armazenamento.

EM CONDIÇÕES NORMAIS DE USO, NUNCA DESLIGUE O PROJETO R DESCONECTANDO O CABO DE FORÇA. A NÃO OBSERVÂNCIA DESTA ADVERTÊNCIA RESULTARÁ EM PROBLEMAS PREMATUROS DE OPERAÇÃO DA LÂMPADA.

AO DESCARTAR-SE DO PRODUTO

Este projetor utiliza solda de estanho-chumbo e uma lâmpada pressurizada contendo uma pequena quantidade de mercúrio. Para informações quanto ao descarte ou reciclagem, recomenda-se contatar as autoridades locais ou, se estiver situado nos Estados Unidos da América, a Associação das Indústrias Eletrônicas: www.eiae.org.

Cuidados em relação à troca da lâmpada

Veja "Substituição da Lâmpada" na página **60**.

Este projetor SHARP utiliza um painel LCD (Tela de Cristal Líquido). Este painel muito sofisticado contém 786.432 pixels (x RGB) TFT's (Thin Film Transistors – Transistores de Película Magnética). Tal como em qualquer equipamento eletrônico de alta tecnologia como grandes telas de TV, sistemas de vídeo e câmaras vídeo, existem certas tolerâncias aceitáveis que o equipamento deverá cumprir.

Esta unidade possui alguns pixels inativos dentro de tolerâncias aceitáveis que poderão resultar em pontos inativos na tela da imagem. Isto não afetará a qualidade da imagem ou a vida útil da unidade.

- Microsoft® e Windows® são marcas registradas da Microsoft Corporation, nos Estados Unidos e/ou outros países.
- PC/AT é uma marca registrada da International Business Machines Corporation nos Estados Unidos.
- Adobe® Reader® é uma marca comercial da Adobe Systems Incorporated.
- Macintosh® é uma marca registrada da Apple Computer, Inc. nos Estados Unidos e/ou outros países.
- Todas as outras companhias ou nomes de produtos são marcas comerciais ou marca registradas das respetivas companhias.

SHARP ELECTRONICS (Europe) GmbH
Sonninstraße 3, D-20097 Hamburg

SOMENTE UNIÃO EUROPEIA

Como Ler Este Manual de Operação

- Neste manual de operação, as ilustrações e exibições de tela estão simplificadas para melhor entendimento, e podem diferir da exibição de tela real.

Utilização da Tela de Menu

Teclas usadas nesta operação

Teclas usadas nesta operação

Seleções do Menu

Exemplo: Ajuste de "Brilho"

- Esta operação também pode ser executado com as teclas do projetor.

1 Pressione **MENU**.

- A tela do menu "Imagem" para o modo de entrada selecionado é exibida.

2 Pressione **▶** ou **◀** para exibir as outras telas de menu.

- O ícone da tela de menu escolhida é realçado.

Ícone de menu	Tela de menu
	Imagem
	Sincronia
	Opções1
	Opções2
	Idiomas

Exemplo: tela do menu "Imagem" para modo COMPUTER/COMPONENT 1 (RGB)

Exibição na tela

Nota

- O menu "Sincronia" não está disponível para VIDEO ou S-VIDEO.

©-42

Informação Indica salvaguardas ao usar o projetor.

Nota Indica informações adicionais para configuração e operação do projetor.

Para referência posterior

Manutenção

➔ **Página 55**

Solução de Problemas

➔ **Páginas 64 e 65**

Índice

➔ **Página 68**

Preparativos

Introdução

Como Ler Este Manual de Operação	3
Conteúdo	4
Como Acessar os Manuais de Operação	
PDF	6
INFORMAÇÕES DE SEGURANÇA	7
Acessórios	10
Nomes de Peças e Funções	12
Utilização do Controle Remoto	15
Alcance Disponível	15
Coloção das Pilhas	15

Referência Rápida

Referência Rápida	16
-------------------------	----

Configuração

Configuração do Projetor	18
Configuração do Projetor	18
Modo Projeção	19
Guardando o Projetor	20
Como Usar o Estojo de Proteção	20

Conexões

Exemplos de Cabos para Conexão	21
Conexão a um Computador	23
Conexão a Equipamento de Vídeo	25
Controle do Projetor através de um	
Computador	27
Conexão a um Monitor com Terminal de	
Entrada RGB	28
Conexão a um Amplificador ou Outro	
Equipamento de Áudio	29

Uso

Operação Básica

Ligando e Desligando o Projetor	30
Conectando Cabo de Energia	30
Ligando o Projetor	30
Desligando a Energia (Colocando o Projetor no	
Modo Espera)	30
Projeção da Imagem	31
Utilização dos Pés de Ajuste	31
Correção da Distorção Trapezoidal	32
Ajuste da Lente	33
Mudando o Modo de ENTRADA	34
Ajustando o Volume	35
Exibindo a Tela Preta e Desligando	
Temporariamente o Som	35
Exibição de uma Parte Ampliada da Imagem ..	35
Congelamento de Imagem	35

Apresentação e Definição da Pausa	36
Seleção do Modo Eco/Silen	36
Selecionando o Modo Imagem	36
Modo Redimensionar	37
Utilização do Controle Remoto como Mouse sem Fio do	
computador	39

Recursos Úteis

Itens do Menu	40
Utilização da Tela de Menu	42
Seleções do Menu	42
Ajustes de Imagem (Menu “Imagem”)	44
Selecionando o Modo Imagem	44
Ajustando a Imagem	44
Ajustando a Temperatura de Cor	45
Ajuste de Tipo de Sinal	45
Seleção da Amplitude Dinâmica	45
Selecionando o Modo Progressivo	45
Ajuste do Sistema de Vídeo	45
Ajuste da Imagem de Computador	
(Menu “Sincronia”)	46
Ajuste da Imagem do Computador	46
Ajuste de Resolução	46
Ajuste de Sincronia Automática	46
Verificação do Sinal de Entrada	46
Utilização do Menu “Opções1”	47
Verificação da Vida Útil da Lâmpada	47
Ajuste do Modo Reajustar	47
Ajustar a Posição da Imagem	47
Correção de Angulação	48
Ajuste da Exibição na Tela	48
Seleção de uma Imagem Inicial e de Fundo	48
Ajuste do Modo Eco/Silen	48
Função de Desligamento Automático	48
Ajuste do Som do Sistema	49
Seleção da Posição do Menu na Tela	49
Função Bloqueio do Sistema	49
Função Keylock	50
Função de Energia Direta Ativada	50
Conjunto de Funções Úteis durante a	
Instalação (Menu “Opções2”)	51
Ajustar a senha	51
Caso se esqueça a senha	51
Utilização do Alto-falante	52
Uso do Tipo de Saída de Áudio	52
Reversão/Inversão das Imagens Projetadas	52
Ajuste do Modo da Ventoinha	52
Saída do Monitor	52
LAN/RS232C	52
Seleção da Velocidade de Transmissão	
(RS-232C)	52
Ajuste do Cliente DHCP	53
Ajuste de TCP/IP	53
Confirmação da Informação em Rede para o	
Projetor	54
Voltando aos Ajustes-Padrão	54
Selecionar o Idioma do Menu na Tela	54

Referência

Apêndice

Manutenção	55
Substituição do Filtro de Ar	56
Substituição do Filtro de Ar	56
Indicadores de Manutenção	58
A Respeito da Lâmpada	60
Lâmpada	60
Cuidados Relativos à Lâmpada	60
Substituição da Lâmpada	60
Remoção e Instalação da Unidade da Lâmpada	61
Reiniciação do Temporizador da Lâmpada	62
Tabela de Compatibilidade de Computadores	63
Solução de Problemas	64
Assistência da SHARP	66
Especificações	67
Índice	68

MANUAL DE INSTALAÇÃO

Para detalhes, consulte o
“MANUAL DE INSTALAÇÃO”
 contido no CD-ROM fornecido.

Ajuste da Tela	2
Tamanho da Tela e Distância de Projeção ...	3
Substituição da Lente	9
Atribuições dos Pinos de Conexão	11
RS-232C Especificações e Configurações de Comandos	13
Configuração do Ambiente de Rede do Projetor	18
Controle do Projetor através da LAN	24
Configuração do Projetor Utilizando RS-232C ou Telnet	29
Reiniciando o Temporizador da Lâmpada do Projetor através da LAN	39
Solução de Problemas	39
Dimensões	44

Como Acessar os Manuais de Operação PDF

O CD-ROM inclui os manuais de operação (em formato PDF) em vários idiomas, para que você possa trabalhar com o projetor mesmo que não os possua. Para utilizar estes manuais, você precisará instalar Adobe® Reader® no seu PC (Windows® ou Macintosh®).

Instale Adobe® Reader® pela Internet (<http://www.adobe.com>).

Para acessar os manuais PDF

Para Windows®:

- ① Insira o CD-ROM na unidade de CD-ROM.
- ② Dê um duplo clique no ícone “Meu Computador”.
- ③ Dê um duplo clique no “CD-ROM”.
- ④ **Para ver o manual de operações**
 - 1) Dê um duplo clique na pasta “MANUALS”.
 - 2) Dê um duplo clique no idioma (nome da pasta) que deseja visualizar.
 - 3) Dê um duplo clique no arquivo PDF “C430_” para acessar os manuais do projetor.

Para ver o manual de instalação

- 1) Dê um duplo clique na pasta “SETUP”.
- 2) Dê um duplo clique no idioma (nome da pasta) que deseja visualizar.
- 3) Dê um duplo clique no arquivo PDF “C430_S” para acessar o manual de instalação.

Para Macintosh®:

- ① Insira o CD-ROM na unidade de CD-ROM.
- ② Dê um duplo clique no ícone “CD-ROM”.
- ③ **Para ver o manual de operações**
 - 1) Dê um duplo clique na pasta “MANUALS”.
 - 2) Dê um duplo clique no idioma (nome da pasta) que deseja visualizar.
 - 3) Dê um duplo clique no arquivo PDF “C430_” para acessar os manuais do projetor.

Para ver o manual de instalação

- 1) Dê um duplo clique na pasta “SETUP”.
- 2) Dê um duplo clique no idioma (nome da pasta) que deseja visualizar.
- 3) Dê um duplo clique no arquivo PDF “C430_S” para acessar o manual de instalação.

Informação

- Se o arquivo PDF desejado não puder ser aberto com o duplo clique, inicie primeiro Adobe® Reader®, e então especifique o arquivo desejado utilizando o menu “Arquivo”, “Abrir”.

ATENÇÃO: Leia por favor todas estas instruções antes de operar este produto e guarde-as para uso posterior.

A energia elétrica pode realizar muitas funções úteis. Este produto foi concebido e fabricado para garantir a sua segurança pessoal. MAS A UTILIZAÇÃO INCORRETA PODERÁ RESULTAR EM POTENCIAL CHOQUE ELÉTRICO OU PERIGO DE INCÊNDIO. A fim de não neutralizar as seguranças incorporadas neste produto, observe as seguintes regras básicas para a sua instalação, uso e assistência.

1. Leia as instruções

Todas as instruções de segurança e de operação devem ser lidas antes de utilizar o aparelho.

2. Guarde as instruções

Todas as instruções de segurança e de operação devem ser guardadas para consultas futuras.

3. Observe as advertências

Todas as advertências e as instruções de operação devem ser observadas.

4. Siga as instruções

Todas as instruções de uso e de operação devem ser seguidas.

5. Limpeza

Desligue o aparelho da tomada elétrica antes de limpá-lo. Não utilize produtos de limpeza líquidos ou em aerosol, apenas um pano úmido.

6. Adaptadores

Utilize somente os adaptadores recomendados pelo fabricante para não danificar o aparelho.

7. Água e umidade

Não utilize o aparelho perto da água. Por exemplo: perto de uma banheira, pia da cozinha ou tanque de lavar roupa, de um porão úmido ou perto de uma piscina, etc.

8. Acessórios

Não coloque este aparelho sobre um carrinho, suporte, tripé ou mesa instáveis. Ele pode cair, causando ferimentos graves a alguém ou ficar bastante danificado. Use somente os acessórios recomendados pelo fabricante ou vendidos junto com o aparelho. A fixação do aparelho e o acessório a ser utilizado devem seguir as recomendações do fabricante.

9. Transporte

Caso o aparelho esteja colocado sobre uma mesa com rodas, o conjunto deve ser movido com cuidado. Paradas repentinas, força excessiva e superfície desnivelada podem derrubá-lo.



10. Ventilação

Os furos e aberturas no gabinete foram projetados para proporcionar ventilação e garantir o funcionamento adequado do aparelho, protegendo-o contra superaquecimento. As aberturas não devem ser obstruídas, e assim sendo, não coloque o aparelho sobre uma cama, sofá, tapete ou qualquer outra superfície semelhante. Não o instale em um móvel fechado, como uma estante ou um "rack", a não ser que disponha de ventilação adequada e que as instruções do fabricante sejam cumpridas.

11. Alimentação

Este aparelho deve ser operado apenas com o tipo de alimentação indicado na etiqueta. Se não tiver certeza acerca do tipo de alimentação na sua casa, consulte um revendedor autorizado ou a companhia elétrica local. Consulte o manual de instruções para aparelhos que irão funcionar com pilhas ou outras fontes de energia.

12. Aterramento ou polarização

Este produto está equipado com um dos seguintes tipos de plugues. Se o plugue não servir na tomada de força, por favor contate o seu eletricitista.

Não anule a característica de segurança do plugue.

- Plugue de tipo de dois fios (corrente).
- Plugue de tipo de três fios com terra (corrente) com um terminal de aterramento.
Este plugue apenas servirá numa tomada de força de tipo com terra.

13. Proteção do cabo de alimentação

Os fios de alimentação devem ser instalados em locais que não possam ser pisados, nem posicionados sob objetos que possam pressioná-los. Preste atenção especial ao encaixe dos fios nos plugues, nas régulas de tomada e nos pontos onde saem do aparelho.

14. Relâmpagos

Para maior proteção deste equipamento durante tempestades, ou quando o mesmo não vá ser usado por um longo período, aconselha-se desligá-lo da tomada. Isto irá prevenir danos ao aparelho, causados por raios ou por sobretensão na energia elétrica.

15. Sobrecarga

Não sobrecarregue as tomadas elétricas, fios de extensão ou régulas de tomada pois podem causar incêndios ou choques elétricos.

16. Entrada de líquidos ou objetos

Nunca introduza nenhum tipo de objeto nas aberturas do aparelho porque este pode tocar pontos perigosos de tensão ou causar curto-circuito, provocando incêndio ou choque elétrico. Nunca derrame qualquer líquido no equipamento.

17. Assistência técnica

Não tente consertar o aparelho por conta própria, pois ao abrir ou retirar as tampas, você ficará exposto a altas tensões e outros perigos. Caso necessário, solicite sempre o serviço de técnicos qualificados.

18. Danos que necessitam assistência

Desligue o aparelho da tomada elétrica e solicite o serviço de técnicos qualificados nas seguintes circunstâncias:

- Quando o cabo de alimentação ou o plugue estiverem danificados.
- Se algum líquido ou objetos caírem dentro do equipamento.
- Se o equipamento for exposto à chuva ou à água.
- Se o equipamento não estiver funcionando normalmente, mesmo depois de verificadas as instruções de uso. Ajuste somente os controles indicados no manual já que o ajuste incorreto de outros controles pode causar danos outros que, muitas vezes, podem requerer o trabalho intenso de um técnico qualificado para que o equipamento volte a funcionar devidamente.
- Se o equipamento tiver caído ou sofrido algum dano.
- Quando o equipamento apresentar uma alteração brusca no desempenho, indicando a necessidade de conserto.

19. Reposição de peças

Quando houver necessidade de reposição de alguma peça, certifique-se de que o técnico use peças indicadas pelo fabricante ou que possuem as mesmas características das peças originais. Substituições por peças não autorizadas podem causar incêndio, choque elétrico ou outros perigos.

20. Inspeção de segurança

Após o término ou reparo de qualquer serviço, peça ao técnico que realize inspeções de segurança para determinar se o equipamento está em perfeitas condições de uso.

21. Montagem na parede ou no teto

Este aparelho só deve ser montado no teto ou na parede conforme recomendação do fabricante.

22. Calor

Este aparelho deve ficar longe de qualquer fonte de calor, como radiadores, saídas de calor, aquecedores ou outros produtos geradores de calor (incluindo amplificadores).

Leia cuidadosamente as seguintes informações de segurança quando instalar o seu projetor.

Cuidados relativos à lâmpada

- Perigo de ferimentos com partículas de vidro caso a lâmpada se quebre. Caso a lâmpada venha a quebrar, contate o Revendedor Autorizado ou Centro de Assistência Técnica Autorizado para Projetores Sharp para trocar a lâmpada. Veja “Substituição da Lâmpada” na página 60.

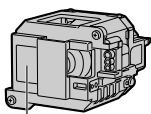

Cuidados relativos à instalação do projetor

- Para um mínimo de assistência e para manter uma elevada qualidade de imagem, a SHARP recomenda que este projetor seja instalado em uma área isenta de umidade, poeira e fumo de tabaco. Caso o projetor esteja sujeito a estes ambientes, as aberturas e a lente deverão ser limpas mais frequentemente. Desde que o projetor seja limpo regularmente, a utilização nesses ambientes não reduzirá o tempo total de vida da unidade. A limpeza interna deverá ser efetuada apenas por o Revendedor Autorizado ou Centro de Assistência Técnica Autorizado.

Não instale o projetor em locais expostos à luz solar direta ou a luzes fortes.

- Posicione a tela de forma a que esta não fique sob a luz solar ou luz ambiente diretas. A luz incidindo diretamente na tela esvanece as cores, dificultando a visualização. Feche as cortinas e reduza a iluminação quando instalar a tela em uma sala exposta ao sol ou muito iluminada.

O projetor pode ser inclinado com segurança em um ângulo máximo de 9 graus.

- A colocação deve estar dentro de ± 9 graus da horizontal.

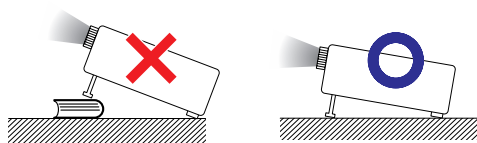

Quando for usar o projetor em áreas de altitudes altas, tais como nas montanhas (a altitudes de aproximadamente 1.500 metros (4.900 pés) ou mais)

- Quando for usar o projetor em áreas com altitudes altas com ar rarefeito, ajuste o “Modo Ventoinha” para “Alta”. Negligenciar isto pode afetar a longevidade do sistema óptico.

Cuidados ao colocar o projetor em locais altos

- Quando for colocar o projetor em locais altos, assegure-se de segurá-lo com cuidado para evitar ferimentos devido à queda do mesmo.

Não sujeite o projetor a pancadas fortes e/ou vibrações.

- Tome cuidado para não atingir nem danificar a superfície da lente.

Repouse seus olhos de vez em quando.

- Olhar continuamente para a tela durante longas horas cansará seus olhos. Não deixe de descansar seus olhos de vez em quando.

Evite locais com temperaturas extremas.

- A temperatura de operação para o projetor é de 41°F a 95°F (+5°C a +35°C).
- A temperatura de armazenagem para o projetor é de -4°F a 140°F (-20°C a +60°C).

Não bloqueie as grades de ventilação de entrada e de saída.

- Deixe um espaço de pelo menos 7 7/8" polegadas (20 cm) entre a grade de ventilação e a parede ou obstáculo mais próximos.
- Confira se as grades de ventilação de entrada e de saída não estão obstruídas.
- Se a ventoinha de arrefecimento ficar obstruída, um circuito de proteção colocará automaticamente o projetor em modo espera. Isto não indica uma avaria (Veja páginas 58 e 59). Desconecte o cabo de alimentação do projetor da rede elétrica e espere pelo menos 10 minutos. Coloque o projetor onde as grades de ventilação de entrada e de saída não estejam bloqueadas, ligue novamente o plugue do cabo de força e ligue o projetor. Isto fará voltar o projetor ao modo de funcionamento normal.

Precauções referentes ao uso do projetor

- Quando em uso, não submeter o projetor a impacto e/ou vibração fortes, pois isto poderá danificá-lo. Tomar cuidado especial com a lente. Se não for usar o projetor por muito tempo, desligar o cabo de energia da tomada na parede, e desconectar quaisquer outros cabos ligados ao mesmo.
- Não carregue o projetor segurando-o pela lente.
- Quando guardar o projetor, colocar a tampa na lente do mesmo. (Veja página 12.)
- Não expor o estojo de proteção ou o projetor à luz solar direta ou a fontes de calor. O estojo de proteção ou o projetor poderão mudar de cor ou sofrer deformação.



Outro equipamento conectado

- Quando conectar um computador ou outro equipamento audiovisual ao projetor, efetue as conexões APÓS desligar o cabo de força do projetor da tomada de força CA e desligar o o equipamento a ser conectado.
- Leia por favor os manuais de operação do projetor e o equipamento a ser conectado para instruções sobre como efetuar as conexões.

Utilização do projetor em outros países

- A tensão de força de alimentação e a forma do plugue poderão variar dependendo da região ou país no qual você está utilizando o projetor. Quando utilizar o projetor no estrangeiro, certifique-se que usa o cabo de força apropriado para o país no qual se encontra.

Função de monitorização de temperatura

- Se o projetor começar aquecendo devido a problemas de instalação ou bloqueamento das grades de ventilação,  e  iluminar-se-á no canto inferior esquerdo da imagem. Se a temperatura continuar aumentando, a lâmpada apagará, o indicador de aviso de temperatura no projetor piscará, e após um período de arrefecimento de 90 segundos o projetor entrará em modo espera. Consulte “Indicadores de Manutenção” na página 58 para detalhes.



Informação

- A ventoinha de esfriamento regula a temperatura interna, e o seu funcionamento é controlado automaticamente. O som da ventoinha poderá variar durante a operação de projeção devido a alterações da velocidade da ventoinha. Isto não indica uma avaria.
- Mesmo que você desligue o cabo de energia após o uso do projetor, o a ventoinha de ventilação continua funcionando por algum tempo. Quando guardar o projetor na caixa de armazenamento, assegure-se de que a ventoinha de ventilação esteja parado.

Acessórios

Acessórios fornecidos



Controle remoto
RRMCGA502WJSA



Duas pilhas R-6
(Tamanho "AA", UM/SUM-3, HP-7 ou similar)

Cabo de energia *

(1)

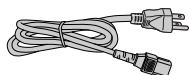

Para os EUA, Canadá,
etc.
(6' (1,8 m))
QACCDAA007WJPZ

(2)

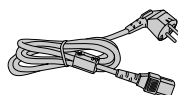

Para Europa, exceto R.U.
(6' (1,8 m))
QACCVA011WJPZ

(3)

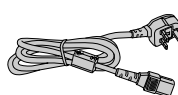

Para R.U., Hong Kong
e Cingapura
(6' (1,8 m))
QACCBA036WJPZ

(4)

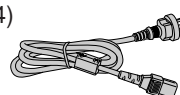

Para Austrália, Nova
Zelândia e Oceania
(6' (1,8 m))
QACCLA018WJPZ

* Use o cabo de energia correspondente ao seu país.

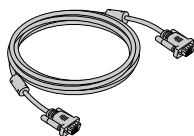

Cabo RGB
(10' (3,0 m))
QCNWGA045WJPZ

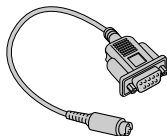

Adaptador DIN-D-sub
RS-232C
(5 57/64" (15 cm))
QCNWGA015WJPZ

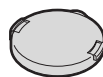

Tampa da
lente (anexa)
PCAPHA003WJSA



Faixa protetora da
lente
UBNDTA017WJZZ



Estojo de proteção
GCASNA020WJSA

• Manual de operação (este manual (TINS-C555WJZZ) e o CD-ROM (UDSKAA080WJZZ))

Acessórios opcionais

- Cabo 3 RCA para 15 pinos D-sub (10' (3,0 m)) AN-C3CP2
- Receptor remoto AN-MR2
- Unidade de lâmpada AN-C430LP

Nota

- Alguns dos acessórios opcionais podem não estar disponíveis na região. Verifique por favor com o Revendedor Autorizado ou Centro de Assistência Técnica Autorizado para Projetores Sharp mais próximo.

Lentes opcionais

■ Lente		Distância de projeção para tela de 100"
Lente com zoom amplo (× 1,5 – 1,9)	AN-C12MZ	9'11" – 12'5" (3,0 m – 3,8 m)
Lente tele-zoom (× 2,2 – 2,8)	AN-C18MZ	14'10" – 18'10" (4,5 m – 5,7 m)
Lente tele-zoom (× 3,3 – 5,1)	AN-C27MZ	22' – 33'11" (6,7 m – 10,3 m)
Lente tele-zoom (× 5,2 – 7,2)	AN-C41MZ	34'5" – 48'4" (10,5 m – 14,7 m)

A lente com zoom padrão está acoplada ao projetor.

As lentes opcionais da Sharp também estão disponíveis para aplicações especializadas. Consulte o seu revendedor autorizado de projetores Sharp mais próximo para obter detalhes sobre todas as lentes. (Para detalhes, consulte o “MANUAL DE INSTALAÇÃO” no CD-ROM fornecido.) Além disso, certifique-se de que elas sejam instaladas pela equipe de assistência técnica.

Distância de Alcance

O gráfico a seguir é para uma tela de 100 polegadas (254 cm) com modo normal 4:3.

Tela

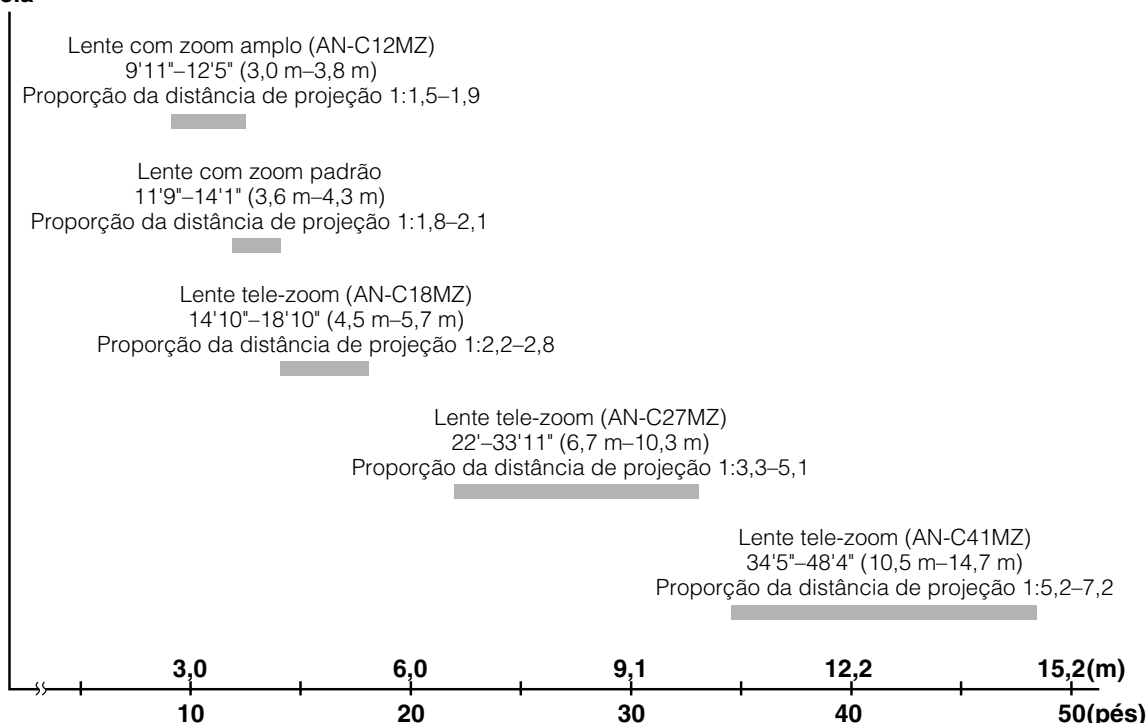

Nomes de Peças e Funções

Os números em **[]** referem-se às páginas principais neste manual de operação onde o tópico é explicado.

Projektor

Vista Superior

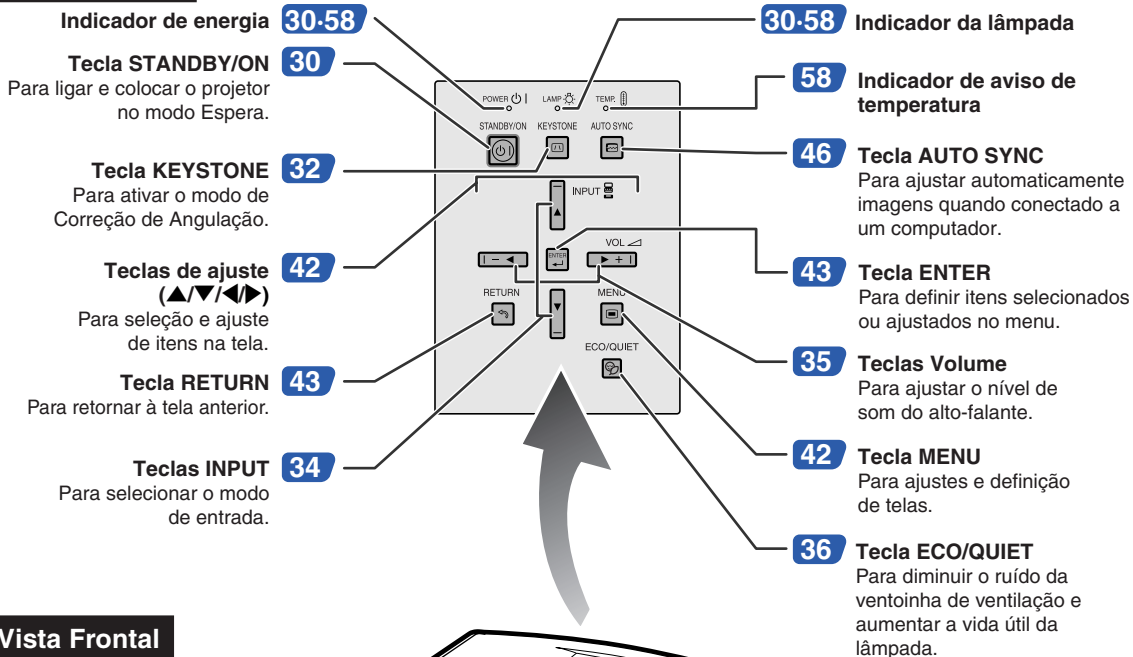

Vista Frontal

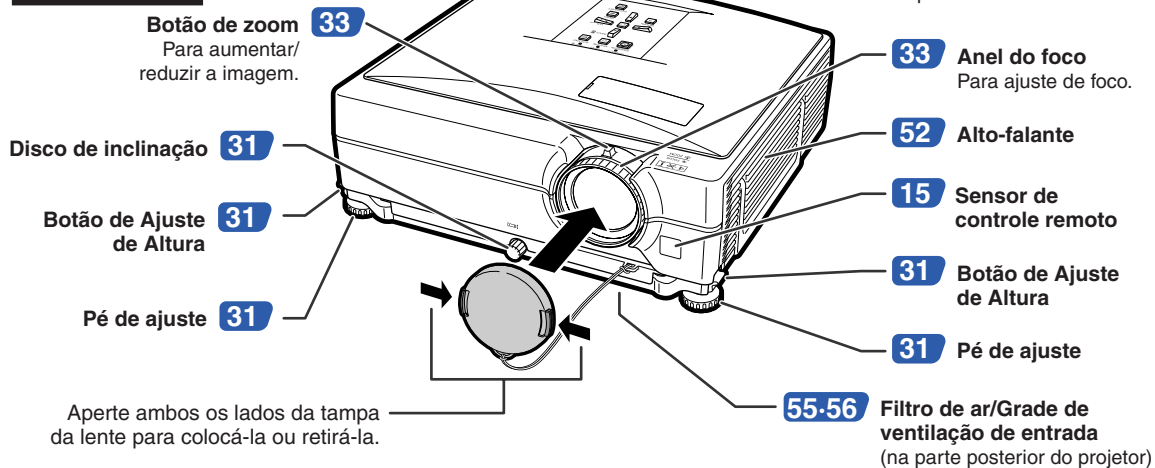

Colocação da tampa da lente

Após colocar a faixa protetora da lente sobre a proteção da lente, passe a outra ponta da faixa através do furo na parte frontal do protetor, próximo da lente, conforme a ilustração.

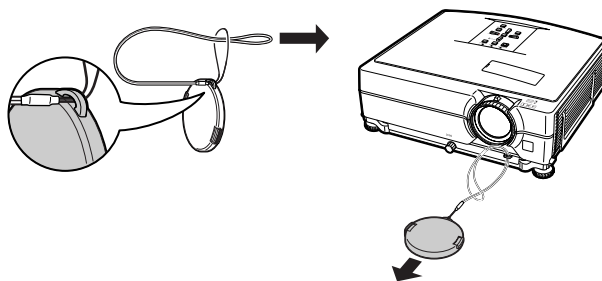

Projektor (Vista Posterior)

Terminais

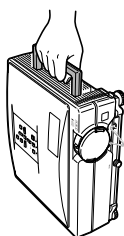
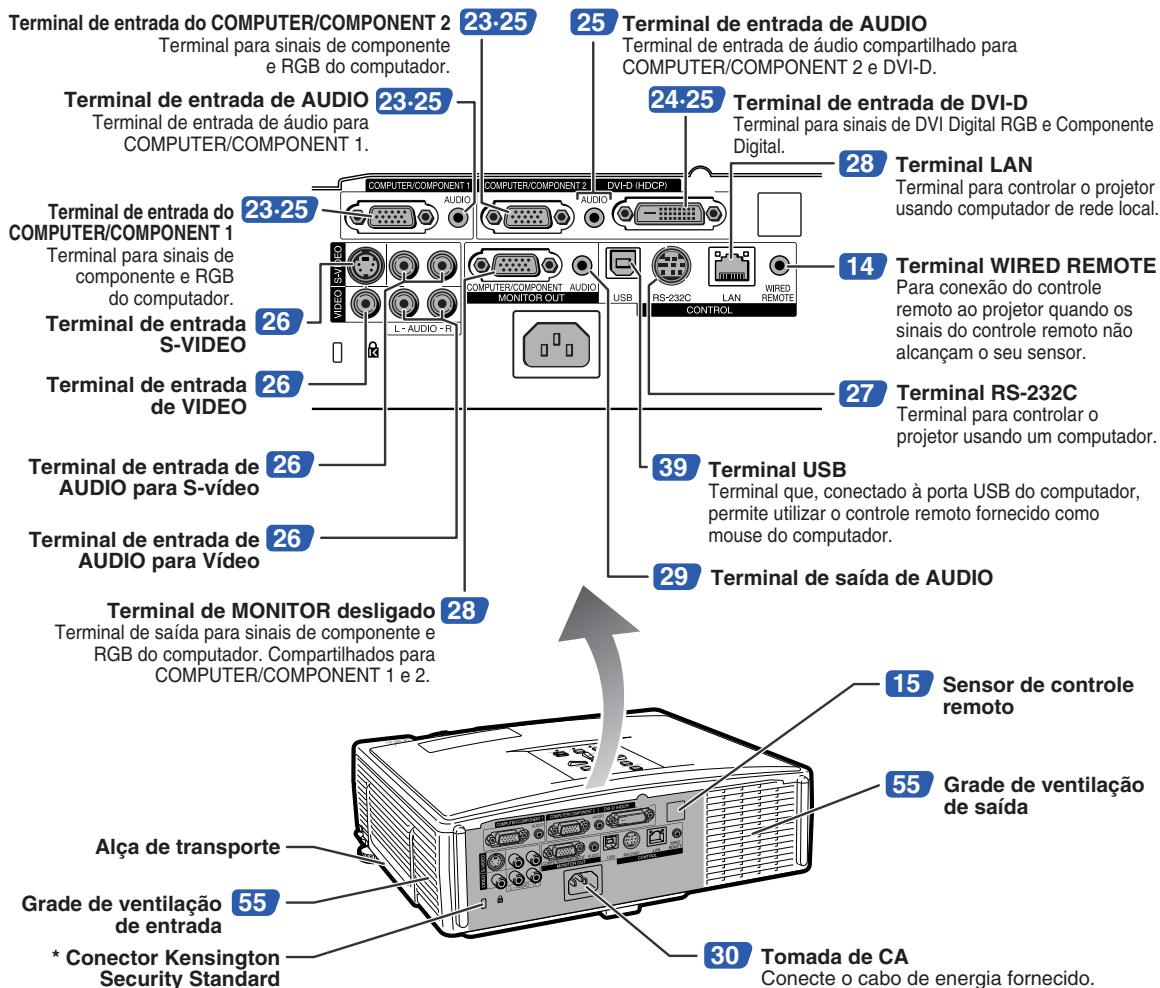

Uso da Alça de Transporte

- Ao transportar o projetor, segure-o pela alça de transporte localizada lateralmente.
- Coloque sempre a proteção da lente para evitar danos à mesma ao transportar o projetor.
 - Não levante ou segure o projetor pela lente ou pela proteção da lente, pois isso pode danificar a lente.

* Utilização do Bloqueio Kensington

- Este projetor tem um conector Kensington Security Standard para uso do Sistema de Segurança Kensington MicroSaver. Consulte as informações que acompanham o sistema para instruções sobre como usá-lo para proteger o seu projetor.

Controle Remoto

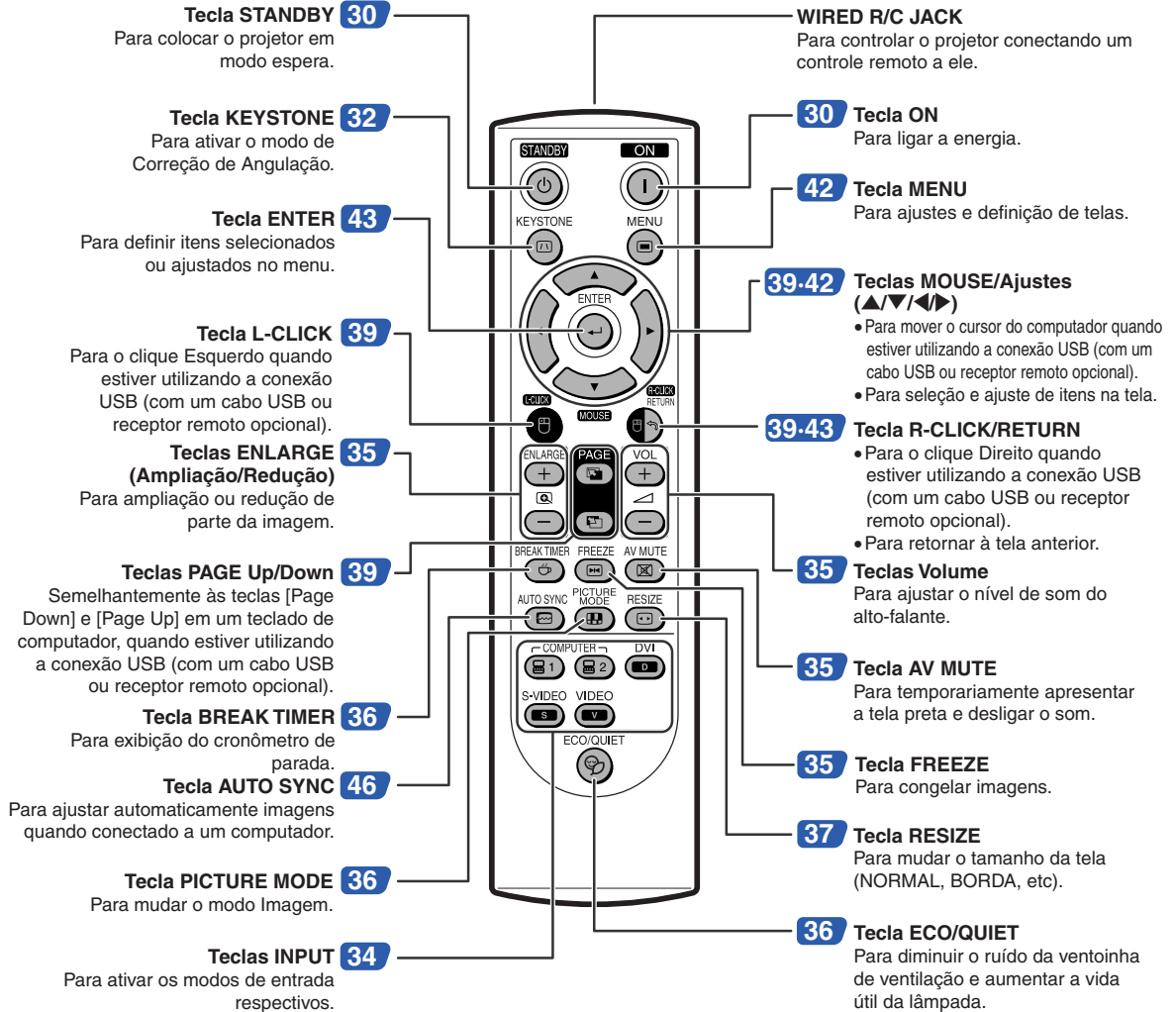

Usando o Controle Remoto com um Cabo de Sinal

Quando os sinais do controle remoto não puderem ser alcançados devido à posição do projetor, utilize um cabo de $\varnothing 3,5$ mm para conectar o controle remoto ao projetor. Dessa forma é possível controlar o projetor pelo controle remoto.

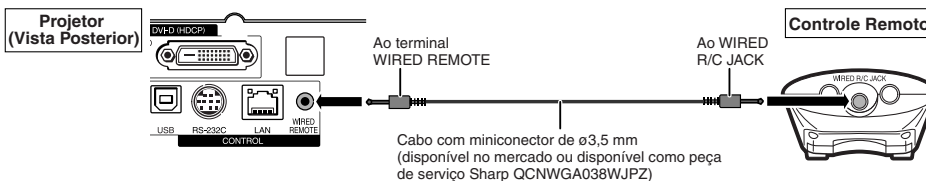

Nota

- Não é possível a função remota sem fio quando o cabo de $\varnothing 3,5$ mm da minitomada é conectado ao projetor. Para executar a operação remota sem fio, o cabo de $\varnothing 3,5$ mm da minitomada deve ser desconectado do projetor.

Utilização do Controle Remoto

Alcance Disponível

O controle remoto pode ser usado para controlar o projetor dentro dos alcances indicados na ilustração.

Nota

- O sinal do controle remoto pode ser refletido em uma tela para facilidade de operação. Contudo, o alcance efetivo do sinal poderá variar dependendo do material da tela.

Quando utilizar o controle remoto:

- Não o deixe cair, nem o exponha a umidade ou temperatura elevada.
- O controle remoto poderá funcionar mal sob uma lâmpada fluorescente. Nessa circunstância, afaste o projetor da lâmpada fluorescente.

Coloção das Pilhas

1 Pressione para baixo a aba sobre a proteção e remova a proteção na direção da seta.

2 Insira as baterias inclusas.

- Ao inserir as baterias, assegure-se de que as polaridades (+) e (-) estão corretas segundo as marcações localizadas no respectivo compartimento.

3 Insira, na abertura, a aba inferior da proteção, e abaixe a proteção até ouvir um clique.

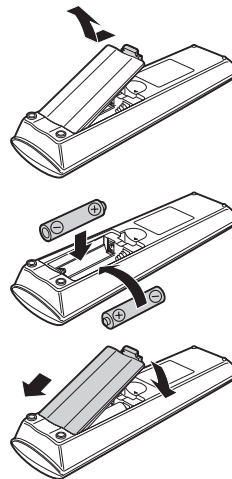

Vista Frontal

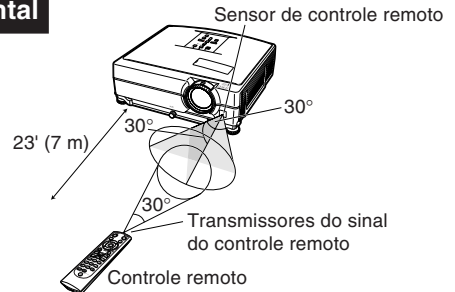

Vista Posterior

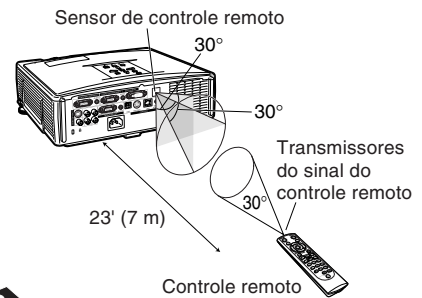

O uso incorreto das pilhas poderá causar seu vazamento ou explosão. Favor seguir as precauções a seguir.

⚠ Atenção

- Perigo de explosões se as pilhas for trocada incorretamente. Troque somente com uma do mesmo tipo ou equivalente.
- Coloque as pilhas assegurando-se que as polaridades correspondem corretamente às marcas (+) e (-) dentro do compartimento.
- Pilhas de tipos diferentes têm propriedades diferentes, portanto não misture pilhas de diferentes tipos.
- Não misture pilhas novas com antigas.
Isto poderá encurtar a vida das pilhas novas ou poderá provocar o vazamento das antigas.
- Remova as pilhas do controle remoto assim que se esgotarem, para evitar o seu vazamento.
O líquido das pilhas é prejudicial à pele; portanto, use um pano para limpar as pilhas e depois retirá-las.
- As pilhas usadas neste projetor poderão se esgotar num curto tempo, dependendo de como forem mantidas.
Tenha o cuidado de as substituir por pilhas novas logo que possível.
- Remova as pilhas do controle remoto se não pretender usá-lo por muito tempo.
- Obedeça os regulamento (ordenanças) das autoridades locais quando for desfazer-se das pilhas usadas.

Referência Rápida

Esta seção mostra as operações básicas (conexão do projetor a um computador). Para detalhes, veja a página indicada para cada passo.

Configuração e Projeção

Nesta seção, descreve-se como exemplo a conexão do projetor ao computador.

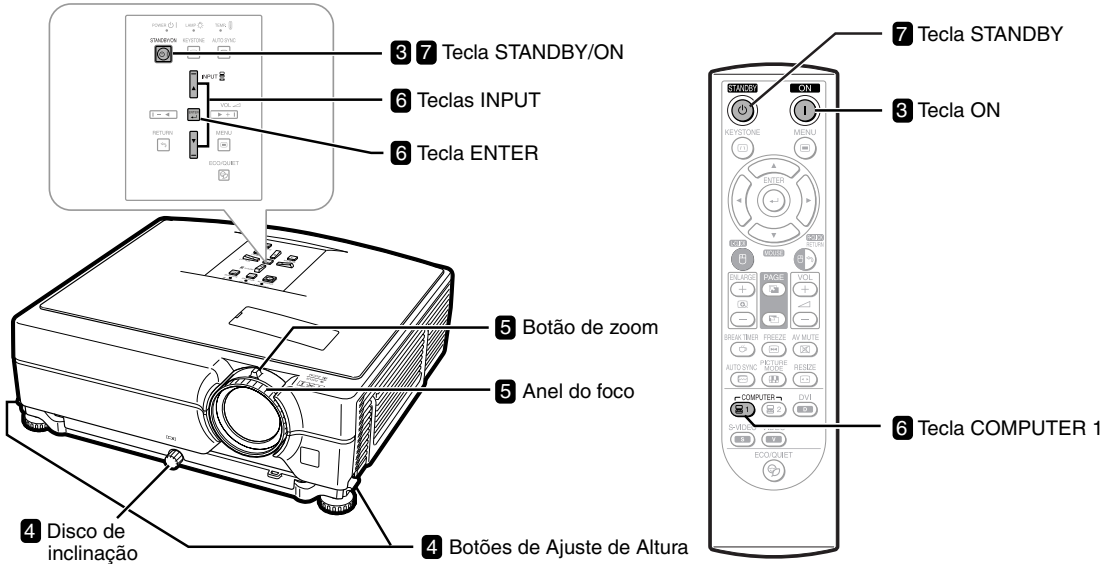

1. Coloque o projetor em frente a uma tela

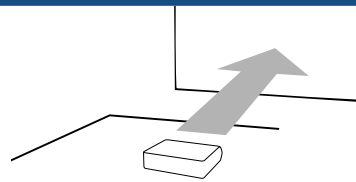

→ Página 18

2. Conecte o projetor no computador e ligue o fio de energia na entrada AC do projetor

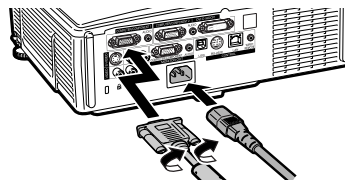

Para conectar outros equipamentos além do computador, consulte as páginas 25, 28 e 29.

→ Páginas 23, 30

3. Remova a tampa da lente e ligue o projetor

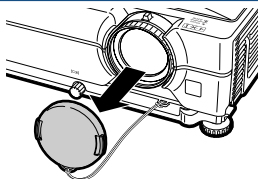

No projetor

STANDBY/ON



No controle remoto



→ Página 30

4. Ajuste o ângulo

Ajuste o ângulo do projetor

- Ajuste o ângulo do projetor utilizando os botões de Ajuste de Altura.
- Gire o disco de inclinação para ajustar a inclinação horizontal do projetor.

- Este projetor está equipado com uma função "Correção Auto Keystone" que corrige automaticamente qualquer distorção trapezoidal da imagem projetada.

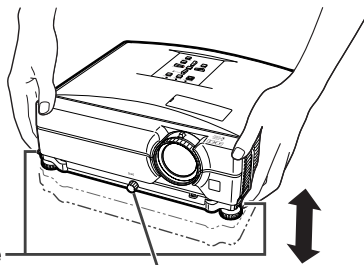

Botões de Ajuste de Altura

Disco de inclinação

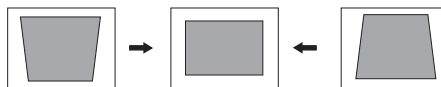

➔ Páginas 31, 32

5. Ajuste o foco e o zoom

Ajuste do foco da imagem projetada

- Ajuste o foco da imagem projetada girando o anel focalizador.

Ajuste do tamanho da imagem projetada

- Ajuste o tamanho da imagem projetada movendo a haste de zoom.

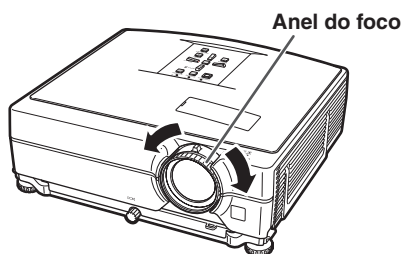

Anel do foco

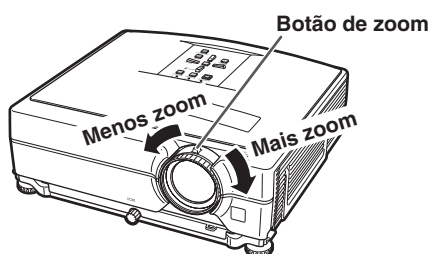

Botão de zoom

➔ Página 33

6. Selecione o modo ENTRADA

Selecione "COMPUTADOR 1" com a tecla INPUT do projetor ou com a tecla COMPUTER 1 do controle remoto.

No projetor

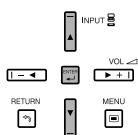

No controle remoto



▼ Lista de ENTRADAS



▼ Exibição na tela (RGB)



- Ao pressionar os botões de ENTRADA do projetor, a lista de ENTRADAS é exibida. Pressione ▲/▼ para selecionar um item da lista e pressione para mudar para o modo de ENTRADA selecionado.
- Ao utilizar o controle remoto, pressione para alterar o modo de ENTRADA.

➔ Página 34

7. Desligue a energia

Para colocar o projetor no modo Espera, pressione a tecla STANDBY, e depois pressione-a novamente ao aparecer a mensagem de confirmação.

No projetor



No controle remoto



▼ Exibição na tela



- Mesmo que você desligue o cabo de energia da tomada CA, a ventoinha de ventilação continua a girar por algum tempo.

➔ Página 30

Configuração do Projetor

Configuração do Projetor

Para obter a melhor qualidade de imagem, posicione o projetor perpendicularmente à tela, com os pés do projetor retraídos e nivelados. Isto tornará desnecessário o uso da correção Keystone e irá proporcionar a melhor qualidade de imagem. (Veja página 32.)

Configuração Padrão (Projeção Frontal)

- Coloque o projetor à distância necessária da tela de acordo com o tamanho da imagem desejado. (Para detalhes, consulte o “MANUAL DE INSTALAÇÃO” no CD-ROM fornecido.)



Exemplo de ajuste padrão

Vista Lateral

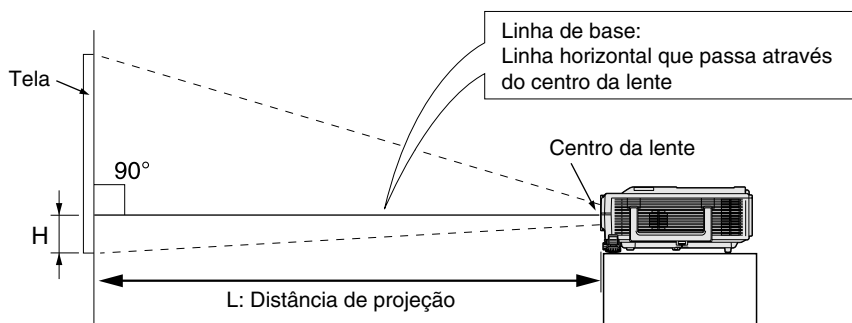

Instalação no Teto

- Para esta instalação, recomenda-se o uso do suporte opcional Sharp de montagem no teto. Antes de montar o projetor, contate o Revendedor Autorizado ou Centro de Assistência Técnica Autorizado para Projetores Sharp mais próximo para adquirir o suporte de montagem no teto recomendado (vendido separadamente).

- **Para os EUA:** Suporte para montagem no teto AN-XGCM55, extensão tubular AN-EP101B e suporte universal AN-JT200, adaptador para instalações não niveladas no teto.

- **Para outros países fora os EUA:** Suporte para montagem no teto AN-60KT, e suas extensões tubulares AN-TK201 e AN-TK202.

- Inverta a imagem colocando “Teto + Frontal” no “Projeção”. Veja página 52 para usar esta função.

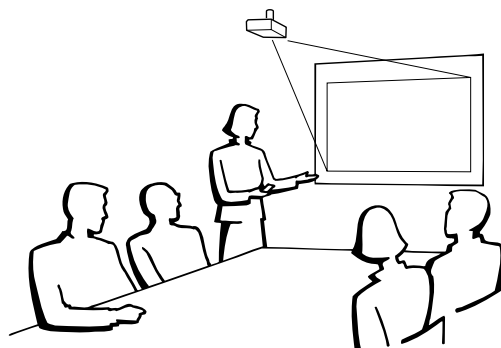

Modo Projeção

O projetor pode usar qualquer um dos 4 modos de projeção, ilustrados no diagrama abaixo. Escolha o modo mais apropriado para a situação de projeção. (Pode-se ajustar o modo Projeção no menu “Opções2”. Vide página 52.)

- Projeção frontal, montagem em mesa
[Item do menu → “Frontal”]

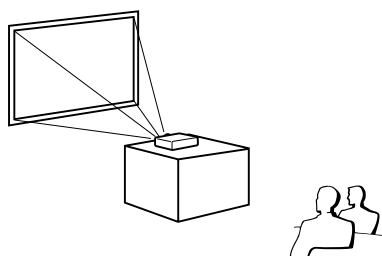

- Projeção frontal, montagem no teto
[Item do menu → “Teto + Frontal”]

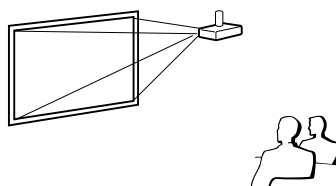

- Projeção traseira, montagem em mesa (com tela translúcida)
[Item do menu → “Traseira”]

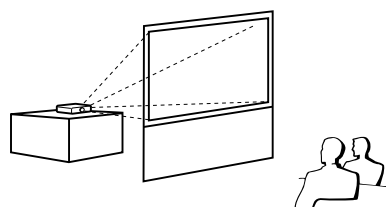

- Projeção traseira, montagem no teto (com tela translúcida)
[Item do menu → “Teto + Traseira”]

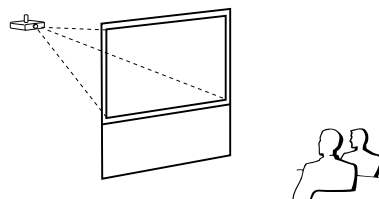

Referência de Tamanho da Imagem Projetada e Distância de Projeção

Para detalhes, consulte o “MANUAL DE INSTALAÇÃO” no CD-ROM fornecido.
Exemplo: Modo NORMAL (4:3) para lentes padrão

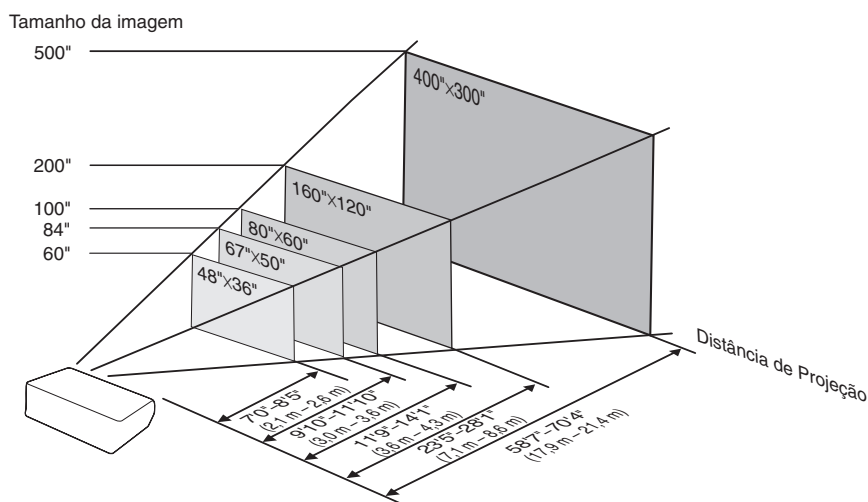

Guardando o Projetor

Como Usar o Estojo de Proteção

Quando guardar o projetor, afixar a tampa na lente e colocá-lo no estojo de proteção fornecido.

1 Abra a tampa do estojo de proteção.

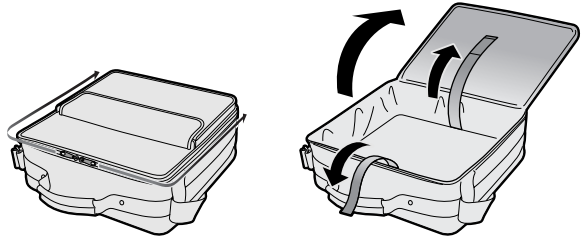

2 Coloque o projetor no estojo de proteção.

Informação

- Deixar o projetor esfriar suficientemente antes de colocá-lo no estojo.
- Certificar-se de que a tampa de proteção da lente está afixada.
- **Colocar o projetor no estojo de proteção com a lente voltada para cima.**
- Prender o projetor no lugar com a cinta de fixação.

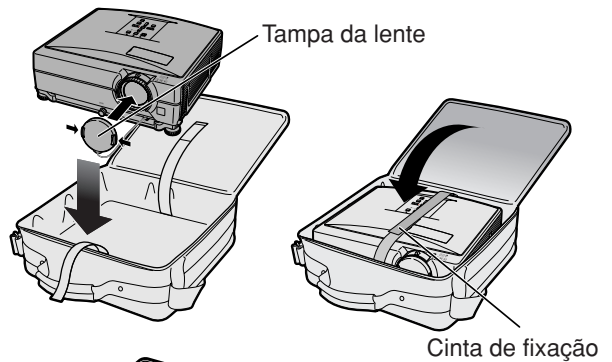

3 Feche a tampa do estojo de proteção.

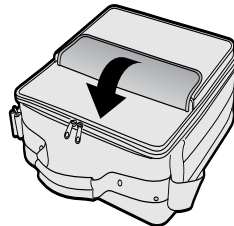



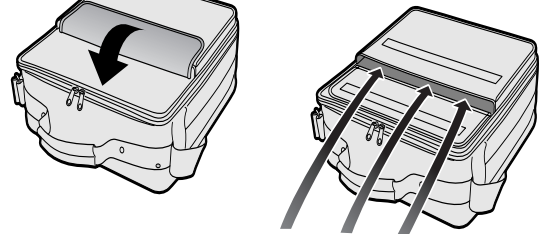







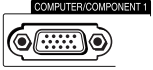
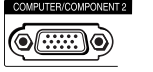
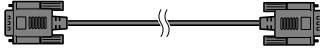
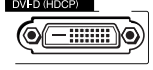
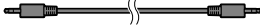
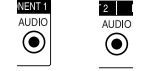

4 Coloque os acessórios na bolsa da frente do estojo de proteção.



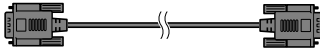
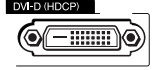
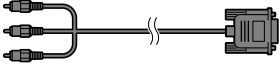
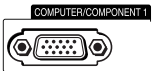
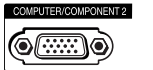
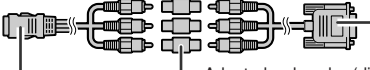
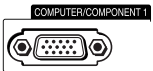
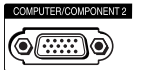
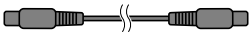

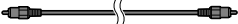



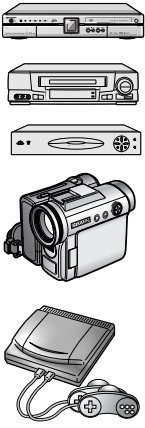
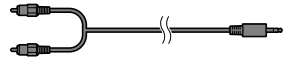
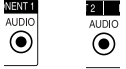
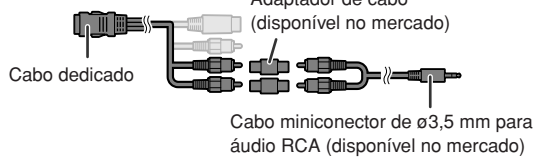
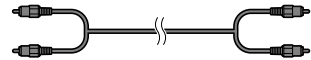

Exemplos de Cabos para Conexão

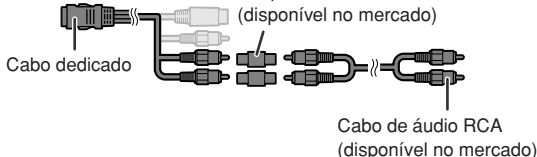
- Para mais detalhes acerca de conexões e cabos, consulte o manual de operação do equipamento conectado.
- Você poderá precisar de outros cabos ou conectores não relacionados abaixo.

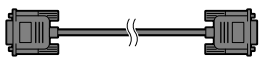
Equipamento	Terminal em equipamento conectado	Cabo	Terminal no projetor
	Terminal de saída RGB	Cabo RGB (fornecido) 	COMPUTER/ COMPONENT 1, 2  
	Terminal de saída de vídeo digital DVI	Cabo digital DVI (disponível no mercado) 	DVI-D 
	Terminal de saída áudio	Cabo de áudio de ø3,5 mm estéreo ou mono (disponível no mercado ou disponível como peça de serviço Sharp QCNWGA038WJPZ) 	AUDIO (para COMPUTER/ COMPONENT 1, 2, DVI-D) 
Equipamento audiovisual     	Terminal de saída de vídeo digital DVI	Cabo digital DVI (disponível no mercado) 	DVI-D 
	Terminal de saída vídeo componente	Cabo 3 RCA a D-sub 15-pinos (opcional: AN-C3CP2) 	COMPUTER/ COMPONENT 1, 2  
	Terminal para uso de cabo dedicado	Conexão com adaptador de cabo etc.  Cabo 3 RCA a D-sub 15-pinos (opcional: AN-C3CP2) Adaptador de cabo (disponível no mercado) Cabo dedicado	COMPUTER/ COMPONENT 1, 2  
	Terminal de saída S-vídeo	Cabo S-vídeo (disponível no mercado) 	S-VIDEO 
	Terminal de saída vídeo	Cabo vídeo (disponível no mercado) 	VIDEO 

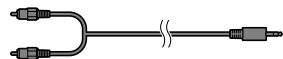
Exemplos de Cabos para Conexão

Equipamento	Terminal em equipamento conectado	Cabo	Terminal no projetor
Equipamento audiovisual 	Terminal de saída de áudio	Cabo de áudio com miniconector estéreo de 3,5 mm para RCA (disponível no mercado) 	AUDIO (para COMPUTER/ COMPONENT 1, 2, DVI-D) 
	Terminal para uso de cabo dedicado	Conexão com adaptador de cabo etc.  Adaptador de cabo (disponível no mercado) Cabo dedicado Cabo miniconector de 3,5 mm para áudio RCA (disponível no mercado)	
	Terminal de saída de áudio	Cabo de áudio RCA (disponível no mercado) 	AUDIO (para VIDEO, S-VIDEO) 
	Terminal para uso de cabo dedicado	Conexão com adaptador de cabo etc.  Adaptador de cabo (disponível no mercado) Cabo dedicado Cabo de áudio RCA (disponível no mercado)	
Monitor 	Terminal de entrada RGB	Cabo RGB (fornecido ou disponível no mercado) 	MONITOR OUTPUT 
Amplificador 	Terminal de entrada de áudio	Cabo de áudio com miniconector estéreo de 3,5 mm para RCA (disponível no mercado) 	AUDIO (MONITOR OUT) 

Conexão a um Computador

Antes de conectar, desligue o cabo de energia do projetor da tomada de força CA e desligue os dispositivos a serem conectados. Depois de feitas todas as conexões, ligue primeiro o projetor e depois os outros dispositivos. Ao conectar um computador, assegure-se que este será o último dispositivo a ser ligado após todas as conexões estarem efetuadas.

Antes de fazer as conexões, leia cuidadosamente os manuais de operação dos dispositivos a serem conectados.

Quando conectado com o cabo RGB

(Conectando ao COMPUTER/COMPONENT 1 ou 2: A ilustração exibida abaixo é para a matriz.)

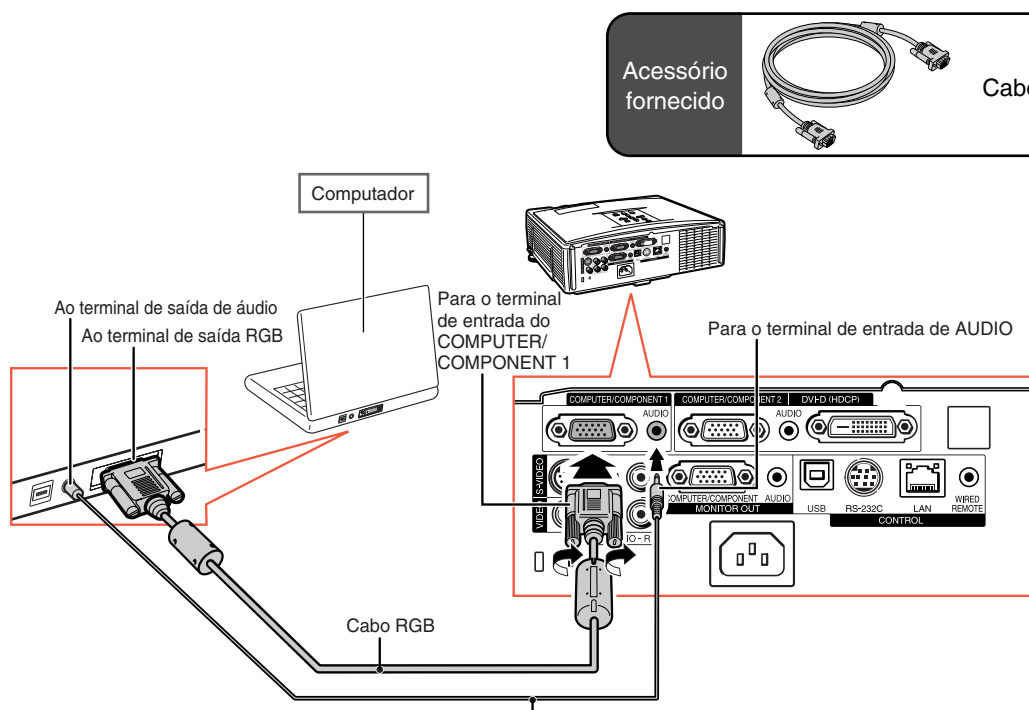

* Cabo de áudio de $\varnothing 3,5$ mm estéreo ou mono (disponível no mercado ou disponível como peça de serviço Sharp QCNWGA038WJPZ)

* Ao usar o cabo de áudio mono de $\varnothing 3,5$ mm, o volume será a metade do que se usar o cabo de áudio estéreo de $\varnothing 3,5$ mm.

Nota

- Veja na página 63 “Tabela de Compatibilidade de Computadores” uma relação de sinais de computadores compatíveis com o projetor. A utilização de sinais de computador não relacionados poderá ocasionar o não funcionamento de algumas funções.
- Poderá ser necessário um adaptador Macintosh para uso com alguns computadores Macintosh. Contatar um Revendedor Macintosh.
- Dependendo do computador que se estiver usando, a imagem poderá não ser projetada a menos que se ative a porta de saída externa do computador (por exemplo, pressionando-se simultaneamente as teclas “Fn” e “F5” como em um computador da SHARP). Consulte as instruções específicas no manual de operação do seu computador para como ativar a porta de saída externa do seu computador.

Conexão a um Computador

Conectar utilizando um cabo digital DVI

O projetor emprega o terminal de entrada digital DVI para entrada direta de sinais de vídeo digital de um computador.

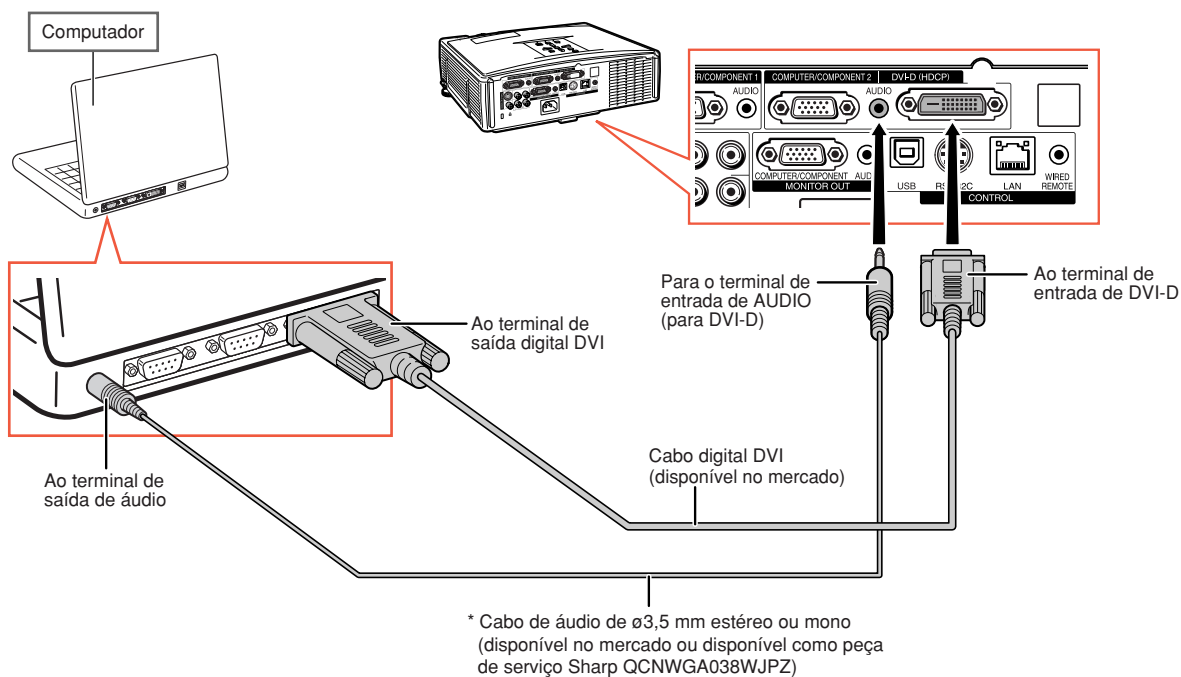

* Ao usar o cabo de áudio mono de ø3,5 mm, o volume será a metade do que se usar o cabo de áudio estéreo de ø3,5 mm.

Conexão a Equipamento de Vídeo

O projetor possui um terminal COMPUTER-RGB/COMPONENT, um terminal S-VIDEO e um terminal VIDEO para entrada de vídeo. Veja a ilustração abaixo para conectar a um equipamento audiovisual. A qualidade da imagem fica melhor com sinais componente, sinais RGB, sinais S-video e sinais de vídeo, nesta ordem. Se o equipamento audiovisual tiver um terminal de saída componente ou terminal de saída RGB, use o terminal COMPUTER/COMPONENT 1 ou 2 no projetor para a conexão de vídeo.

Ao conectar um equipamento de vídeo utilizando um terminal de saída de DVI

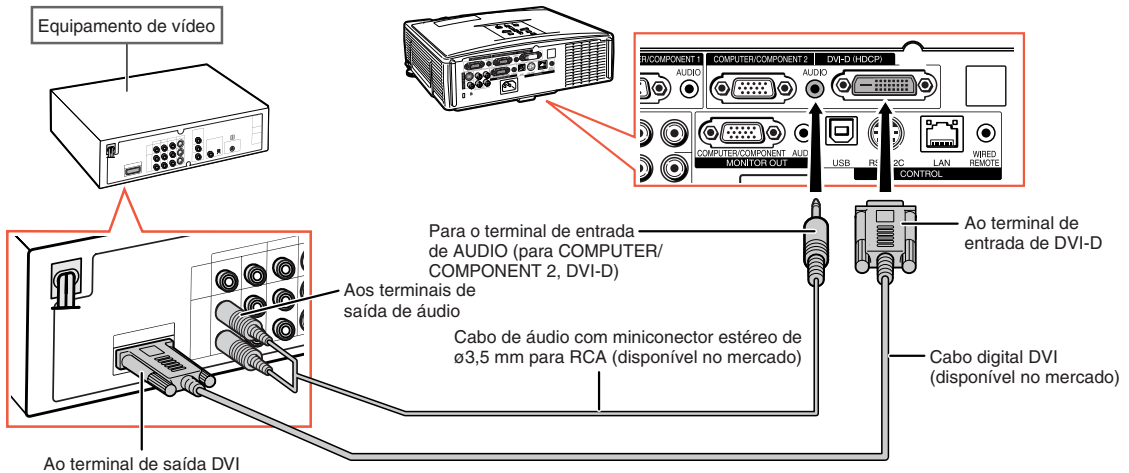

Nota

- Selecione o tipo de sinal de entrada do equipamento de vídeo. Veja página 45.

Quando conectar equipamento de vídeo com o terminal de saída vídeo componente

(Conectando ao COMPUTER/COMPONENT 1 ou 2: A ilustração exibida abaixo é para a matriz.)

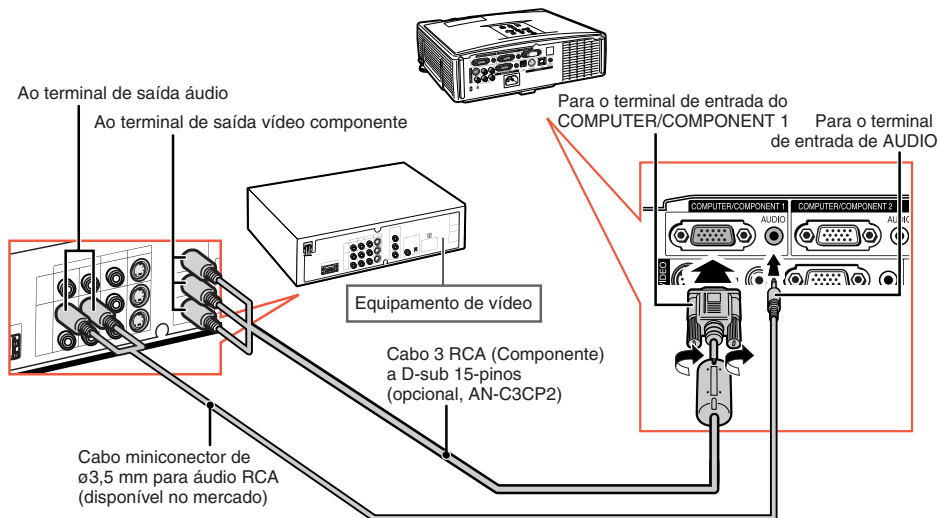

Nota

- Quando conectar ao projetor um equipamento de vídeo com saída RGB de 21 pinos (Euro-scart), utilize um cabo disponível no comércio adequado ao terminal do projetor onde o mesmo será conectado.

Conexão a Equipamento de Vídeo

Quando conectar equipamento de vídeo com o terminal de saída S-vídeo

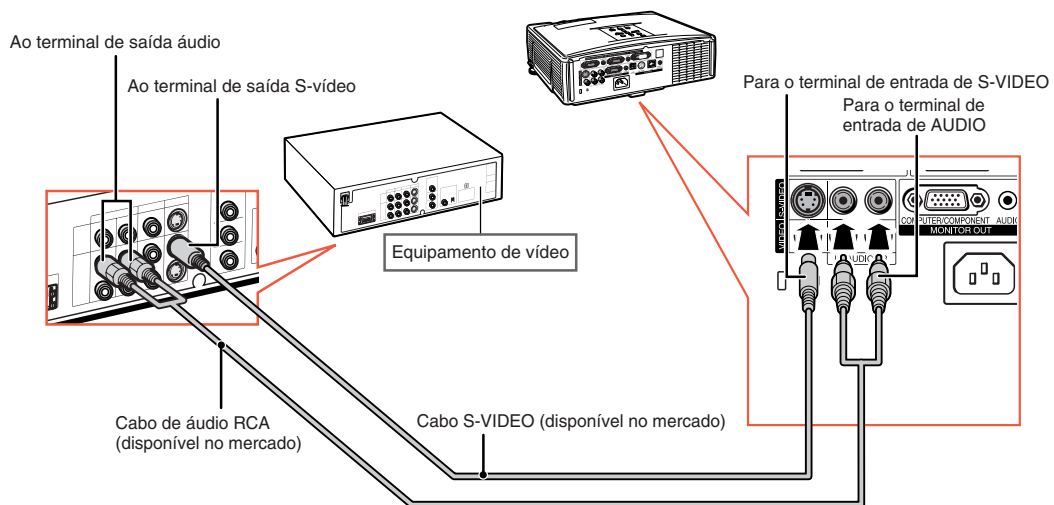

Quando conectar equipamento de vídeo com o terminal de saída vídeo

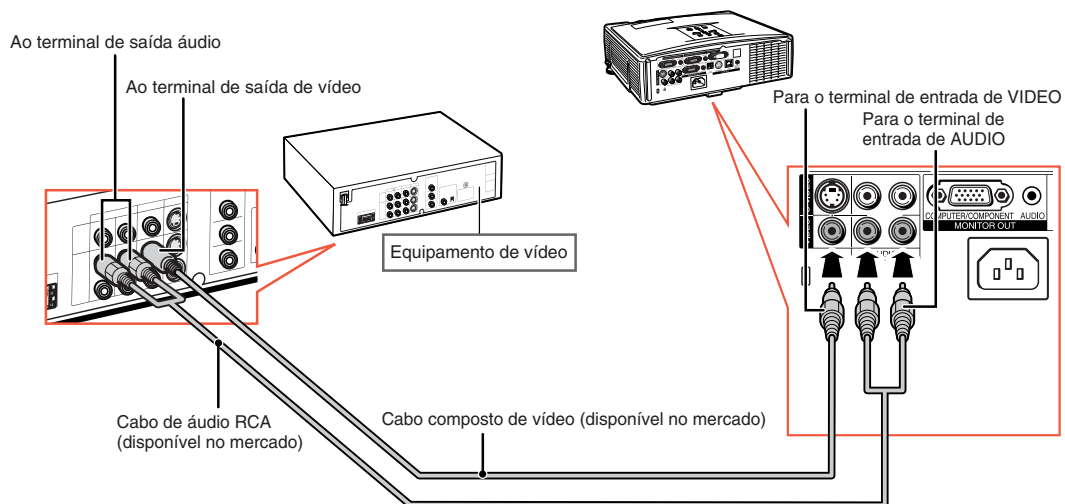

Nota

- Quando conectar ao projetor um equipamento de vídeo com saída RGB de 21 pinos (Euro-scart), utilize um cabo disponível no comércio adequado ao terminal do projetor onde o mesmo será conectado.

Controle do Projetor através de um Computador

Quando o terminal RS-232C do projetor é conectado a um computador, o computador pode ser utilizado para controlar o projetor e verificar o seu status. Consulte o item “RS-232C Especificações e Configurações de Comandos” no “MANUAL DE INSTALAÇÃO” contido no CD-ROM fornecido.

Quando conectar a um computador com cabo de controle serial RS-232C e adaptador DIN-D-sub RS-232C

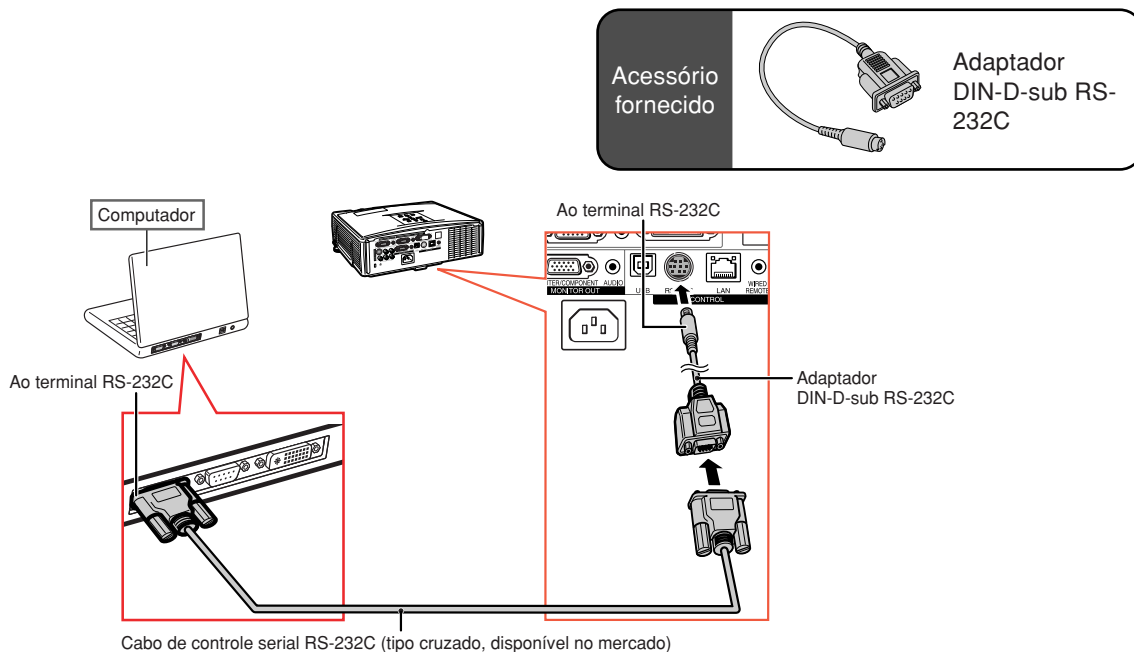

Nota

- A função RS-232C poderá não operar se o seu terminal de computador não estiver montado corretamente. Consulte o manual de operação do computador para detalhes.

Informação

- Não conecte o cabo RS-232C em nenhuma outra porta que não seja o terminal RS-232C do computador, para não danificar o computador ou o projetor.
- Não conecte ou desconecte um cabo de controle serial RS-232C para ou do computador enquanto ele estiver ligado. Isto poderá danificar seu computador.

Controle do Projetor através de um Computador

Quando conectar ao terminal LAN com um cabo LAN

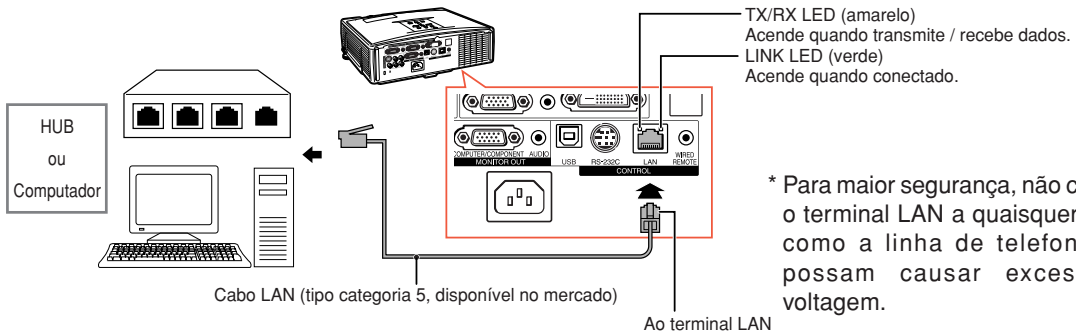

Nota

- Quando conectar ao hub, use cabo convencional tipo categoria 5 (CAT.5) (disponível no mercado).
- Quando conectar a computador, use cabo cruzado tipo categoria 5 (CAT.5) (disponível no mercado).

Conexão a um Monitor com Terminal de Entrada RGB

Pode-se exibir imagens de computador tanto no projetor como num monitor separado usando dois cabos RGB.

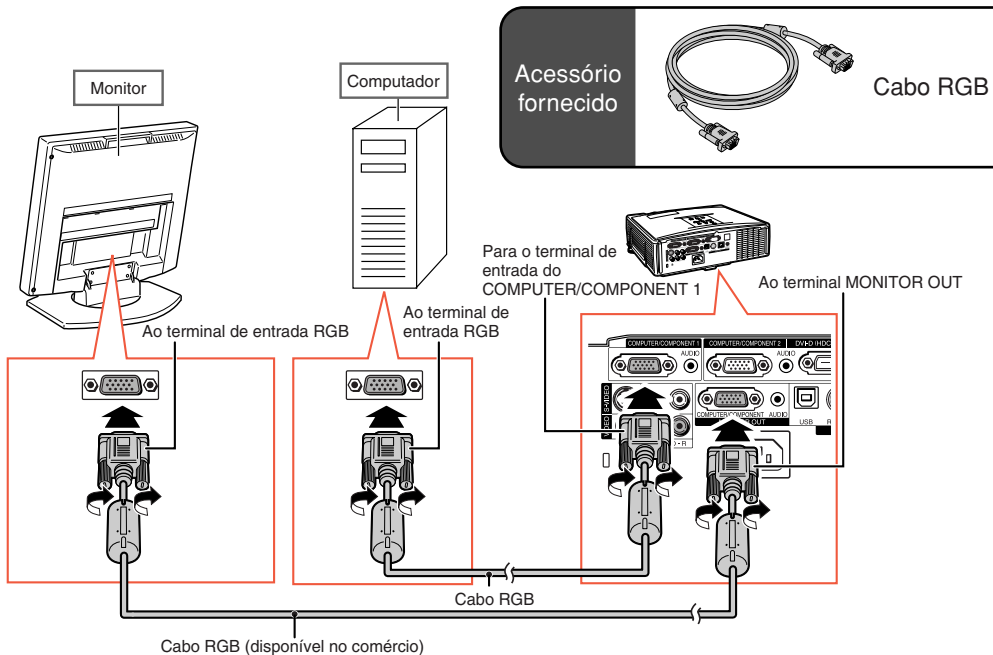

Conexão a um Amplificador ou Outro Equipamento de Áudio

A entrada de sinais de áudio do equipamento conectado a cada terminal de entrada de áudio do projetor pode ter saída para equipamento de áudio.

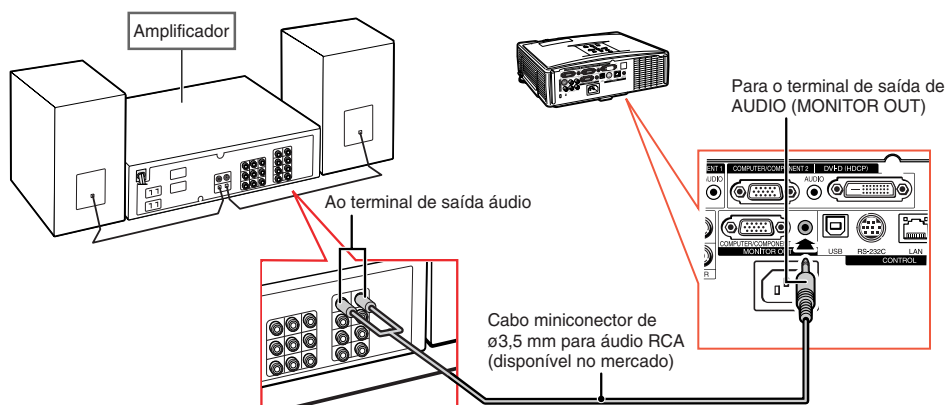

Nota

- Antes de fazer a conexão, desligue o projetor e o equipamento de áudio.
- No caso de conectar o amplificador ou outro equipamento de áudio, desligue primeiro o amplificador e depois o projetor.
- Para melhorar o som, o volume poderá ser ampliado com a utilização de componentes de áudio externos.
- Veja página [52](#) para detalhes sobre Saída var. áudio e Saída fixa áudio.



Ligando e Desligando o Projetor

Conectando Cabo de Energia

Conecte o cabo de alimentação fornecido ao soquete CA na traseira do projetor. Conecte então em uma tomada CA.

Ligando o Projetor

Antes de iniciar as etapas desta seção, conecte qualquer equipamento que será usado com o projetor. (Veja páginas 23 - 29.)

Remova a tampa da lente e pressione  STANDBY/ON no projetor ou  ON no controle remoto.



- O indicador de energia acende em verde.
- Depois de o indicador da lâmpada acende, o projetor está pronto a iniciar a operação.
- A tela de entrada do código de acesso aparece quando o Bloqueio do Sistema é ativado. Digite corretamente o código de acesso para iniciar a projeção. Veja página 49 para mais detalhes.

Nota

- O indicador da lâmpada fica aceso ou pisca para indicar o seu estado.
Verde: A lâmpada está ligada.
Verde piscando: A lâmpada está em aquecimento.
Vermelho: A lâmpada foi desligada de forma anormal ou necessita ser trocada.
- Ao ligar o projetor, pode ocorrer breve tremulação da imagem nos primeiros minutos de operação da lâmpada. Trata-se de uma ocorrência normal para estabilização da lâmpada, e não se constitui defeito.
- Se o projetor for colocado no modo Espera e for novamente ligado logo depois, a lâmpada poderá levar algum tempo para acender.

Desligando a Energia

(Colocando o Projetor no Modo Espera)

- 1 Para colocar o projetor no modo Espera, pressione  STANDBY/ON no projetor ou  STANDBY no controle remoto, e então pressione a mesma tecla novamente quando a mensagem de confirmação for exibida.

Acessório fornecido

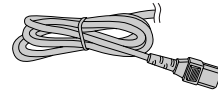

Cabo de energia

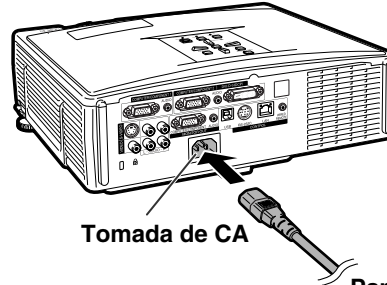

Tomada de CA

Para tomada CA

Informação

- Se a “Energia Dir.Ativ.” estiver ajustada para “Ativar”, o projetor será ligado automaticamente quando você conectar o cabo de energia na tomada CA. (Veja página 50.)
- Inglês é o idioma original de fábrica. Para mudar o idioma do menu na tela, siga os procedimentos na página 54.

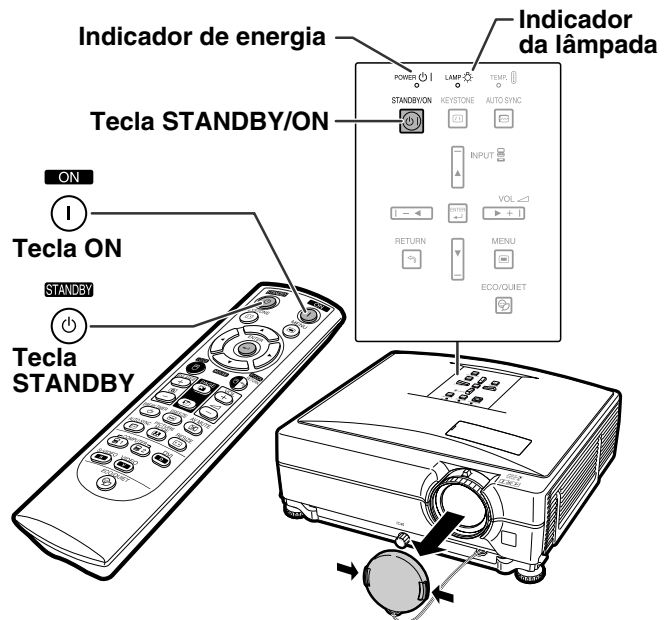

▼Exibição no taylor



Entrar em modo ESPERA?

Sim: Pressione Novamente. Não: Aguarde.

Informação

- Esse projetor possui a função “Energia Dir.Ativ.”. Você pode desconectar o cabo de energia mesmo que o projetor estiver em operação.
- Mesmo que você desligue o cabo de energia do projetor, a ventoinha de ventilação continua a girar por algum tempo.

Projeção da Imagem

Utilização dos Pés de Ajuste

A altura do projetor pode ser ajustada utilizando-se o calço de ajuste quando a tela estiver em uma posição superior ao projetor, quando a tela estiver inclinada ou quando o local de instalação estiver levemente inclinado.

Instale o projetor de forma haja a maior perpendicularidade possível entre o projetor e a tela.

1 Pressione os botões de Ajuste de Altura.

- O calço de ajuste é exibido.

2 Levante o projetor para ajustar a altura e retire as mãos dos botões de Ajuste de Altura.

- O projetor é ajustável até aproximadamente 9 graus.

3 Gire o disco de Inclinação para fazer o ajuste fino da inclinação horizontal do projetor.

- O projetor é ajustável até aproximadamente 2 graus.
- O ajuste da altura do projetor causa distorção trapezoidal. Quando a “Auto Angulação” do menu “Opções1” está em “Ativar” (veja página 48), a correção keystone (correção angular) funciona automaticamente para corrigir a distorção trapezoidal. Se desejar ajustar melhor a imagem corrigida automaticamente, usar a correção keystone manual (veja página 32).

Informação

- Não pressione o botão de Ajuste de Altura quando o calço de ajuste estiver exposto sem que o projetor esteja firmemente seguro.
- Não segure na lente ao levantar e baixar o projetor.
- Ao baixar o projetor, tenha cuidado para não prender seu dedo entre o pé de ajuste e o projetor.

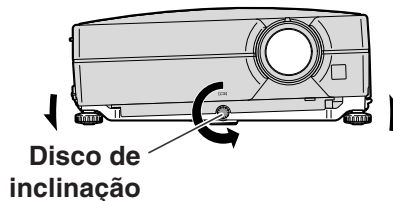
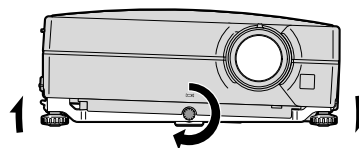
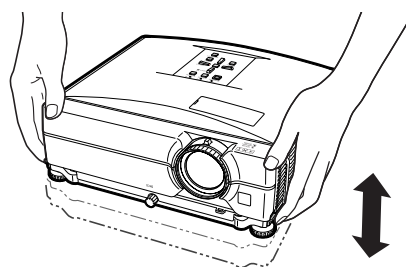
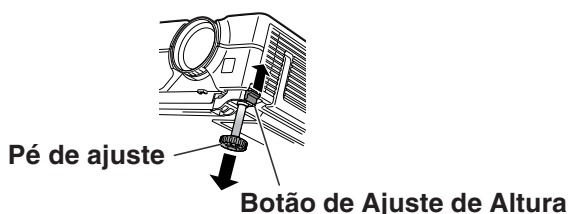
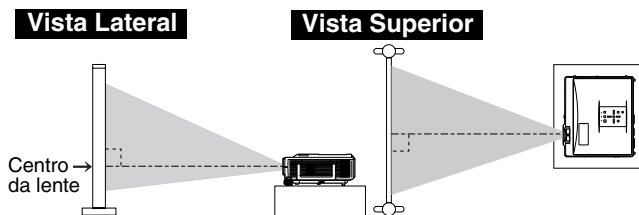

Correção da Distorção Trapezoidal

Correção Auto-angular

A imagem sofre distorção trapezoidal quando é projetada em ângulo de cima ou de baixo para a tela. A função para corrigir a distorção trapezoidal é chamada de **Correção Trapezoidal**. Este projetor está equipado com uma função “Correção Auto Keystone” que corrige automaticamente qualquer distorção trapezoidal da imagem projetada. A correção é feita automaticamente desde que a inclinação ou declinação vertical seja de até ± 12 graus.

Nota

- Quando não usar a função “Correção Auto-angular”, coloque “Auto Angulação” do menu “Opções1” em “Desativar”.

Correção Angular Manual

Para ajustes finos depois que a função “Correção Auto-angular” foi ativada, ou para correções sem o uso desta função, faça ajustes manuais adotando o seguinte procedimento.

1 Pressione **KEYSTONE** no controle remoto para entrar no modo Correção Angular.

- Você também pode usar **KEYSTONE** no projetor.

2 Pressione **▲**, **▶** ou **▼**, **◀** no controle remoto para ajustar a Correção Angular.

- A Correção Angular pode também ser ajustada através das teclas **▲**, **▶** ou **▼**, **◀** do projetor.

Nota

- Pressione **RETURN** para retornar à configuração padrão.
- As linhas retas ou as margens das imagens poderão parecer denteadas durante o ajuste da imagem.

3 Pressione **KEYSTONE**.

- A exibição do modo de Correção Angular desaparece da tela.
- Pode-se também usar **KEYSTONE** no projetor.

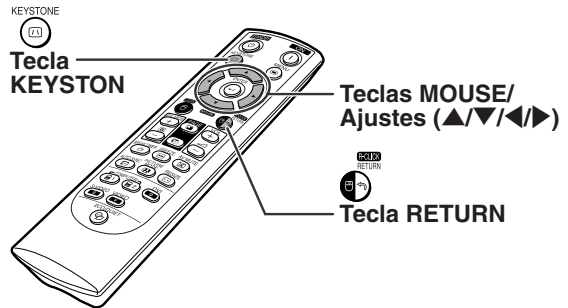

▼Exibição na tela (Modo Correção Angular)



Comprime o lado superior.

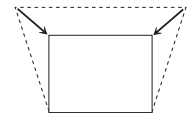
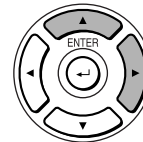

Comprime o lado inferior.

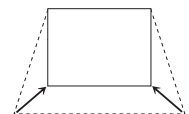
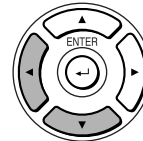

Nota

- A Correção Angular Manual pode ser ajustada num ângulo de até aproximadamente ± 40 graus, e a tela também (quando o modo de exibição estiver em “Normal” (veja página 47)).

Ajuste da Lente

A imagem é focalizada e ajustada à tela utilizando-se o anel focalizador ou a haste de zoom do projetor.

- 1 O foco é ajustado girando-se o anel focalizador.

- 2 O zoom é ajustado movendo-se a haste de zoom.

Anel do foco Botão de zoom

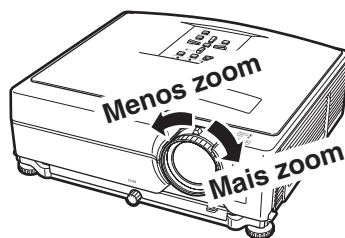
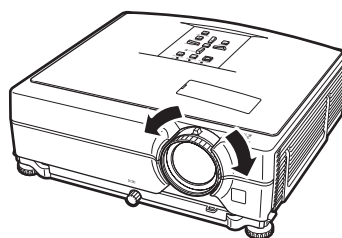
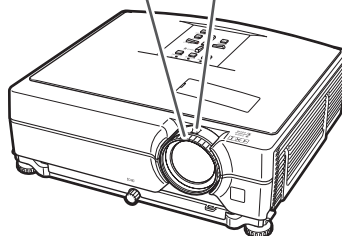

Mudando o Modo de ENTRADA

Selecione o modo apropriado de entrada para o equipamento conectado.

No controle remoto

Pressione , , , ou no controle remoto para selecionar o modo de entrada.

No projetor

- ① Pressione uma tecla de INPUT (/).
- A lista de ENTRADA é exibida.
- ② Pressione / para selecionar um item da lista.
- ③ Pressione ENTER.

Nota

- Quando nenhum sinal é recebido, aparece "SEM SINAL". Quando é recebido um sinal para o qual o projetor não está configurado, aparece "INDEFINIDO".

Sobre os Modos ENTRADA

COMPUTER/ COMPONENT 1, 2	Usado para projetar imagens do equipamento que envia sinais RGB ou sinais do componente conectado ao terminal de entrada RGB.
DVI-D	Usado para projetar imagens a partir de equipamentos que emitem sinais de DVI Digital RGB e de Componente Digital conectados ao terminal de entrada de DVI-D.
S-VIDEO	Usado para projetar imagens a partir de equipamento conectado ao terminal de entrada S-VIDEO.
VIDEO	Usado para projetar imagens a partir de equipamento conectado ao terminal de entrada VIDEO.

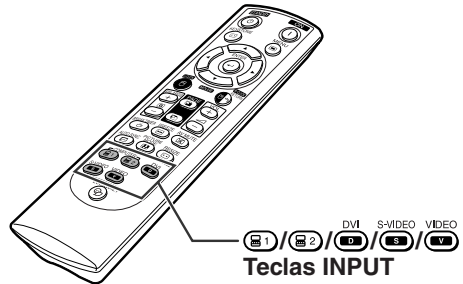

▼Exibição da lista de ENTRADA na tela

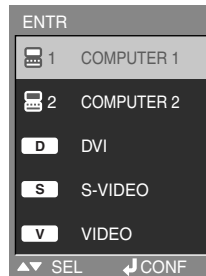

▼Exibição na tela do modo de entrada (exemplo)

Usando RGB

**Modo COMPUTER/
COMPONENT 1, 2**

Usando Componente

Modo DVI-D

Modo S-VIDEO

Modo VIDEO

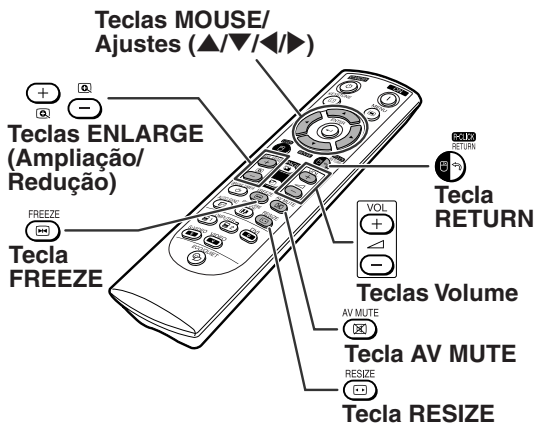

Ajustando o Volume

Pressione VOL no projetor ou VOL no controle remoto para ajustar o volume.

▼Exibição na tela



Nota

- Pressionando ou VOL diminuirá o volume. Pressionando ou VOL aumentará o volume.

Exibindo a Tela Preta e Desligando Temporariamente o Som

Pressione AV MUTE no controle remoto para temporariamente apresentar uma tela preta e desligar o som.

▼Exibição na tela



Nota

- Pressione AV MUTE novamente para voltar à imagem projetada e ligar novamente o som.

Exibição de uma Parte Ampliada da Imagem

Gráficos, tabelas e outras partes das imagens projetadas podem ser ampliadas. Isto ajuda quando há necessidade de explicações mais detalhadas.

- 1 Pressione ENLARGE no controle remoto.
 - Amplia a imagem.
 - Pressionando ou ENLARGE aumenta ou reduz a imagem projetada.

Nota

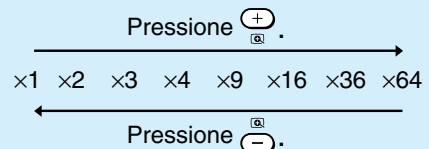

- Você pode alterar a localização da imagem aumentada usando , , ou .

- 2 Pressione RETURN no controle remoto para cancelar a operação.

- A ampliação volta a ×1.

Nota

- Nos casos seguintes, a imagem voltará ao tamanho normal (×1).
- Quando mudar o modo de entrada.
 - Quando pressionar RETURN .
 - Quando mudar o sinal de entrada.
 - Quando mudar a resolução do sinal de entrada e a taxa de atualização (frequência vertical).
 - Quando pressionar RESIZE.

Congelamento de Imagem

- 1 Pressione FREEZE no controle remoto.
 - A imagem projetada é congelada.

- 2 Pressione novamente FREEZE para voltar à imagem proveniente do dispositivo atualmente conectado.

Teclas MOUSE/
Ajustes (▲/▼/◀/▶)

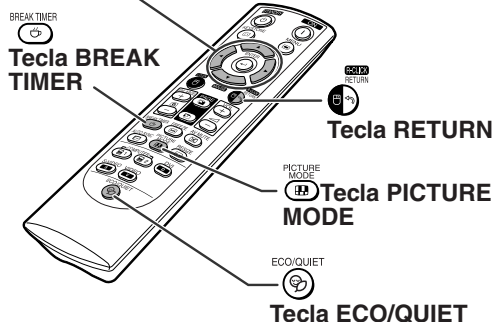

Apresentação e Definição da Pausa

Essa função permite mostrar o tempo restante de intervalo durante uma reunião.

1 Pressione BREAK TIMER. O temporizador começa a contagem regressiva de 5 minutos.

▼Exibição na tela

4:50

2 Quando é apresentado “”, pressione ▲, ▼, ◀ ou ▶ para selecionar a Pausa.

- Você pode definir qualquer valor entre 1 e 60 minutos (em 1 unidade).

3 Pressionando BREAK TIMER irá cancelar o temporizador de intervalo.

Seleção do Modo Eco/Silen

Pressione ECO/QUIET no controle remoto ou ECO/QUIET no projetor para ligar ou desligar o modo Eco/Silen.

- Quando o modo Eco/Silen estiver ajustado para “Ativar”, o ruído da ventoinha de ventilação diminui, o consumo de energia diminui e a vida útil da lâmpada aumenta. (O brilho da projeção diminui em 20%.)

	Brilho	Consumo de energia (Quando usar CA 100V)	Vida Útil da Lâmpada
Ativar	80%	300 W	aprox. 3.000 horas
Desativar	100%	360 W	aprox. 2.000 horas

Selecionando o Modo Imagem

Pode-se selecionar o modo de imagem adequado para a imagem projetada, como filmes ou vídeo games.

Pressione PICTURE MODE no controle remoto.

- Quando pressionar PICTURE MODE, o modo imagem mudará nest ordem:

→ PADRÃO → APRESENTAÇÃO → CINEMA → JOGO → sRGB →

Nota

- “sRGB” é exibido somente quando da entrada de sinais RGB.
- Pressione RETURN para voltar ao modo “PADRÃO” enquanto o “Modo Imagem” é exibido na tela.

Modo Redimensionar

Esta função permite a você modificar ou personalizar o modo de exibição da imagem melhorando a entrada de imagem. Dependendo do sinal de entrada, você poderá escolher a imagem desejada.

Teclas MOUSE/
Ajustes (▲/▼/◀/▶)

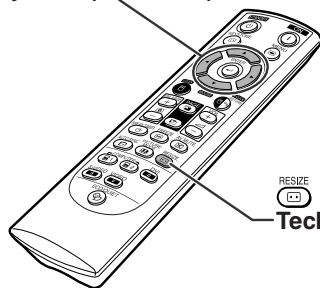

RESIZE
Tecla RESIZE

COMPUTADOR

		NORMAL	CHEIO	DOT BY DOT	BORDA	ALONGAR	
Razão aparente 4:3	SVGA (800 × 600)	1024 × 768	1024 × 768	800 × 600	768 × 576	1024 × 576	
	XGA (1024 × 768)			1024 × 768			
	SXGA (1280 × 960)			1280 × 960			
	SXGA+ (1400 × 1050)			1400 × 1050			
Outras razões aparentes	SXGA (1280 × 1024)	968 × 768	1024 × 768	1280 × 1024	—	—	
	1280 × 720	1024 × 576		1280 × 720			
	1360 × 768	1024 × 578		1360 × 768			
	1366 × 768	1024 × 576		1366 × 768			
	1280 × 768	1024 × 614		1280 × 768			960 × 576
	1280 × 800	1024 × 640		1280 × 800			922 × 576











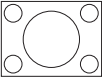
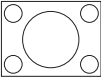
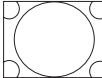

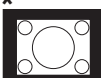
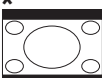

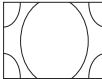
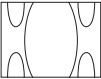
Sinal de entrada		Para tela 4:3			Para tela 16:9	
Computador	Tipo de imagem	NORMAL	CHEIO	DOT BY DOT	BORDA	ALONGAR
Resolução inferior a XGA	 Razão aparente 4:3		—			
XGA				—		
Resolução superior a XGA						
SXGA (1280 × 1024)	 Razão aparente 5:4					
1280 × 720	 Razão aparente 16:9				Selecione "Normal".	
1360 × 768 1366 × 768						
1280 × 768						
1280 × 800	 Razão aparente 16:10					

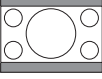
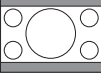
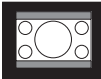
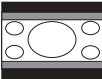
■ : Área recortada na qual não podem ser projetadas imagens

⋯ : Área onde os sinais estão fora da tela

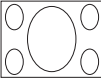
*A função Deslocamento de Imagem pode ser usada para essas imagens.

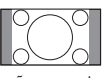
VIDEO

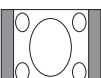
Signal de imagem		Para tela 4:3			Para tela 16:9	
DVD / Video	Tipo de imagem	NORMAL	AREA ZOOM	V-LONGAR	BORDA	ALONGAR
480I, 480P, 576I, 576P, NTSC, PAL, SECAM	 Razão aparente 4:3					
	 Compressão					
	 "Letter box"					
720P, 1035I, 1080I	 Razão aparente 16:9				Selecione "Normal".	
540P	 Razão aparente 16:9					
	 (Razão aparente de 4:3 em uma tela 16:9)					

 : Área recortada na qual não podem ser projetadas imagens

 : Área na qual a imagem não é incluída nos sinais de origem

*A função Deslocamento de Imagem pode ser usada para essas imagens.

Utilização do Controle Remoto como Mouse sem Fio do computador

Ao conectar o projetor e o computador com um cabo USB, é possível utilizar o controle remoto como o mouse do computador.

Se o computador estiver muito distante do projetor a ser conectado via cabo USB, o receptor remoto (AN-MR2), vendido separadamente, possibilita a operação do projetor utilizando o controle remoto. Para maiores detalhes, consulte o manual de operação do receptor.

Conexão com cabo USB

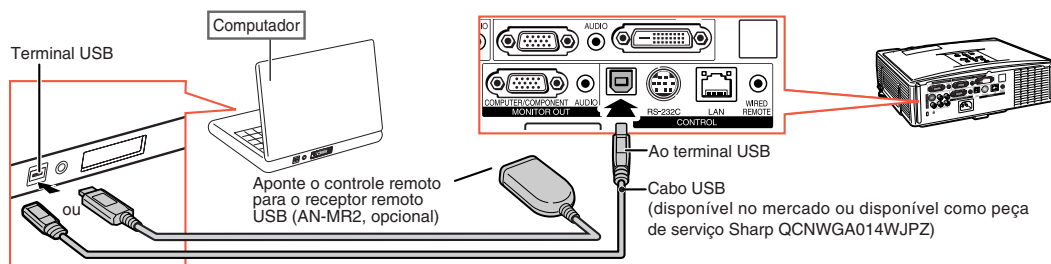

Depois de conectado, o cursor do mouse pode ser operado da seguinte maneira.

■ Para mover o cursor

Pressione as teclas MOUSE/Ajustes (▲/▼/◀/▶).

■ Para clique esquerdo (l-click)

Pressione **L-CLICK**.

■ Para clique direito (r-click)

Pressione **R-CLICK**.

■ Se o seu computador aceita apenas mouse de um clique (como um Macintosh)

Pressione **L-CLICK** ou **R-CLICK**.

L-CLICK e **R-CLICK** têm uma função comum.

■ Ao utilizar [Page Up] ou [Page Down]

Semelhante às teclas [Page Up] e [Page Down] do teclado de um computador.

Pressione **PAGE UP** ou **PAGE DOWN**.

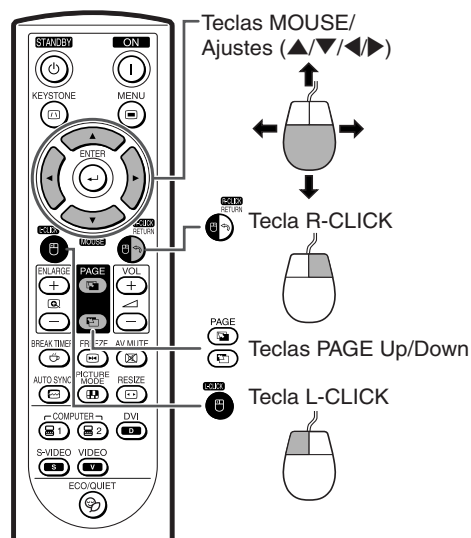

Nota

- Esta função funciona apenas com Microsoft® Windows® OS e Mac OS®. Contudo, esta função não funciona com os seguintes sistemas operacionais que não suportam USB.
 - Versões anteriores a Windows® 95.
 - Versões anteriores a Windows® NT 4.0.
 - Versões anteriores a Mac OS® 8.5.
- Não se pode usar esta função quando o menu estiver exibido na tela.
- Confirme o reconhecimento da conexão USB pelo computador.
- Se o tamanho da tela foi estabelecido como "Dot By Dot", e aparecer "Reajustar" durante a entrada de sinais com resolução maior que XGA, a função mouse não poderá ser operada.

Itens do Menu

Veja a seguir os itens que podem ser ajustados no projetor.

Menu “Imagem”

COMPUTER/COMPONENT 1, 2, DVI-D (Sinal RGB)

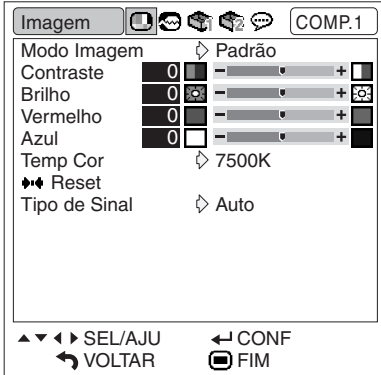

COMPUTER/COMPONENT 1, 2, DVI-D (Sinal de componente), VIDEO, S-VIDEO

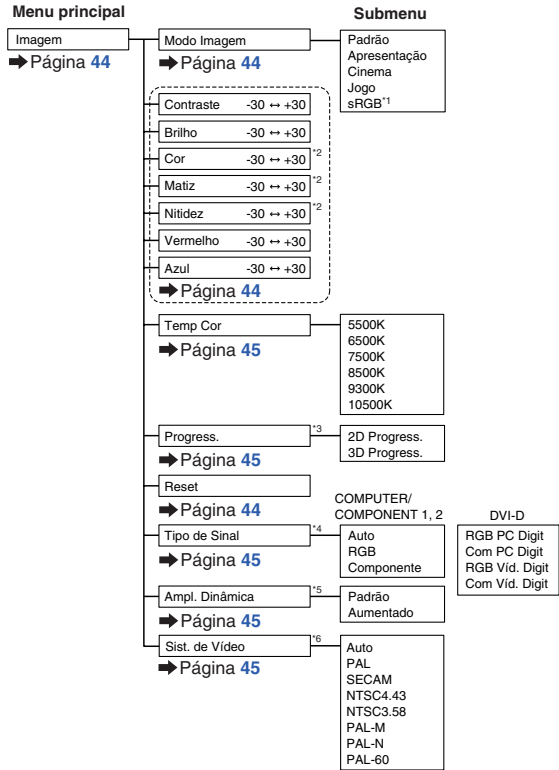
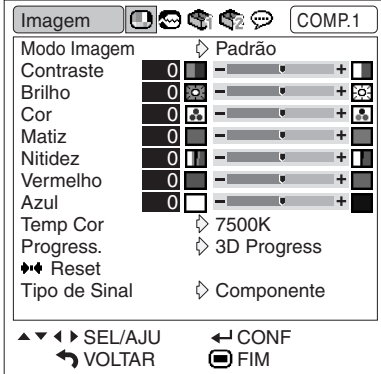

*1 Item quando entra sinal de RGB através de COMPUTER/COMPONENT 1, 2 ou DVI-D

*2 Itens quando entra sinal de componente através de COMPUTER/COMPONENT 1, 2, ou quando VIDEO ou S-VIDEO é selecionada

*3 “Progress.” pode ser ajustado apenas quando o sinal 480i ou 576i é recebido.

*4 Item quando COMPUTER/COMPONENT 1, 2 ou DVI-D é selecionada

*5 Item quando DVI-D é selecionada

*6 Item quando VIDEO ou S-VIDEO é selecionada

Menu “Sincronia”

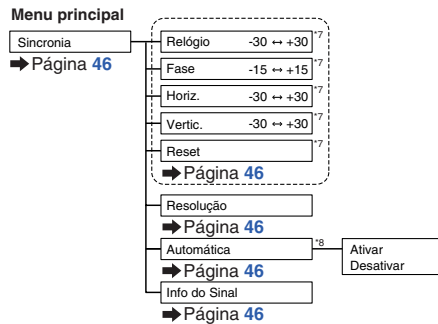
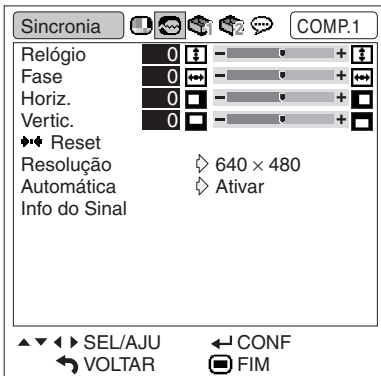

*7 Item quando entra sinal de RGB através de COMPUTER/COMPONENT 1 ou 2

*8 Item quando entra sinal de RGB através de COMPUTER/COMPONENT 1, 2 ou DVI-D

Nota

- O menu de “Sincronia” somente aparece quando a entrada do projetor é COMPUTER/COMPONENT 1, 2 ou DVI-D.

Menu “Opções1”

Opções1 VIDEO

T.Lâmp.(Vida) 0 hr (100%)

Reajustar Normal

Desloc Imagem 0

Angulação 0

Auto Angulação Ativar

Mostrar OSD Ativar

Tela de Fundo Logo

Modo Eco/Silen Ativar

Auto Desligamento Ativar

Som do sistema Ativar

Posição do Menu Centro

Bloqueio Sistema Desativar

Energia Dir.Ativ. Desativar

▲▼◀▶ SEL/AJU ← CONF

↻ VOLTAR FIM

Menu principal

Opções1
→ Página 47

T.Lâmp.(Vida)
→ Página 47

Reajustar
→ Página 47

Desloc Imagem -96 ↔ +96
→ Página 47

Angulação -127 ↔ +127
→ Página 48

Auto Keystone
→ Página 48

Mostrar OSD
→ Página 48

Tela de Fundo
→ Página 48

Modo Eco/Silen
→ Página 48

Auto Desligamento
→ Página 48

Som do sistema
→ Página 49

Posição do Menu
→ Página 49

Bloqueio Sistema
→ Páginas 49 e 50

Energia Dir.Ativ.
→ Página 50

Submenu

COMPUTADOR	VIDEO
Normal	Normal
Cheio	Area Zoom
Dot By Dot	V-Alongar
Borda	Borda
Alongar	Alongar

Ativar	Desativar
Ativar	Desativar
Logo	Tela Azul
	Nenhum
Ativar	Desativar
Ativar	Desativar
Ativar	Desativar
Centro	Sup. Dto.
	Inf. Dto.
	Sup. Esq.
	Inf. Esq.
Código Antigo	Código Novo
	Reconfirmar
Ativar	Desativar

Menu “Opções2”

Opções2 COMP.1

Senha Desativar

Alto falante Ativar

Saída áudio Saída fixa áudio

Projeção Frontal

Modo Ventoinha Normal

Monitor Desligado Ativar

LAN/RS232C Ativar

RS-232C 9600 bps

Cliente DHCP Ativar

TCP/IP

Endereço MAC 08:00:1F:B1:B7:74

Projector MYPROJECTOR

◆◆ Reiniciar Tudo

▲▼◀▶ SEL/AJU ← CONF

↻ VOLTAR FIM

Menu principal

Opções2
→ Página 51

Senha
→ Página 51

Alto falante
→ Página 52

Saída áudio
→ Página 52

Projeção
→ Página 52

Modo Ventoinha
→ Página 52

Monitor Desligado
→ Página 52

LAN/RS232C
→ Página 52

RS-232C
→ Página 52

Cliente DHCP
→ Página 53

TCP/IP
→ Página 53

Endereço MAC
→ Página 54

Projector
→ Página 54

Reiniciar Tudo
→ Página 54

Submenu

Senha Antiga	Senha Nova
	Reconfirmar
Ativar	Desativar
Saída fixa áudio	Saída var. áudio
Frontal	Teto + Frontal
	Traseira
	Teto+Traseira
Normal	Alta
Ativar	Desativar
Ativar	Desativar
9600 bps	38400 bps
	115200 bps
Ativar	Desativar
Endereço IP	Subnet Mask
	Gateway

*1 Ajustável apenas quando o Cliente DHCP é ajustado para “Desativar”
*2 Exibe apenas

Menu “Idiomas”

Idiomas COMP.1

English

Deutsch

Español

Nederlands

Français

Italiano

Svenska

Português

汉语

한국어

日本語

▲▼◀▶ SEL/AJU ← CONF

↻ VOLTAR FIM

Menu principal

Idiomas
→ Página 54

English

Deutsch

Español

Nederlands

Français

Italiano

Svenska

Português

汉语

한국어

日本語

Utilização da Tela de Menu

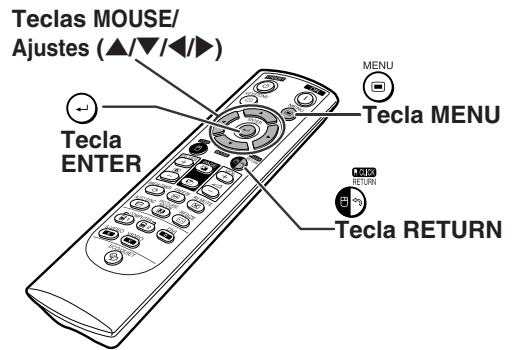
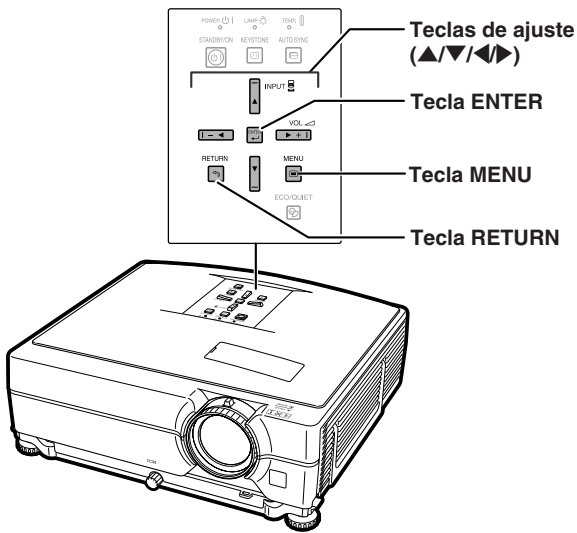

Seleções do Menu

Exemplo: Ajuste de “Brilho”

• Esta operação também pode ser executado com as teclas do projetor.

1 Pressione **MENU**.

• A tela do menu “Imagem” para o modo de entrada selecionado é exibida.

2 Pressione **▶** ou **◀** para exibir as outras telas de menu.

• O ícone da tela de menu escolhida é realçado.

Ícone de menu	Tela de menu
	Imagem
	Sincronia
	Opções1
	Opções2
	Idiomas

Nota

• O menu “Sincronia” não está disponível para VIDEO ou S-VIDEO.

Exemplo: tela do menu “Imagem” para modo COMPUTER/COMPONENT 1 (RGB)

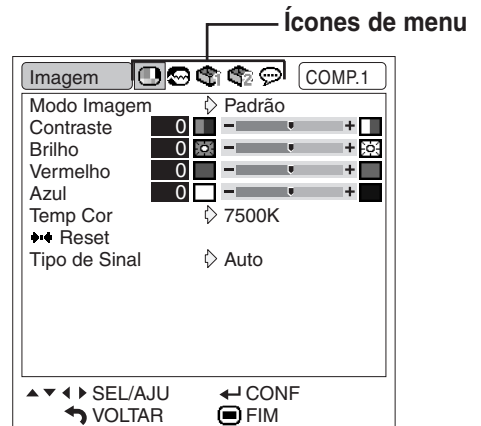

3 Pressione ▲ ou ▼ para seleccionar o item que pretende ajustar.

- O item seleccionado é realçado.

Para ajustar a imagem projetada enquanto a vê

Pressione ◂ENTER.

- O item de ajuste simples escolhido (p.ex., “Brilho”) é exibido em vez do menu.
- Ao pressionar-se ▲ ou ▼, o item seguinte será exibido (“Vermelho” será exibido depois de “Brilho”).

Nota

- Pressione ◂RETURN para voltar à tela anterior.

4 Pressione ◀ ou ▶ para ajustar o item seleccionado.

- O ajuste é armazenado.
- Para alguns itens do menu, pressione ▶ para exibir o submenu e pressione ▲ ou ▼ para seleccionar um item de ajuste, e aperte ◂ENTER.

5 Pressione ◂MENU.

- A tela de menu irá desaparecer.

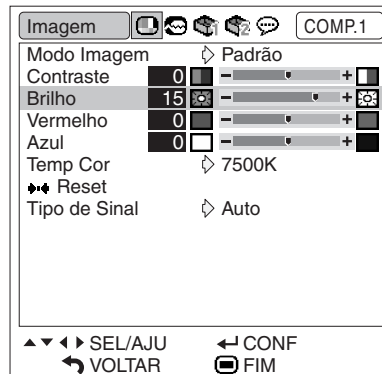
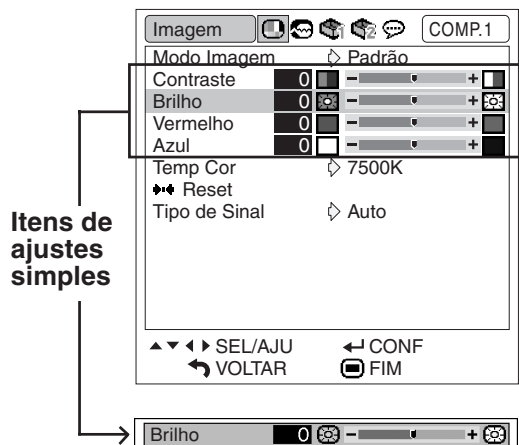

Ajustes de Imagem (Menu “Imagem”)

Operação do menu ➡ Página 42

▶ Exemplo: tela do menu “Imagem” para modo DVI-D

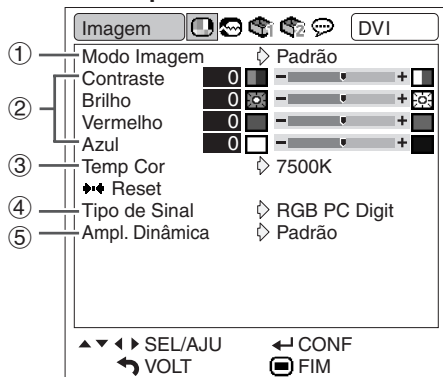

▶ Exemplo: tela do menu “Imagem” para modo VIDEO

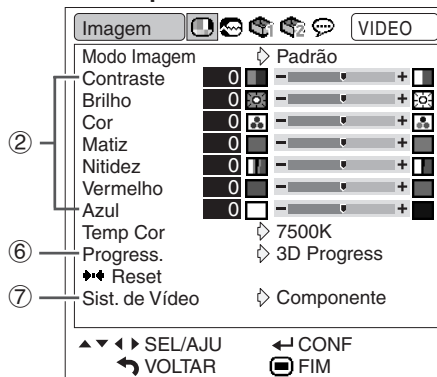

① Selecionando o Modo Imagem

Esta função permite selecionar o modo de imagem de acordo com a claridade do ambiente ou o conteúdo da imagem a ser projetada. Em todos os modos de imagem, pode-se ajustar e salvar os itens do menu “Imagem”.

Itens selecionáveis	Descrição
Padrão	Para imagem padrão
Apresentação	Clareia porções da imagem para dar mais realce às apresentações.
Cinema	Proporciona uma matiz natural à imagem projetada.
Jogo	Proporciona a nitidez da imagem projetada.
sRGB	Para alta fidelidade de reprodução de imagens de um computador.

Nota

- Você pode também pressionar PICTURE MODE no controle remoto para selecionar o modo Imagem. (Veja página 36.)
- “sRGB” é exibido somente quando da entrada de sinais RGB.
- sRGB é um padrão internacional de reprodução de cores regulado pela IEC (Comissão Eletrotécnica Internacional). Como a área de cor fixa foi decidida pela IEC, as imagens são exibidas em matizes naturais baseadas na imagem original, quando “sRGB” for selecionado. Para informações adicionais a respeito da função sRGB, visite o site “<http://www.srgb.com/>”. Quando “sRGB” for selecionado, não se pode ajustar itens tais como “Vermelho”, “Azul” e “Temp Cor”.

Informação

- Quando “sRGB” for selecionado, a imagem projetada poderá ficar escura, mas isto não indica nenhum problema no aparelho.

② Ajustando a Imagem

Selecione um modo de imagem antes de ajustar a imagem.

Itens selecionáveis	Pressione ◀	Pressione ▶
Contraste	Para menor contraste	Para maior contraste
Brilho	Para menor brilho	Para maior brilho
Cor ¹	Para menor intensidade de cor	Para maior intensidade de cor
Matiz ¹	Os tons de pele tornam-se arroxeados	Os tons de pele tornam-se esverdeados
Nitidez ¹	Para menor nitidez	Para maior nitidez
Vermelho ²	Para diminuir o vermelho	Para aumentar o vermelho
Azul ²	Para diminuir o azul	Para aumentar o azul

¹ “Cor”, “Matiz” e “Nitidez” não são exibidos quando é recebido o sinal RGB por meio do COMPUTADOR/COMPONENTE 1, 2 ou DVI-D.

² “Vermelho” e “Azul” não podem ser ajustados quando “sRGB” estiver selecionado.

Nota

- “Nitidez” pode ser ajustada quando forem detectados os sinais 480I, 480P, 540P, 576I, 576P, 720P, 1035I ou 1080I estando.
- Para reiniciar todos os itens de ajuste, selecione “Reset” e pressione ENTER.

③ Ajustando a Temperatura de Cor

Itens selecionáveis	Descrição
5500K	Para menor temperatura de cor para imagens mais quentes, avermelhadas com matiz incandescente.
6500K	
7500K	
8500K	
9300K	
10500K	Para maior temperatura de cor para imagens mais frias, azuladas com matiz fluorescente.

Nota

- Os valores de “Temp Cor” são somente para fins genéricos normais.
- “Temp Cor” não pode ser ajustado quando “sRGB” estiver selecionado.

④ Ajuste de Tipo de Sinal

Esta função permite selecionar o sinal de entrada de RGB ou de componente em COMPUTADOR/COMPONENTE 1, 2 ou DVI-D.

COMPUTADOR/COMPONENTE 1, 2

Itens selecionáveis	Descrição
Auto	Os sinais de entrada são automaticamente reconhecidos como RGB ou componente.
RGB	Ajuste quando receber sinais RGB.
Componente	Ajuste quando receber sinais componente.

DVI-D

Itens selecionáveis	Descrição
RGB PC Digit	Definir quando os sinais de RGB PC digital forem recebidos de um computador.
Com PC Digit	Definir quando os sinais de componente PC digital forem recebidos de um computador
RGB Víd. Digit	Definir quando os sinais de RGB de vídeo digital forem recebidos de um equipamento de vídeo.
Com Víd. Digit	Definir quando os sinais de componente de vídeo digital forem recebidos de um equipamento de vídeo.

⑤ Seleção da Amplitude Dinâmica

Poderá não ser exibida uma imagem ideal, se o tipo de sinal de saída do dispositivo compatível com DVI-D e o tipo de sinal de entrada do projetor não coincidirem. Se isso ocorrer, altere “Ampl. Dinâmica”.

Itens selecionáveis	Descrição
Padrão	Quando os níveis de preto da imagem mostram faixas ou parecem desbotados, selecione o item que resulta na melhor qualidade de imagem. (Na maioria dos casos, “Padrão” deve ser selecionado.)
Aumentado	

Nota

- A Amplitude Dinâmica pode ser selecionada apenas quando o modo de entrada “DVI-D” estiver selecionado.

⑥ Selecionando o Modo Progressivo

Itens selecionáveis	Descrição
2D Progress.	Esta função é útil para exibir imagens de deslocamento rápido tais como esportes e filmes de ação.
3D Progress.	Esta função é útil para exibir imagens com movimentos relativamente lentos tais como novelas ou documentários, de forma mais clara.

Nota

- Quando a imagem está borrada ou com ruídos, alterne para modo otimizado.
- Quando usar entradas progressivas, estas entradas são diretamente exibidas e portanto os Modos “2D Progress.” e “3D Progress.” não podem ser selecionados.

⑦ Ajuste do Sistema de Vídeo

O modo do sistema de entrada de vídeo vem predeterminado de fábrica em “Auto”; contudo, dependendo da diferença do sinal de vídeo, pode não aparecer uma imagem nítida do equipamento audiovisual conectado. Neste caso, mude o sinal de vídeo.

Itens selecionáveis
Auto
PAL
SECAM
*NTSC4.43
NTSC3.58
PAL-M
PAL-N
PAL -60

* Quando reproduzindo sinais NTSC em equipamento de vídeo PAL.

Nota

- O sinal de vídeo somente pode ser colocado no modo VIDEO ou S-VIDEO.
- Quando “Sist. de Vídeo” está em “Auto”, pode não receber uma imagem nítida devido a diferenças de sinal. Neste caso, mude para o sistema de vídeo do sinal de origem.

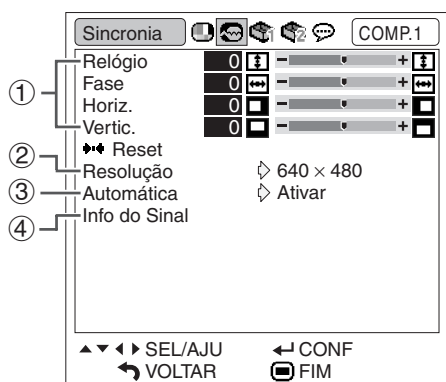

① Ajuste da Imagem do Computador

Se a imagem ideal não puder ser obtida com o ajuste Sintonia Automática, utilize a função Sincronia Fina.

Itens seleccionáveis	Descrição
Relógio	Ajustar o ruído vertical.
Fase	Ajustar o ruído horizontal (como o tracking do VCR).
Horiz.	Centralizar a imagem na tela movendo-a para esquerda ou direita.
Vertic.	Centralizar a imagem na tela movendo-a para cima ou para baixo.

Nota

- Para reiniciar todos os itens de ajuste, selecione “Reset” e pressione ENTER.

② Ajuste de Resolução

Normalmente, o tipo de sinal de entrada é detectado e o modo de resolução correto é automaticamente selecionado. Contudo, para alguns sinais, é necessário seleccionar o modo de resolução ideal em “Resolução” do menu “Sincronia” que combine com o modo de exibição do computador.

Nota

- Quando o computador exibe padrões repetitivos em linhas alternadas (faixas horizontais), pode aparecer uma tremulação que dificulte a visualização da imagem.
- Consulte “Verificação do Sinal de Entrada” na coluna direita para informações sobre o sinal de entrada selecionado no momento.

③ Ajuste de Sincronia Automática

Usado para ajustar automaticamente uma imagem de computador.

Itens seleccionáveis	Descrição
Ativar	O ajuste de Sincronia Automática ocorre quando o projetor é ligado ou, se conectado a um computador, quando os sinais de entrada são mudados.
Desativar	O ajuste de Sincronia Automática não funciona automaticamente.

Nota

- O ajuste de Sincronia Automática também é realizado pressionando-se AUTO SYNC no projetor ou AUTO SYNC no controle remoto.
- O ajuste de Sincronia Automática poderá levar algum tempo para completar, dependendo da imagem do computador conectado ao projetor.

④ Verificação do Sinal de Entrada

Esta função permite a você verificar a informação do sinal de entrada no momento.

Utilização do Menu “Opções1”

Operação do menu ➡ Página 42

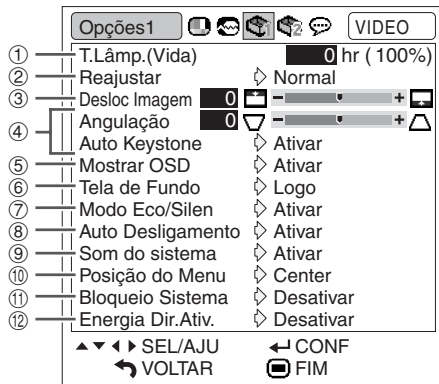

1 Verificação da Vida Útil da Lâmpada

Pode-se confirmar o tempo de uso acumulado da lâmpada e o tempo de vida restante (percentagem).

Condição de uso da lâmpada	Vida útil restante da lâmpada	
	“Vida”	“Vida”
Operado exclusivamente apenas quando o “Modo Eco/Silen” estiver “Ativar”.	aprox. 3,000 horas	aprox. 150 horas
Operado exclusivamente apenas quando o “Modo Eco/Silen” estiver “Desativar”.	aprox. 2,000 horas	aprox. 100 horas

Nota

- Recomenda-se trocar a lâmpada quando sua vida útil restante estiver 5%.
- A vida restante da lâmpada varia dentro da faixa de valores mostrados dependendo da frequência em que o “Modo Eco/Silen” é mudado entre “Ativar” e “Desativar”. (Veja página 48.)
- A vida útil da lâmpada pode variar dependendo das condições de uso.

2 Ajuste do Modo Reajustar

Nota

- Para detalhes do modo Reajustar, veja páginas 37 e 38.
- Pode-se também pressionar **RESIZE** no controle remoto para ajustar o modo Reajustar. (Veja página 37.)

3 Ajustar a Posição da Imagem

Você pode mover verticalmente a imagem projetada.

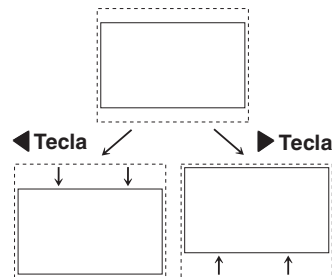

Nota

- Essa função é aplicada apenas em alguns modos REAJUSTAR. (Veja páginas 37 e 38.)
- Para reiniciar essa função, selecione “0”.
- Ao ajustar o deslocamento de imagem, “Angulação” é ajustado para “0” e “Auto Angulação” é ajustado para “Desativado”.

④ Correção de Angulação

Quando a imagem é projetada, tanto de cima como de baixo, em direção à tela com um ângulo, a imagem é distorcida trapezoidalmente. A função para correção da distorção trapezoidal é chamada Correção de Angulação.

Correção de Auto Angulação

Ajuste “Auto Angulação” no menu da tela “Opções1” para “Ativado”.

Correção Manual de Angulação

Ajuste “Auto Angulação” no menu da tela “Opções1” para “Desativado” e selecione “Angulação”, então ajuste com a barra de rolagem.

Correção Manual

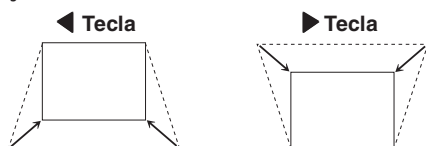

Nota

- A Correção de Angulação pode ser ajustada até um ângulo de aproximadamente ± 12 graus com a “Auto Angulação” e até um ângulo de aproximadamente ± 40 graus com a “Angulação” manual. (quando “Reajustar” estiver ajustado para “Normal”)
- Quando a tela estiver inclinada ou a imagem estiver deteriorada, ajuste “Auto Angulação” para “Desativar”.
- Ao ajustar a angulação ou quando a “Auto Angulação” estiver ajustada para “Ativar”, o “Desloc Imagem de Imagem” é automaticamente ajustado para “0”.

⑤ Ajuste da Exibição na Tela

Esta função permite ligar ou desligar as mensagens na tela.

Itens selecionáveis	Descrição
Ativar	Aparecem todas as exibições na tela.
Desativar	<ul style="list-style-type: none"> • Não são exibidos ENTRADA/VOLUME/AV MUDO/IMOBILIZAÇÃO/AUTO SINC/AMPLIAR/ “Foi pressionado um botão inválido”. • “Todos os botões do Projetor estão travados” é exibido quando se pressiona STANDBY/ON com a função Travamento de tecla ligada.

⑥ Seleção de uma Imagem Inicial e de Fundo

Itens selecionáveis	Descrição
Logo	Imagem padrão SHARP
Tela Azul	Tela azul
Nenhum	Tela preta

⑦ Ajuste do Modo Eco/Silen

Itens selecionáveis	Clari-dade	Som da ventoinha	Consumo de energia (Quando usar AC 110V)	Vida útil da lâmpada
Ativar	80%	Baixo	300 W	Aprox. 3,000 horas
Desativar	100%	Normal	360 W	Aprox. 2,000 horas

Nota

- Quando “Modo Eco/Silen” estiver em “Ativar”, o consumo de energia diminuirá e a vida útil da lâmpada aumentará. (A claridade de projeção diminuirá em 20%.)
- Também é possível utilizar a tecla ECO/QUIET no controle remoto ou no projetor para ligar ou desligar o Modo Eco/Silen. (Veja página 36.)

⑧ Função de Desligamento Automático

Itens selecionáveis	Descrição
Ativar	O projetor entra automaticamente no modo de espera quando nenhum sinal de entrada é detectado por 15 minutos ou mais.
Desativar	A função “Auto Desligamento” é desativada.

Nota

- Quando a função “Auto Desligamento” estiver em “Ativar”, aparecerá na tela 5 minutos antes do projetor entrar no modo Espera a mensagem “Entrar em modo ESPERA em X min.”, indicando os minutos restantes.

9 Ajuste do Som do Sistema

Itens selecionáveis	Descrição
Ativar	Os sinais de áudio são emitidos pelos altofalantes internos.
Desativar	Os sinais de áudio não são emitidos pelos altofalantes internos.

10 Seleção da Posição do Menu na Tela

Selecione “Posição do Menu” no menu “Opções 1” e a posição desejada para a tela do menu.

Itens selecionáveis	Descrição
Centro	No centro da imagem.
Sup. Dto.	No canto superior direito da imagem.
Inf. Dto.	No canto inferior direito da imagem.
Sup. Esq.	No canto superior esquerdo da imagem.
Inf. Esq.	No canto inferior esquerdo da imagem.

11 Função Bloqueio do Sistema

Esta função previne usos não-autorizados do projetor. Com esta função ativada, os usuários precisam digitar o código de acesso correto toda vez que o projetor for ligado. Recomenda-se que se guarde o código de acesso em lugar seguro onde somente usuários autorizados tenham acesso.

Informação

- Se perder ou esquecer o seu código de acesso, contate o Revendedor Autorizado ou Centro de Assistência Técnica Autorizado para Projetores Sharp mais próximo (veja página 66). Mesmo que a garantia do produto esteja na validade, o serviço para reativação do código de acesso será cobrado.

Configurar/Alterar a senha

1 Selecione “Bloqueio Sistema” no menu “Opções1”, e pressione ►.

- Aparecerá uma mensagem.
- Leia esta mensagem, e pressione ENTER.
- A tela para a entrada da senha aparece.

2 Pressione as 4 teclas no controle remoto ou no projetor para digitar o código de acesso válido em “Código Antigo”.

- Quando configurar a senha pela primeira vez, pressione ▼ no projetor quatro vezes.

▼Exibição na tela

Bloqueio Sistema				
Código Antigo	—	—	—	—
Código Novo	—	—	—	—
Reconfirmar	—	—	—	—
◀ VOLTAR		▶ FINALIZAR		

Nota

- Se digitar um código de acesso errado, o cursor voltará ao ponto inicial do “Código Antigo”.
- O código de acesso válido consta de 4 teclas ▼ do projetor. Se este código de acesso estiver ativado, a tela para entrada do código de acesso não aparecerá quando a energia for ligada.

3 Pressione as 4 teclas no controle remoto ou no projetor para digitar o novo código de acesso em “Código Novo”.

Nota

- As seguintes teclas não podem ser usadas para o código de acesso:
 - Tecla STANDBY/ON
 - Tecla ON
 - Tecla STANDBY
 - Tecla ENTER
 - Tecla L-CLICK
 - Tecla R-CLICK/RETURN
 - Tecla MENU
 - Tecla ECO/QUIET
 - Tecla BREAK TIMER
- A função Bloqueio do Sistema reconhece cada tecla no controle remoto ou no projetor como uma tecla individual, mesmo que as teclas tenham o mesmo nome. Caso a senha seja ajustada com as teclas do projetor, use somente as mesmas teclas no projetor. Caso a senha seja ajustada com as teclas do controle remoto, use as mesmas teclas no controle remoto.

4 Digite o mesmo código de acesso em “Reconfirmar”.

Nota

Para cancelar o código que já se tenha ajustado

- Pressione ▼ no projetor quatro vezes nas etapas 2 e 3 acima.

Quando o Bloqueio do Sistema está Ativado

Quando o Bloqueio do Sistema estiver ativado, a janela para entrada do código de acesso aparecerá ao ser ligado o aparelho. Neste caso, digitar o código de acesso correto para iniciar a projeção. Se o código de acesso não for inserido, as imagens não serão projetadas, mesmo que os sinais sejam enviados ao projetor.

▼Tela de entrada para código de acesso

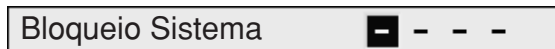

Nota

- Se nenhum código de acesso for digitado, a imagem aparecerá, mesmo se o projetor receber o sinal de entrada.

12 Função de Energia Direta Ativada

Itens selecionáveis	Descrição
Ativar	O projetor é ligado automaticamente quando o cabo de energia é conectado à tomada CA ou quando o disjuntor é ligado.
Desativar	Esse projetor é ligado manualmente (veja página 30), e não é ligado automaticamente quando o cabo de energia é conectado à tomada CA ou quando o disjuntor é ligado.

Travar as Teclas de Operação no Projetor (Função Keylock)

Use esta função para travar as teclas de operação no projetor.

■ Trava das Teclas de Operação

Mantenha pressionado ENTER no projetor por cerca de 5 segundos enquanto o projetor estiver sendo ligado.

▼Exibição na tela

Função Trava Tecla Ativada

- A função Keylock não afeta a operação com as teclas do controle remoto.
- Não se pode usar a função Keylock enquanto o projetor estiver em aquecimento.

■ Desativar o Keylock

Mantenha pressionado ENTER no projetor por cerca de 5 segundos.

▼Exibição na tela

Função Trava Tecla Desativada

- Quando o projetor estiver no modo Espera, pode-se desativar a função Keylock mantendo pressionados simultaneamente ENTER e STANDBY/ON no projetor por cerca de 5 segundos.

Informação

- É possível ativar a função de travamento das teclas apenas quando nenhuma exibição é mostrada na tela.

Conjunto de Funções Úteis durante a Instalação (Menu “Opções2”)

Operação do menu ➡ Página 42



1 Ajustar a senha

Caso não se queira que outros venham a mudar a configuração do menu “Opções2”, ajuste uma senha.

1 Escolha “Senha”, e então pressione ►.

- A tela para entrar a senha aparece.

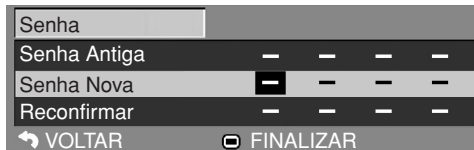

2 Pressione ▲ ou ▼ para ajustar o primeiro dígito em “Senha Nova”, e então pressione ►.

3 Entre os 3 dígitos restantes, e então pressione ◀ENTER.

4 Entre a mesma senha novamente para “Reconfirmar”, e então pressione ◀ENTER.

Nota

- Uma vez que a senha tenha sido ajustada, deve-se entrar a senha para alterar os ajustes do menu “Opções2”.

Mudar a Senha

1 Escolha “Senha”, e então pressione ►.

- A tela para entrar a senha aparece.

2 Entre a senha em “Senha Antiga” usando ▲, ▼, ► e ◀, e então pressione ◀ENTER.

3 Entre a senha em “Senha Antiga” usando ▲, ▼, ► e ◀, e então pressione ◀ENTER.

4 Entre a mesma senha novamente para “Reconfirmar” usando ▲, ▼, ► e ◀, e então pressione ◀ENTER.

Nota

- Caso não se necessite mais de proteção por senha para os ajustes do menu “Opções2”, pressione ◀ENTER sem entrar uma senha nova nos passos 3 e 4.
- Para cancelar os ajustes de senha, pressione ◀RETURN.

Caso se esqueça a senha

Caso se esqueça a senha, execute os seguintes procedimentos para apagá-la, e então ajuste uma nova senha.

No projetor, pressione:



Nota

- Caso ◀ENTER seja mantido pressionado por mais de 5 segundos, os botões de operação no projetor serão travados. (Veja página 50.)
- Não se pode usar os botões no controle remoto para apagar a senha.

② Utilização do Alto-falante

Esta função permite colocar a saída de áudio do alto-falante interno em “Ativar” ou “Desativar” quando, por exemplo, o projetor está conectado a um amplificador externo.

Itens selecionáveis	Descrição
Ativar	O sinal de áudio sai do alto-falante interno.
Desativar	O sinal de áudio não sai do alto-falante interno.

③ Uso do Tipo de Saída de Áudio

Essa função determina se o nível de saída de áudio proveniente do terminal de saída de AUDIO (saída do MONITOR) é fixo ou variável, por meio de uma ligação com o VOLUME.

Itens selecionáveis	Descrição
Saída fixa	Saída de áudio cuja potência não varia com o nível de volume do projetor.
Saída var. áudio	Saída de áudio cuja potência varia com o nível de volume do projetor.

Informação

- Se a “Saída áudio” estiver em “Saída var. áudio”, assegure-se de diminuir o volume do projetor antes de ligar ou desligar a energia, e quando mudar a entrada.

④ Reversão/Inversão das Imagens Projetadas

Este projetor está equipado com uma função de reversão/inversão de imagem que permite reverter ou inverter a imagem projetada para diversas finalidades.

Itens selecionáveis	Descrição
Frontal	Imagem normal (Projetada da frente da tela)
Teto + Frontal	Imagem invertida (Projetada da frente da tela, com projetor invertido)
Traseira	Imagem revertida (Projetada de trás da tela, ou com um espelho)
Teto +Traseira	Imagem revertida e invertida (Projetada com um espelho)

Nota

- Esta função é usada para instalações de imagem revertida e de montagem no teto. (Veja página 19.)

⑤ Ajuste do Modo da Ventoinha

Esta função altera a velocidade de rotação da ventoinha.

Itens selecionáveis	Descrição
Normal	Apropriado para ambientes normais.
Alta	Escolha este modo quando for usar o projetor a altitudes de aproximadamente 1.500 metros (4.900 pés) ou mais.

Quando o “Modo Ventoinha” estiver ajustado para “Alta”, a rotação da ventoinha aumenta, e o barulho da mesma fica mais audível.

⑥ Saída do Monitor

⑦ LAN/RS232C

Quando ajustada para “Ativar”, essa função é ativada, e a energia é consumida mesmo no sistema stand-by. Recomenda-se que essa função seja ajustada para “Desativar” quando não estiver conectado. Isso reduz o consumo de energia quando o projetor estiver no modo stand-by.

Itens selecionáveis	Descrição
Ativar	A função é ativada mesmo se o projetor estiver no modo stand-by.
Desativar	A função é desativada quando o projetor estiver no modo stand-by.

Nota

- Quando quiser controlar o projetor utilizando a função LAN/RS232C, selecione “Ativar.”

⑧ Seleção da Velocidade de Transmissão (RS-232C)

Lembre-se de ajustar o projetor e o computador na mesma taxa de transmissão.

Itens selecionáveis	Descrição
9600 bps	A velocidade de transmissão é lenta.
38400 bps	↕
115200 bps	

Nota

- Veja no “MANUAL DE INSTALAÇÃO” do CD-ROM fornecido, RS-232C Especificações e Configurações de Comandos.
- Veja no manual de operações do computador as instruções para ajustar a taxa de transmissão do computador.

⑨ Ajuste do Cliente DHCP

Conecte o cabo LAN antes de ligar o projetor. Caso contrário, a função Cliente DHCP não funcionará.

Itens selecionáveis	Descrição
Ativar	Obtém automaticamente os parâmetros de configuração para rede TCP/IP.
Desativar	Ajusta o TCP/IP manualmente.

Escolha “Ativar” para “Cliente DHCP”, e então pressione **↵**ENTER. “Obtendo Endereço IP...” aparece, e então a tela do menu é exibida. Confirme os parâmetros do Endereço IP, Subnet Mask e Gateway na tela TCP/IP.

Caso o Cliente DHCP não esteja disponível, “Não foi possível obter endereço IP” aparecerá.

Caso venha a ocorrer, ajuste o TCP/IP manualmente. (Veja o item ⑩.)

⑩ Ajuste de TCP/IP

Ajuste o TCP/IP manualmente.

1 Escolha “Desativar” para “Cliente DHCP”, e então pressione **↵**ENTER.

2 Escolha “TCP/IP”, e então pressione **↵**ENTER.

3 Entre o “Endereço IP” usando **▲**, **▼**, **▶** e **◀**, e então pressione **↵**ENTER.

TCP/IP	
Endereço IP	199. 168. 150. 002
Subnet Mask	255. 255. 255. 000
Gateway	000. 000. 000. 000
↶ VOLTAR ☐ FINALIZAR	

4 Entre o “Subnet Mask” usando **▲**, **▼**, **▶** e **◀**, e então pressione **↵**ENTER.

5 Entre o “Gateway” usando **▲**, **▼**, **▶** e **◀**, e então pressione **↵**ENTER.

Itens selecionáveis	Descrição
Endereço IP	Definição de fábrica: 192.168.150.002 Entre um endereço IP apropriado para a rede.
Subnet Mask	Definição de fábrica: 255.255.255.000 Defina a máscara de sub-rede para a mesma do computador e equipamentos na rede.
Gateway	Definição de fábrica: 000.000.000.000 * Quando não estiver em uso, defina para: “000.000.000.000”.

Nota

- Confira o segmento da rede existente (grupo de endereço IP) para evitar definir um endereço IP que duplique os endereços IP de outros equipamentos ou computadores na rede. Se “192.168.150.002” não for usado na rede com um endereço IP de “192.168.150.XXX”, você não precisa alterar o endereço IP do projetor.
- Para maiores detalhes sobre cada definição, consulte o administrador da sua rede.

11 Confirmação da Informação em Rede para o Projetor

Pode-se confirmar o endereço MAC e o nome do projetor.

Itens exibidos	Descrição
Endereço MAC	Aparece o endereço MAC do projetor.
Projetor	O nome do projetor é exibido.

Nota

- Veja no “MANUAL DE INSTALAÇÃO” do CD-ROM fornecido, informações sobre como mudar o nome do projetor.

12 Voltando aos Ajustes-Padrão

Esta função permite reiniciar os ajustes feitos no projetor.

Nota

- Os itens seguintes não podem ser reiniciados.
- Menu “Sincronia”
Resolução
 - Menu “Opções1”
T.Lâmp. (Vida)
Bloqueio Sistema
 - Menu “Idiomas”



Selecionar o Idioma do Menu na Tela

O projetor pode exibir o menu na tela em 11 idiomas diferentes.

Manutenção

Limpeza do projetor

- Lembre-se de desligar o cabo de energia antes de limpar o projetor.
- O gabinete e o painel de operações são feitos de plástico. Evite o uso de gasolina e diluente, pois estes podem danificar o acabamento do gabinete.
- Não use agentes voláteis, como inseticidas, no projetor.

Não prenda por muito tempo no projetor itens de borracha ou de plástico.

Os efeitos de alguns elementos no plástico podem causar danos à qualidade ou ao acabamento do projetor.

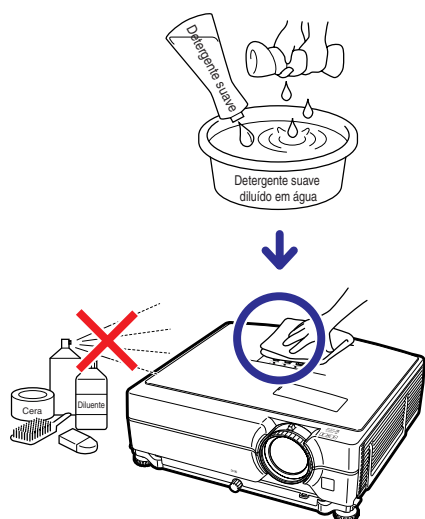

- Limpe suavemente a sujeira com uma de flanela macia.
- Para sujeira de difícil remoção, umedeça o pano em detergente suave diluído com água, esprema-o bem, e então limpe o projetor. Detergentes fortes podem descolorir, deformar ou danificar o acabamento do projetor. Antes de usá-los, faça um teste numa área pequena e pouco visível do projetor.

Limpeza da lente

- Para limpar a lente, use um soprador disponível no mercado, ou lenços de papel (para óculos e câmeras). Não use quaisquer agentes líquidos de limpeza, pois estes podem danificar a película que reveste a superfície da lente.
- Como a superfície da lente pode ser facilmente danificada, tenha o cuidado de não arranhar ou bater na lente.

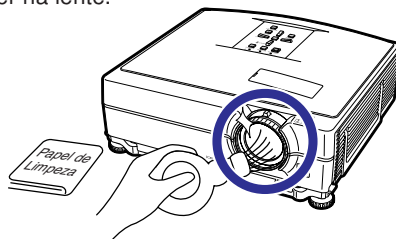

Limpeza das grades de ventilação de entrada e de saída

- Use um aspirador de pó para limpar as grades de ventilação de entrada e de saída.

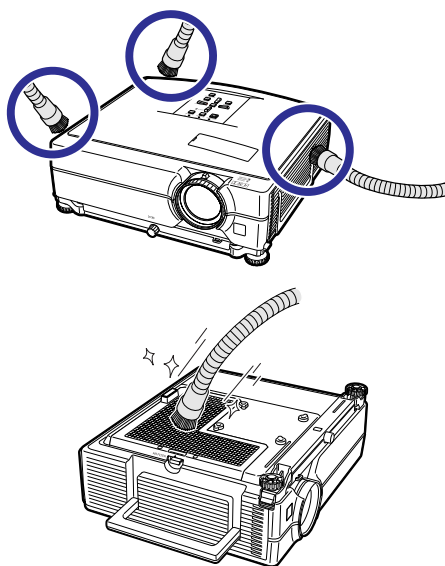

Informação

- Se desejar limpar as grades de ventilação durante a operação do projetor, coloque antes o projetor no modo de espera pressionando **STANDBY/ON** no projetor ou **STANDBY** no controle remoto. Após a parada da ventoinha de ventilação, desligue o cabo da tomada e só então limpe as grades.
- Os filtros de ar devem ser limpos a cada 100 horas de uso. Limpe os filtros com maior frequência quando o projetor for utilizado em ambientes com poeira ou fumaça.

Substituição do Filtro de Ar

- Este projetor é equipado com filtros de ar para garantir a condição de operação ideal do projetor.
- Peça ao seu Vendedor Autorizado de Projetores Sharp ou Centro de Serviços mais próximo que substitua o filtro (PFILDA022WJKZ) quando a limpeza não for mais possível.

Substituição do Filtro de Ar

- 1** Pressione  STANDBY/ON no projetor ou  STANDBY no controle remoto para colocar o projetor no modo stand-by.

- Espere até que a ventoinha de ventilação pare de girar.

- 2** Desconecte o cabo de energia.

- Retire o cabo de energia da tomada CA.

- 3** Remova a proteção do filtro.

- Altere a direção do projetor. Pressione para baixo a alça de transporte (1), segure firmemente a aba (2) e deslize a proteção do filtro (3).

- 4** Remova o filtro de ar.

- Retire o filtro de ar com os dedos e levante-o para fora da proteção do filtro.

Tecla STANDBY

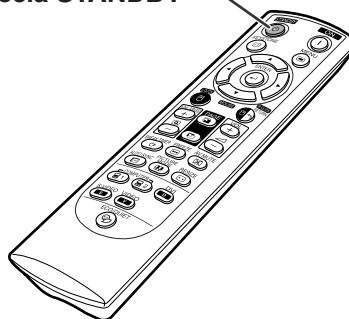

Tecla STANDBY/ON

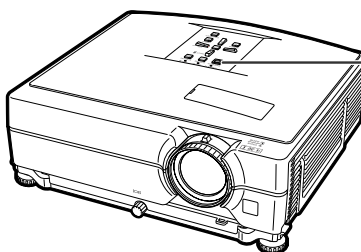

Tomada de CA

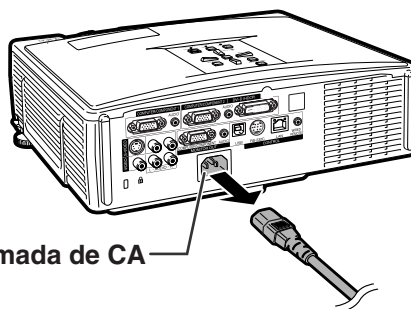

Aba

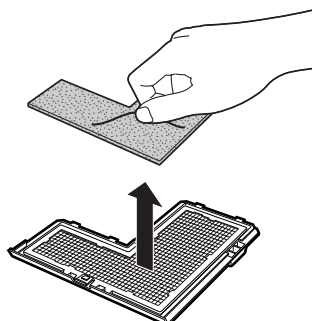
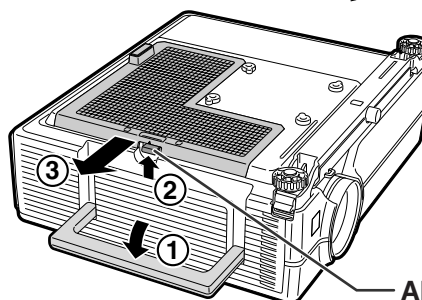

5 Posicione o filtro de ar sobressalente.

- Posicione o novo filtro de ar em direção à proteção do filtro.

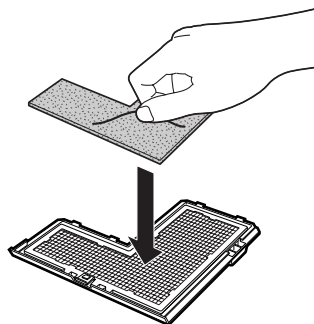

6 Reposicione a proteção do filtro.

- Deslize a proteção do filtro em direção à seta para fechá-la.

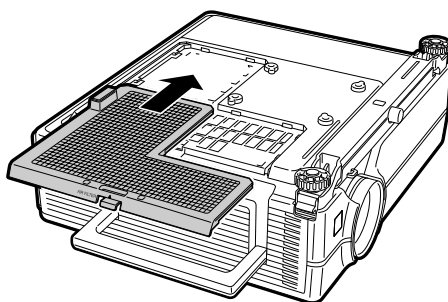

Nota

- Assegure-se de que a cobertura do filtro esteja instalada com segurança. A energia não será ligada a menos que a proteção esteja corretamente instalada.

Indicadores de Manutenção

- As luzes de aviso no projetor indicam problemas dentro do projetor.
- Ao ocorrer um problema, o indicador da temperatura ou o indicador da lâmpada acende em vermelho, e o projetor entra no modo espera. Após o projetor entrar em espera, siga os procedimentos indicados a seguir.

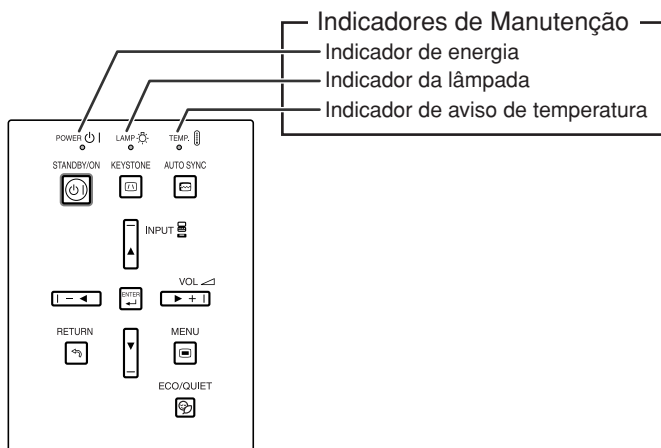

Sobre o indicador de aviso de temperatura



Se a temperatura interna do projetor subir, devido ao bloqueio das grades de ventilação, ou à instalação em local inadequado, “TEMP” acenderá no canto inferior esquerdo da imagem. Se a temperatura continuar aumentando, a lâmpada apagará, o indicador de aviso de temperatura piscará, a ventoinha de ventilação continuará funcionando por mais 90 segundos e então o projetor entrará no modo espera. Depois do aparecimento de “TEMP”, não deixe de tomar as medidas descritas na página 59.

Sobre o indicador da lâmpada

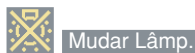

- Quando a vida útil restante da lâmpada cai para 5% ou menos, “” (amarelo) e “Mudar Lâmp.” serão exibidos na tela. Quando a porcentagem cai para 0%, “” muda para “” (vermelho), a lâmpada automaticamente se apaga, e então o projetor entra automaticamente em modo espera. Neste ponto, o indicador da lâmpada acenderá em vermelho.
- Se tentar ligar o projetor uma quarta vez sem trocar a lâmpada, o projetor não ligará.

Indicador de manutenção		Problema	Causa	Possível Solução	
Normal	Anormal				
Indicador de aviso de temperatura	Desativar	Vermelho aceso (Espera)	A temperatura interna está anormalmente alta.	<ul style="list-style-type: none"> Entrada de ar bloqueada 	<ul style="list-style-type: none"> Recoloque o projetor em local com ventilação adequada. (Veja página 8.)
				<ul style="list-style-type: none"> Ventoinha de ventilação quebrada Falha no circuito interno Entrada de ar bloqueada 	<ul style="list-style-type: none"> Leve o projetor ao Revendedor Autorizado ou Centro de Assistência Técnica Autorizado para Projetores Sharp mais próximo (veja página 66) para reparos. Limpe as grades de ventilação de entrada e de saída. (Veja página 55.)
Indicador da lâmpada	Verde aceso (Pisca em verde quando a lâmpada está em aquecimento.)	Vermelho aceso	A lâmpada não acende.	<ul style="list-style-type: none"> A lâmpada foi desligada de forma anormal. 	<ul style="list-style-type: none"> Desconecte o cabo de energia da tomada CA, e depois conecte-o novamente. Cuidados ao trocar a lâmpada. (Veja página 61.) Leve o projetor ao Revendedor Autorizado ou Centro de Assistência Técnica Autorizado para Projetores Sharp mais próximo (veja página 66) para reparos.
			Hora de trocar a lâmpada.	<ul style="list-style-type: none"> Vida útil restante da lâmpada chegou a 5% ou menos. 	
		Vermelho aceso (Espera)	A lâmpada não acende.	<ul style="list-style-type: none"> Lâmpada queimada Falha no circuito da lâmpada 	<ul style="list-style-type: none"> Recomenda-se bastante cuidado quando for substituir a lâmpada. Instale a proteção da unidade da lâmpada, com segurança.
Indicador de energia	Verde aceso/ Vermelho aceso Verde piscando (Resfriando)	Piscando em vermelho	O indicador de energia pisca em vermelho quando o projetor está ligado.	<ul style="list-style-type: none"> A proteção do filtro, a proteção da unidade da lâmpada ou o alojamento da lente está aberto. Ventoinha de ventilação quebrada 	<ul style="list-style-type: none"> Se o indicador de energia piscar mesmo quando as proteções estiverem instaladas com segurança, ou se a ventoinha de ventilação não funcionar normalmente, entre em contato com o Vendedor Autorizado de Projetores Sharp ou Centro de Serviços mais próximo (veja página 66) para avaliação.

Informação

- Se o indicador de aviso de temperatura acender e o projetor entrar no modo de espera, verifique se alguma das grades de ventilação está bloqueada (veja página 8), e depois tentar ligar novamente a energia. Espere que o projetor esteja completamente frio (pelo menos 10 minutos) antes de conectar o cabo e ligar novamente a energia.
- Durante o uso do projetor, se a energia for interrompida por um breve momento devido à falta de luz ou qualquer outra causa, e a luz voltar logo em seguida, o indicador da lâmpada irá acender em vermelho e a lâmpada poderá não acender. Em tais casos, desconecte o cabo de energia da tomada CA, torne a conectá-lo na tomada CA e então ligue o aparelho novamente.
- A ventoinha de resfriamento mantém a temperatura interna do projetor constante e esta função é controlada automaticamente. O som da ventoinha pode alterar-se durante a operação devido a mudanças na velocidade da ventoinha, e tais ocorrências não constituem problemas no aparelho.

A Respeito da Lâmpada

Lâmpada

- Recomenda-se a substituição da lâmpada (opcional: AN-C430LP) quando sua vida útil restante chegar a 5% ou menos, ou quando se notar uma significativa deterioração na qualidade e na cor da imagem. A vida útil da lâmpada (porcentagem) pode ser verificada na tela. (Veja página 47.)
- Adquira uma lâmpada sobressalente tipo AN-C430LP no seu fornecedor, no Revendedor Autorizado ou Centro de Assistência Técnica Autorizado para Projetores Sharp.

NOTA IMPORTANTE PARA CLIENTES DOS EUA:

A lâmpada fornecida com este projetor vem protegida com uma garantia de 90 dias limitada a peças e mão-de-obra. Qualquer reparo neste projetor sob garantia, inclusive substituição da lâmpada, deve ser executado em Revendedor Autorizado ou Centro de Assistência Técnica Autorizado para Projetores Sharp. Para informações sobre o Revendedor Autorizado ou Centro de Assistência Técnica Autorizado para Projetores Sharp mais próximo, faça uma ligação gratuita para: 1-888-GO-SHARP (1- 888-467-4277).

SOMENTE PARA OS ESTADOS UNIDOS

Cuidados Relativos à Lâmpada

- Este projetor utiliza uma lâmpada de mercúrio pressurizada. Um som estridente pode indicar avaria na lâmpada. A avaria pode ter várias causas, tais como: choque excessivo, ventilação inadequada, arranhões na superfície ou deterioração pelo tempo de uso.
O período de tempo até a queima da lâmpada pode variar muito, dependendo das condições e/ou frequência em que ela é usada. É importante notar que a avaria pode muitas vezes resultar na quebra da bulbo.
- Quando o indicador de troca de lâmpada e o ícone correspondente acendem, recomenda-se a troca imediata da lâmpada por outra nova, mesmo que ela pareça estar operando normalmente.
- Se a lâmpada quebrar, os cacos de vidro podem se espalhar no seu receptáculo, ou o gás contido na lâmpada pode escapar através da grade de ventilação. Como o gás mercúrio, se a lâmpada quebrar, procure ventilar bem o ambiente e evitar qualquer exposição ao gás liberado. Em caso de exposição ao gás, consulte um médico logo que rápido possível.
- Se a lâmpada quebrar, existe também a possibilidade de cacos de vidro se espalharem pelo interior do projetor. Neste caso, recomenda-se contatar o Revendedor Autorizado ou Centro de Assistência Técnica Autorizado para Projetores Sharp mais próximo para obter um reparo seguro.

Substituição da Lâmpada

Cuidado

- Não remova a lâmpada do projetor logo após o uso. Ela estará muito quente e poderá causar queimaduras ou ferimentos.
- Antes de remover a lâmpada, espere pelo menos uma hora após ter desconectado o cabo de energia, para permitir o arrefecimento completo da lâmpada.
- Troque a lâmpada como cuidado seguindo as instruções descritas nesta seção. * Se preferir, a lâmpada poderá se substituída no Revendedor Autorizado ou Centro de Assistência Técnica Autorizado para Projetores Sharp mais próximo.

* Se a lâmpada nova instalada não acender, leve o projetor ao Revendedor Autorizado ou Centro de Assistência Técnica Autorizado para Projetores Sharp mais próximo para reparos.

Remoção e Instalação da Unidade da Lâmpada

⚠ Aviso!

- Não remova a unidade da lâmpada do projetor imediatamente após uso. A lâmpada poderá estar muito quente e causar queimaduras ou ferimentos.

📖 Informação

- Não toque na superfície de vidro da lâmpada ou dentro do projetor.
- Para evitar ferimentos a si próprio e danos à lâmpada, siga cuidadosamente as etapas abaixo.
- Não afrouxe parafuso algum exceto os da tampa da unidade da lâmpada e os da unidade da lâmpada propriamente dita.

1 Pressione STANDBY/ON no projetor ou STANDBY no controle remoto para colocar o projetor no modo espera.

- Espere a parada da ventoinha de ventilação.

2 Desconecte o cabo de energia.

- Desconecte o cabo de energia da tomada de CA.
- Não toque na lâmpada até que esteja completamente fria (cerca de 1 hora).

3 Remova a proteção da unidade da lâmpada.

- Afrouxe o parafuso de assistência ao usuário (1) que prende a proteção da unidade de lâmpada. Deslize (2) e remova a proteção da unidade da lâmpada (3).

4 Remova a unidade da lâmpada.

- Afrouxe os parafusos de fixação da unidade da lâmpada. Segure a unidade da lâmpada e puxe-a na direção da seta. Ao fazê-lo, mantenha a unidade da lâmpada na horizontal sem incliná-la.

Accessórios
opcionais

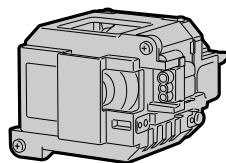

Unidade da
lâmpada
AN-C430LP

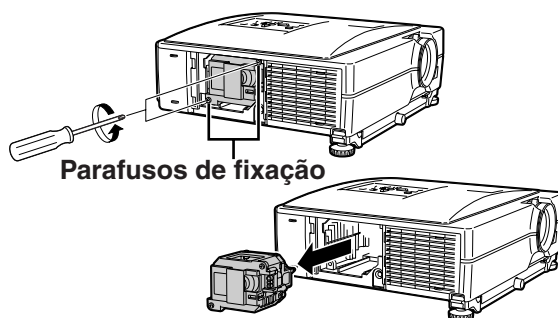
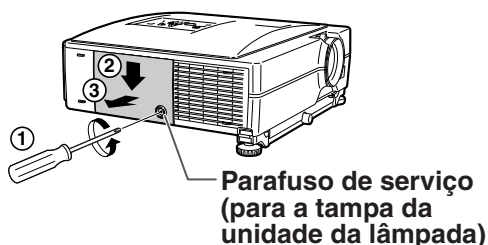
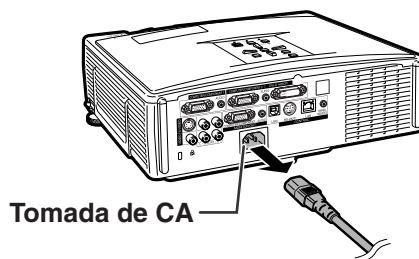
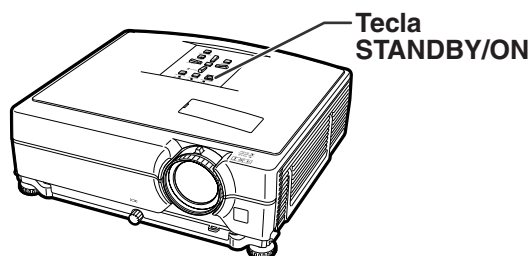

A Respeito da Lâmpada

5 Coloque a nova unidade da lâmpada.

- Comprima com firmeza a unidade da lâmpada no seu compartimento. Aperte os parafusos de fixação.

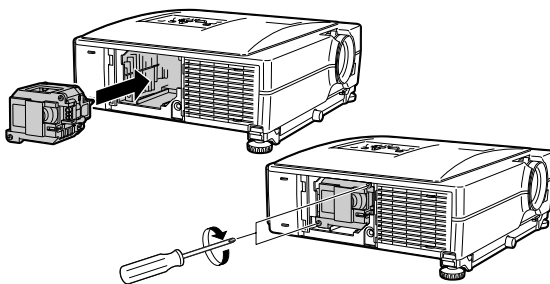

6 Recoloque a tampa da unidade da lâmpada.

- Alinhe a tampa da unidade da lâmpada e encaixá-la para fechar. Depois apertar o parafuso de serviço para afixar a tampa da unidade da lâmpada.

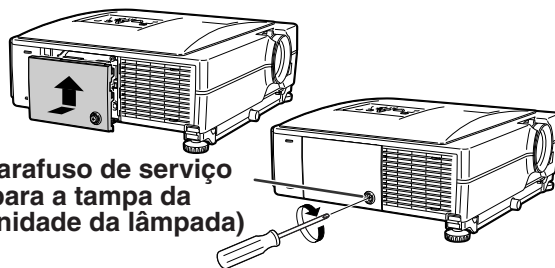

Parafuso de serviço
(para a tampa da
unidade da lâmpada)

Informação

- Se a unidade da lâmpada e a tampa da unidade de lâmpada não estiverem corretamente colocados, o projetor não funcionará mesmo que o cabo de energia esteja conectado ao mesmo.

Reiniciação do Temporizador da Lâmpada

Reinicie o temporizador depois de trocar a lâmpada.

Informação

- Assegure-se de reiniciar o temporizador da lâmpada apenas quando trocar a lâmpada. Se reiniciar o temporizador e continuar a utilizar a mesma lâmpada, ela poderá sofrer avarias ou explodir.
- Você também pode reiniciar o cronômetro da lâmpada via LAN. (Para detalhes, consulte o “MANUAL DE INSTALAÇÃO” no CD-ROM fornecido.)

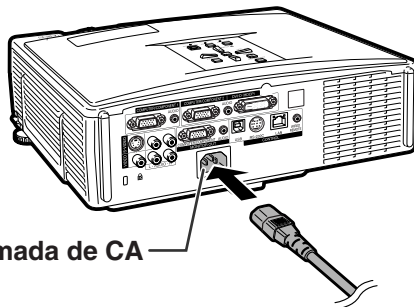



Tomada de CA

1 Conecte o cabo de energia.

- Conecte o cabo de energia na tomada de CA do projetor.

2 Reinicie o temporizador da lâmpada.

- Pressionando simultaneamente  ENTER e  MENU no projetor, pressione  STANDBY/ON no projetor.
- Aparece na tela “LAMP 0000H”, indicando que o temporizador da lâmpada foi reiniciado.



Tabela de Compatibilidade de Computadores

A tabela abaixo relaciona os códigos de sinais compatíveis com o projetor. Quando as imagens ficam distorcidas ou não podem ser projetadas, ajustar o sinal de saída de seu computador e assim por diante, guiando-se pela tabela abaixo.

Computador

- Suporte de sinal múltiplo
 - Frequência Horizontal: 15–70 kHz
 - Frequência Vertical: 43–85 Hz
 - Relógio de Pixel: 12–108 MHz
 - Sinal de sincronia: Compatível com nível TTL
- Compatível com sinal sinc em verde
- Compatível com SXGA+ e SXGA em compressão inteligente
- Tecnologia de redimensionamento Compressão Inteligente e Sistema de Expansão

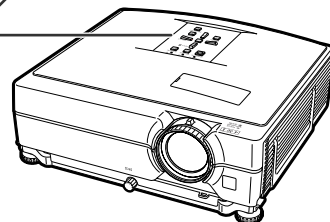
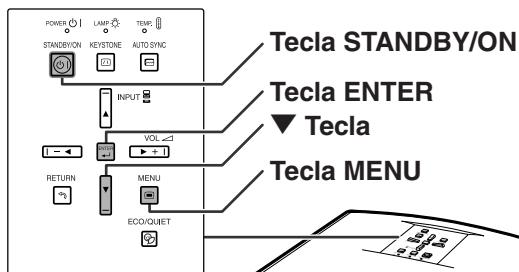
A lista a seguir relaciona os modos compatíveis com VESA. Contudo, este projetor aceita outros sinais além dos padrões VESA.

PC/MAC	Resolução	Frequência Horizontal (kHz)	Frequência Vertical (Hz)	Padrão VESA	Suporte DVI	Tela	
PC	VGA	640 × 400	27,0	60		✓	Superior
			31,5	70			
			37,9	85	✓		
		640 × 480	27,0	60			
			31,5	70			
			37,9	85	✓		
	26,2		50				
	31,5		60	✓			
	34,7		70				
	SVGA	800 × 600	37,9	72	✓		
			37,5	75	✓		
			43,3	85	✓		
			31,4	50			
			35,1	56	✓		
			37,9	60	✓		
		XGA	1.024 × 768	46,6	70		
				48,1	72		✓
				46,9	75		✓
				53,7	85		✓
				35,5	43		
				40,3	50		
	SXGA	1.152 × 864	48,4	60	✓		
			56,5	70	✓		
			60,0	75	✓		
68,7			85	✓			
55,0			60				
66,2			70				
SXGA+	1.280 × 1.024	64,0	60	✓			
	1.400 × 1.050	64,0	60	✓			
WXGA	1.280 × 768	47,8	60				
		62,6	75				
		47,7	60				
		47,8	60				
MAC 13"	VGA	640 × 480	34,9	67		Superior	
			37,8	60			
MAC 16"	SVGA	800 × 600	37,8	60		Superior	
			49,7	75			
MAC 19"	XGA	1.024 × 768	60,2	75		Verdadeiro	
MAC 21"	SXGA	1.152 × 870	68,7	75		Compressão Inteligente	



Nota

- Este projetor poderá não conseguir exibir imagens a partir de computadores notebook em modo simultâneo (CRT/LCD). Caso tal ocorra, desligue a tela LCD do computador notebook e faça sair os dados de tela em modo “apenas CRT”. Detalhes sobre como alterar os modos de exibição podem ser encontrados no seu manual de operação do computador notebook.
- Quando este projetor receber sinais VGA de formato 640 × 350 VESA, será exibido na tela “640 × 400”.
- Ao projetar o sinal de interlace RGB usando a COMPUTER/COMPONENT 1, 2 ou DVI-D com o “Tipo de Sinal” definido para “Auto” ou “RGB”, a imagem pode não ser projetada como esperada. Nesse caso, utilize Vídeo ou S-vídeo.

DTV

Sinal	Frequência Horizontal (kHz)	Frequência Vertical (Hz)	Suporte DVI
480I	15,7	60	
480P	31,5	60	✓
540P	33,8	60	✓
576I	15,6	50	
576P	31,3	50	✓
720P	45,0	60	✓
1035I	28,1	50	
1035I	33,8	60	
1080I	28,1	50	✓
1080I	33,8	60	✓

Solução de Problemas

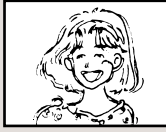
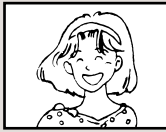
Problema	Verifique	Página
 <p>Não aparece imagem, não há som ou o projetor não começa a funcionar.</p>	<ul style="list-style-type: none"> • O cabo de energia do projetor não está na tomada CA. 	30
	<ul style="list-style-type: none"> • A energia para os dispositivos externos conectados está desligada. 	—
	<ul style="list-style-type: none"> • O modo de entrada está selecionado errado. 	34
	<ul style="list-style-type: none"> • A função AV MUDO está ativada. 	35
	<ul style="list-style-type: none"> • Cabos incorretamente conectados ao painel traseiro do projetor. 	23-29
	<ul style="list-style-type: none"> • Pilhas do controle remoto estão esgotadas. 	15
	<ul style="list-style-type: none"> • Saída externa não ajustada após conectar o notebook. 	23
	<ul style="list-style-type: none"> • A proteção do filtro, a proteção da unidade da lâmpada ou a proteção do alojamento da lâmpada não está instalada corretamente. 	59
 <p>Escuta-se som mas não aparece imagem.</p>	<ul style="list-style-type: none"> • Cabos conectados incorretamente no painel traseiro do projetor. 	23-29
	<ul style="list-style-type: none"> • “Brilho” está ajustado na posição mínima. 	44
 <p>Cor desbotada ou de má qualidade.</p>	<ul style="list-style-type: none"> • Os ajustes de imagem estão incorretos. 	44
	<p>(Apenas Entrada Vídeo, S-Vídeo)</p> <ul style="list-style-type: none"> • Sistema de entrada vídeo incorretamente ajustado. 	45
	<p>(Apenas COMPUTADOR/COMPONENTE 1, 2, DVI-D)</p> <ul style="list-style-type: none"> • Tipo de sinal de entrada (RGB/Componente) incorretamente ajustado. 	45
 <p>Imagem borrada; aparece ruído.</p>	<ul style="list-style-type: none"> • Ajuste o foco. 	33
	<ul style="list-style-type: none"> • Distância de projeção além do alcance do foco. 	19
	<ul style="list-style-type: none"> • A lente está embaçada. Caso o projetor seja trazido de uma sala fria para uma sala quente, ou caso o mesmo seja aquecido repentinamente, poderá ocorrer formação de condensação na superfície das lentes, e a imagem ficará embaçada. Recomenda-se assim instalar o projetor com pelo menos uma hora de antecedência antes de ser usado. Caso ocorrer formação de condensação, retire o cabo de alimentação da tomada da parede e espere até que se evapore. 	—
	<p>(Apenas Entrada de Computador)</p> <ul style="list-style-type: none"> • Execute os ajustes “Sincronia” (Ajuste “Relógio”) 	46
	<ul style="list-style-type: none"> • Execute os ajustes “Sincronia” (Ajuste “Fase”) • Poderá aparecer ruído dependendo do computador. 	46 —
 <p>Imagem aparece mas não se escuta som.</p>	<ul style="list-style-type: none"> • Cabos incorretamente conectados ao painel traseiro do projetor. 	23-29
	<ul style="list-style-type: none"> • Volume está colocado no mínimo. 	35
<p>Som anormal ocasional</p>	<ul style="list-style-type: none"> • Se a imagem está normal, o som é devido à deformação do gabinete, face a mudanças de temperatura. Isto não afeta a 	—

Problema	Verifique	Página
vindo do gabinete. Indicador de manutenção acende ou pisca em vermelho.	operação ou performance. • Veja “Indicadores de Manutenção”.	58
O projetor não liga ou não entra no modo espera usando-se a tecla STANDBY/ON.	• A função de travamento está ativada. Se a função de travamento estiver em “Ativada”, todas as teclas estarão travadas.	50
A imagem é verde com sinais de entrada de componente (COMPUTER/ COMPONENT 1, 2, DVI-D).	• Mude a configuração do tipo de sinal de entrada.	45
A imagem é rosa (não verde) com sinais de entrada de RBG (COMPUTER/ COMPONENT 1, 2, DVI-D).		
A imagem está muito clara e esbranquiçada.	• Os ajustes de imagem estão incorretos.	44
Os níveis de preto da imagem exibem faixas ou parecem desbotados quando DVI-D é selecionado.	• Selecione a configuração da Amplitude Dinâmica (“Padrão” ou “Aumentado”) que resulte em melhor qualidade de imagem.	45
Ventoinha de ventilação barulhenta.	• Quando a temperatura interna do projetor aumenta, a ventoinha gira mais rápido.	—
A lâmpada não acende depois que o projetor é ligado.	• O indicador da lâmpada está aceso em vermelho. Troque a lâmpada.	58
A lâmpada apaga-se de repente durante a projeção.		
A imagem tremula às vezes.	• Cabos conectados de forma errada no projetor, ou o equipamento conectado não está funcionando bem. • Caso ocorra com frequência, troque a lâmpada.	23-29
		60
A lâmpada leva muito tempo para acender.	• A lâmpada eventualmente necessitará ser trocada. A lâmpada chegou ao fim de sua vida útil. Substituir a lâmpada.	60
A imagem está escura.		
Não se pode usar o controle remoto.	• Opere o controle remoto apontando-o para o sensor do controle remoto no projetor. • O controle remoto pode estar muito longe do projetor. • Caso luz solar direta ou iluminação fluorescente muito forte esteja incidindo no sensor do controle remoto no projetor, coloque o projetor onde o mesmo não seja afetado por tais fontes de iluminação.	15
	• As pilhas podem estar fracas ou colocadas incorretamente. Assegure-se que as pilhas estejam inseridas corretamente, ou então troque-as por outras novas.	15

Este projetor está equipado com um microprocessador. Seu desempenho pode ser afetado de forma adversa por operações incorretas ou interferências. Caso seja necessário, desconecte o projetor da tomada e torne a conectá-lo após mais de 5 minutos.

Assistência da SHARP

Se tiver problemas durante a instalação ou a operação deste projetor, consulte primeiramente a seção “Solução de Problemas” nas páginas 64 e 65. Se este manual de operação não dirimir suas dúvidas, contate os Centros de Assistência Técnica da SHARP relacionados a seguir.

Estados Unidos	Sharp Electronics Corporation 1-888-GO-SHARP (1-888-467-4277) lcdsupport@sharpsec.com http://www.sharplcd.com	Benelux	SHARP Electronics Benelux BV 0900-SHARPCE (0900-7427723) Nederland 9900-0159 Belgium http://www.sharp.nl http://www.sharp.be http://www.sharp.lu
Canadá	Sharp Electronics of Canada Ltd. (905) 568-7140 http://www.sharp.ca	Austrália	Sharp Corporation of Australia Pty. Ltd. 1300-135-022 http://www.sharp.net.au
México	Sharp Electronics Corporation Mexico Branch (525) 716-9000 http://www.sharp.com.mx	Nova Zelândia	Sharp Corporation of New Zealand (09) 634-2059, (09) 636-6972 http://www.sharp.net.nz
América Latina	Sharp Electronics Corp. Latin American Group (305) 264-2277 www.servicio@sharpsec.com http://www.siemprisharp.com	Cingapura	Sharp-Roxy Sales (S) Pte. Ltd. 65-226-6556 ckng@srs.global.sharp.co.jp http://www.sharp.com.sg
Alemanha	Sharp Electronics (Europe) GMBH 01805-234675 http://www.sharp.de	Hong Kong	Sharp-Roxy (HK) Ltd. (852) 2410-2623 dcmktg@srh.global.sharp.co.jp http://www.sharp.com.hk
Reino Unido	Sharp Electronics (U.K.) Ltd. 08705 274277 http://www.sharp.co.uk/customersupport	Taiwan	Sharp Corporation (Taiwan) 0800-025111 http://www.sharp-scot.com.tw
Itália	Sharp Electronics (Italy) S.P.A. (39) 02-89595-1 http://www.sharp.it	Malásia	Sharp-Roxy Sales & Service Co. (60) 3-5125678
França	Sharp Electronics France 01 49 90 35 40 hotlinecd@sef.sharp-eu.com http://www.sharp.fr	E.A.U.	Sharp Middle East Fze 971-4-81-5311 helpdesk@smef.global.sharp.co.jp
Espanha	Sharp Electronica Espana, S.A. 93 5819700 sharplcd@sees.sharp-eu.com http://www.sharp.es	Tailândia	Sharp Thebnakorn Co. Ltd. 02-236-0170 svc@stcl.global.sharp.co.jp http://www.sharp-th.com
Suíça	Sharp Electronics (Schweiz) AG 0041 1 846 63 11 cattaneo@sez.sharp-eu.com http://www.sharp.ch	Coréia	Sharp Electronics Incorporated of Korea (82) 2-3660-2002 lcd@sharp-korea.co.kr http://www.sharpkorea.co.kr
Suécia	Sharp Electronics (Nordic) AB (46) 8 6343600 vision.support@sen.sharp-eu.com http://www.sharp.se	Índia	Sharp Business Systems (India) Limited (91) 11- 6431313 service@sharp-oa.com
Áustria	Sharp Electronics (Europe) GMBH Branch Office Austria 0043 1 727 19 123 pogats@sea.sharp-eu.com http://www.sharp.at		

Especificações

Tipo de produto	Projektor de LCD
Modelo	XG-C430X/XG-C330X
Sistema Vídeo	NTSC3.58/NTSC4.43/PAL/PAL-M/PAL-N/PAL-60/SECAM/ DTV480I/DTV480P/DTV540P/DTV576I/DTV576P/DTV720P/DTV1035I/DTV1080I
Método de exibição	Painel LCD × 3, Método de obtenção ótica RGB
LCD DMD	Tamanho do painel: 0,8 pol No. de pontos: 786.432 pontos (1.024 [H] × 768 [V])
Lente	Lente zoom 1,2 ×, F1,7–1,9, f = 28,0–33,6 mm
Lâmpada de projeção	Lâmpada de 275 W CA
Sinal de entrada (COMPUTER/COMPONENT 1, 2)/saída (MONITOR OUT) do componente	Conector miniatura D-sub de 15 pinos Y: 1,0 Vp-p, sinc negativo, 75 Ω terminado P _B : 0,7 Vp-p, 75 Ω terminado P _R : 0,7 Vp-p, 75 Ω terminado
Resolução horizontal	700 linhas TV (DTV720P)
Sinal de entrada (COMPUTER/COMPONENT 1, 2)/saída (MONITOR OUT) computador RGB	Conector miniatura D-sub de 15 pinos RGB separado/sinc em entrada analógica tipo verde: 0–0,7 Vp-p, positivo, 75 Ω terminado SINAL SINC. HORIZONTAL: Nível TTL (positivo/negativo) SINAL SINC. VERTICAL: Mesmo que de cima
Sinal de entrada digital RGB (DVI-D)	Conector DVI (24 pinos), RGB (digital), 250 –1.000 mV, 50 Ω (Compatível com HDCP)
Sinal de entrada Vídeo	Conector RCA: VIDEO, vídeo composto, 1,0 Vp-p, sinc negativo, 75 Ω terminado
Sinal de entrada S-Vídeo	Conector de 4 pinos Mini DIN Y (sinal luminância): 1,0 Vp-p, sinc negativo, 75 Ω terminado C (sinal crominância): Burst 0,286 Vp-p, 75 Ω terminado
Sinal de entrada audio	Ø3,5 mm Miniconector: Terminal RCA, 0,5 Vrms, mais de 22 kΩ (estereo)
Sinal de saída de áudio	Miniconector de Ø3,5 mm 0,5 Vrms, menor que 2,2 kΩ (estereo)
Terminal USB	Conector fêmea USB tipo B de 4 pinos
Terminal RS-232C	Miniconector DIN de 9 pinos
Terminal LAN	Conector modular RJ-45 de 8 pinos
Relógio de Pixel	12–108 MHz
Frequência vertical	43–85 Hz
Frequência horizontal	15–70 kHz
Saída audio	2,0 W (monofônico)
Sistema alto-falantes	3,6 cm de extensão × 1
Tensão nominal	CA 100–240 V
Corrente entrada	3,6 A
Frequência nominal	50/60 Hz
Consumo de energia	360 W (Modo Eco/Silen “Desativar”)/300 W (Modo Eco/Silen “Ativar”) com CA 100 V 345 W (Modo Eco/Silen “Desativar”)/285 W (Modo Eco/Silen “Ativar”) com CA 240 V
Consumo de energia (modo de espera)	6 W (CA 100V) – 8 W (CA 240V) (LAN/RS232C Desativar)
Dissipação de calor	1.350 BTU/hora (Modo Eco/Silen “Desativar”)/1.125 BTU/hora (Modo Eco/Silen “Ativar”) com CA 100 V 1.295 BTU/hora (Modo Eco/Silen “Desativar”)/1.070 BTU/hora (Modo Eco/Silen “Ativar”) com CA 240 V
Temperatura de operação	41°F a 95°F (+5°C a +35°C)
Temperatura de armazenagem	–4°F a 140°F (–20°C a +60°C)
Gabinete	Plástico
Frequência da portadora I/R	38 kHz
Dimensões (aprox.)	12 27/32" × 4" × 11 1/64" (326 (L) × 101,5 (A) × 279,5 (P) mm) (apenas corpo principal) 12 15/16" × 4 63/64" × 11 1/2" (328,5 (L) × 126,5 (A) × 292 (P) mm) (inclui o pé de ajuste e as peças salientes)
Peso (aprox.)	10,8 lbs. (4,9 kg)
Peças de reposição	Unidade da lâmpada (Módulo lâmpada/porta-lâmpada) (AN-C430LP), Controle remoto (RRMCGA502WJSA), Cabo de energia para os EUA, Canadá, etc. (QACCDAA007WJPZ), Cabo de energia para Europa, exceto R.U. (QACCVAA011WJPZ), Cabo de energia para R.U., Hong Kong e Cingapura (QACCBAA036WJPZ), Cabo de energia para Austrália, Nova Zelândia e Oceania (QACCLA018WJPZ), Cabo RGB (QCNWGA045WJPZ), Adaptador DIN-D-sub RS-232C (QCNWGA015WJPZ), Estojo de proteção (GCASNA020WJSA), Tampa de lente (PCAPHA003WJSA), Faixa protetora da lente (UBNDTA017WJZZ), CD-ROM de referência técnica e manual do projetor (UDSKAA080WJZZ), Manual de operação (TINS-C555WJZZ)

Como parte da sua política de contínuas melhorias, a SHARP se reserva ao direito de, sem aviso prévio, fazer modificações no design e nas especificações para melhoria do produto. Os valores de especificações de desempenho indicados são valores nominais para unidades de produção. Poderá existir algum desvio destes valores em unidades individuais.

Índice

2D Progress.....	45	Opções 2.....	41, 51
3D Progress.....	45	Padrão.....	44
Acessórios fornecidos.....	10	PDF.....	6
Acessórios opcionais.....	10	Posição do Menu.....	49
Adaptador DIN-D-sub RS-232C.....	27	Progress.....	45
ALONGAR.....	37	Projeção.....	52
Alto falante.....	52	Projeto.....	54
Apresentação.....	44	Razão aparente.....	37, 38
Amplitude Dinâmica.....	45	Reajustar.....	47
AREA ZOOM.....	38	Receptor remoto.....	39
Auto Angulação.....	48	Reiniciar Tudo.....	54
Auto Desligamento.....	48	Relógio.....	46
Automática (Ajuste de Sincronia Automática).....	46	Reset.....	44
Azul.....	44	Resolução.....	46
Bloqueio Sistema.....	49	RS-232C.....	52
BORDA.....	37	Saída de Áudio.....	52
Botão de Ajuste de Altura.....	31	Saída do Monitor.....	52
Brilho.....	44	Senha.....	51
Cabo de energia.....	30	Sensor de controle remoto.....	15
Cabo RGB.....	23	Sincronia.....	40, 46
CHEIO.....	37	Sistema de Vídeo.....	45
Cinema.....	44	Som do Sistema.....	49
Cliente DHCP.....	53	sRGB.....	44
Código.....	49	Subnet Mask.....	53
Conector Kensington Security Standard.....	13	Substituição da Lâmpada.....	60
Contraste.....	44	Tampa de lente.....	12
Controle Remoto.....	14	TCP/IP.....	53
Cor.....	44	Tecla AUTO SYNC.....	46
Correção angular.....	32, 48	Tecla AV MUTE.....	35
Desloc Imagem.....	47	Tecla ECO/QUIET.....	36
Disco de inclinação.....	31	Tecla ENTER.....	43
DOT BY DOT.....	37	Tecla FREEZE.....	35
Endereço IP.....	53	Tecla KEYSTONE.....	32
Endereço MAC.....	54	Tecla L-CLICK.....	39
Energia Dir. Ativ.....	50	Tecla MENU.....	42
Estojo de proteção.....	20	Tecla ON.....	30
Faixa protetora da lente.....	10	Tecla PICTURE MODE.....	36
Fase.....	46	Tecla R-CLICK/RETURN.....	39, 43
Gateway.....	53	Tecla RESIZE.....	37
Grade de ventilação de entrada.....	13, 55	Tecla STANDBY.....	30
Grade de ventilação de saída.....	13, 55	Teclas de ajuste.....	42
Horiz.....	46	Teclas ENLARGE.....	35
Idioma (Idioma de exibição na tela).....	41, 54	Teclas INPUT.....	34
Imagem.....	40, 44	Teclas MOUSE/Ajustes.....	39, 42
Indicador de aviso de temperatura.....	58	Teclas Volume.....	35
Indicador de energia.....	30	Tela de Fundo.....	48
Indicador da lâmpada.....	58	Temp Cor (Temperatura de Cor).....	45
Info do Sinal.....	46	Terminal de entrada de AUDIO.....	23-26
Jogo.....	44	Terminal de entrada do COMPUTER/COMPONENT 1 ...	23, 25
Lâmpada.....	60	Terminal de entrada do COMPUTER/COMPONENT 2 ...	23, 25
LAN/RS232C.....	52	Terminal de saída de AUDIO.....	29
Matiz.....	44	Terminal de entrada de DVI-D.....	24, 25
Modo Eco/Silen.....	48	Terminal de entrada de S-VIDEO.....	26
Modo Imagem.....	44	Terminal de entrada de VIDEO.....	26
Modo Ventoinha.....	52	Terminal LAN.....	28
Mostrar OSD.....	48	Terminal RS-232C.....	27
Nitidez.....	44	Terminal USB.....	39
NORMAL.....	37	Terminal WIRED REMOTE.....	14
Opções 1.....	41, 47	Tipo de Sinal.....	45
		T. Lâmp. (Vida).....	47
		Tomada de CA.....	30
		Trava Tecla.....	50
		Vermelho.....	44
		Vertic.....	46
		V-ALONGAR.....	38

SHARP®

SHARP CORPORATION