

SHARP®



MANUAL DE MANEJO

MODELO

XG-PH50X

(Objetivo zoom estándar acoplado)

XG-PH50X-NL

(Ningún objetivo acoplado)

PROYECTOR MULTIMEDIA

Conference Series



香港電器安全規格
(國際電工委員會規格適合)



Introducción

Inicio rápido

Instalación

Conexiones

Operación básica

Funciones útiles

Apéndice

IMPORTANTE

Para que le sirva de ayuda al notificar la pérdida o el robo de su proyector, anote el número de serie que se encuentra en la parte inferior del proyector y guarde esta información. Antes de reciclar la envoltura, asegúrese de haber comprobado el contenido de la caja de cartón comparándolo con la lista de la sección de "Accesorios suministrados" en la página 11.

Núm. de modelo:

Núm. de serie:

This apparatus complies with the requirements of Council Directives 89/336/EEC and 73/23/EEC as amended by Council Directive 93/68/EEC.

Dieses Gerät entspricht den Anforderungen der EG-Richtlinien 89/336/EWG und 73/23/EWG mit Änderung 93/68/EWG.

Ce matériel répond aux exigences contenues dans les directives 89/336/CEE et 73/23/CEE modifiées par la directive 93/68/CEE.

Dit apparaat voldoet aan de eisen van de richtlijnen 89/336/EEG en 73/23/EEG, gewijzigd door 93/68/EEG.

Dette udstyr overholder kravene i direktiv nr. 89/336/EEC og 73/23/EEC med tillæg nr. 93/68/EEC.

Quest' apparecchio è conforme ai requisiti delle direttive 89/336/EEC e 73/23/EEC, come emendata dalla direttiva 93/68/EEC.

Αυτή η συσκευή συμμορφώνεται με τις απαιτήσεις των οδηγιών του Συμβουλίου 89/336/ΕΟΚ και 73/23/ΕΟΚ όπως τροποποιήθηκαν από την οδηγία του Συμβουλίου 93/68/ΕΟΚ.

Este equipamento obedece às exigências das directivas 89/336/CEE e 73/23/CEE, na sua versão corrigida pela directiva 93/68/CEE.

Este aparato satisface las exigencias de las Directivas 89/336/CEE y 73/23/CEE, modificadas por medio de la 93/68/CEE.

Denna utrustning uppfyller kraven enligt riktlinjerna 89/336/EEC och 73/23/EEC så som kompletteras av 93/68/EEC.

Dette produktet oppfyller betingelsene i direktivene 89/336/EEC og 73/23/EEC i endringen 93/68/EEC.

Tämä laite täyttää direktiivien 89/336/EEC ja 73/23/EEC vaatimukset, joita on muutettu direktiivillä 93/68/EEC.

Bu cihaz Konsey Direktifi 93/68/EEC tarafından düzeltilen 89/336/EEC ve 73/23/EEC Konsey Direktiflerinin gerekliliklerine uygundur.

Tento přístroj je v souladu s požadavky směrnic rady 89/336/EEC a 73/23/EEC, tak jak byly upraveny směrnicí rady 93/68/EEC.

See seade on vastavuses Nõukogu Direktiivis nr 89/336/EEC ja 73/23/EEC esitatud nõuetega, vastavalt Nõukogu Direktiivis nr 93/68/EEC esitatud parandustele

Ez a készülék megfelel a Tanács által kiadott, 89/336/EGK és 73/23/EGK Irányelveknek és az utóbbi módosító 93/68/EGK Irányelvnek

Ši ierice atbilst tehnikam prasibam pec 89/336/EEC un 73/23/EEC direktivam papildinats ar direktivu 93/68/EEC.



Šis prietaisas atitinka ES Tarybos direktyvu 89/336/EEC ir 73/23/EEC patikslintuos direktyvos 93/68/EEC reikalavimus.

To urządzenie spełnia wymagania dyrektyw 89/336/EEC i 73/23/EEC wraz z poprawkami dyrektywy 93/68/EEC.

Tento přístroj je v súlade s požiadavkami smerníc rady 89/336/EEC a 73/23/EEC tak ako boli upravené smernicou rady 93/68/EEC.

Ta aparat je v skladu z zahtevami Direktiv Sveta 89/336/EEC in 73/23/EEC kot je navedeno v dopolnilu k Direktivi Sveta 93/68/EEC.

SPECIAL NOTE FOR USERS IN THE U.K.

The mains lead of this product is fitted with a non-rewireable (moulded) plug incorporating a 13A fuse. Should the fuse need to be replaced, a BSI or ASTA approved BS 1362 fuse marked  or  and of the same rating as above, which is also indicated on the pin face of the plug, must be used.

Always refit the fuse cover after replacing the fuse. Never use the plug without the fuse cover fitted.

In the unlikely event of the socket outlet in your home not being compatible with the plug supplied, cut off the mains plug and fit an appropriate type.

DANGER:

The fuse from the cut-off plug should be removed and the cut-off plug destroyed immediately and disposed of in a safe manner.

Under no circumstances should the cut-off plug be inserted elsewhere into a 13A socket outlet, as a serious electric shock may occur.

To fit an appropriate plug to the mains lead, follow the instructions below:

WARNING:

THIS APPARATUS MUST BE EARTHED.

IMPORTANT:

The wires in this mains lead are coloured in accordance with the following code:

Green-and-yellow	: Earth
Blue	: Neutral
Brown	: Live

As the colours of the wires in the mains lead of this apparatus may not correspond with the coloured markings identifying the terminals in your plug proceed as follows:

- The wire which is coloured green-and-yellow must be connected to the terminal in the plug which is marked by the letter E or by the safety earth symbol  or coloured green or green-and-yellow.
- The wire which is coloured blue must be connected to the terminal which is marked with the letter N or coloured black.
- The wire which is coloured brown must be connected to the terminal which is marked with the letter L or coloured red.

IF YOU HAVE ANY DOUBT, CONSULT A QUALIFIED ELECTRICIAN.

The supplied CD-ROM contains operation instructions in English, German, French, Swedish, Spanish, Italian, Dutch, Portuguese, Chinese (Traditional Chinese and Simplified Chinese), Korean and Japanese. Carefully read through the operation instructions before operating the projector.

Die mitgelieferte CD-ROM enthält Bedienungsanleitungen in Englisch, Deutsch, Französisch, Schwedisch, Spanisch, Italienisch, Niederländisch, Portugiesisch, Chinesisch (Traditionelles Chinesisch und einfaches Chinesisch), Koreanisch und Japanisch. Bitte lesen Sie die Bedienungsanleitung vor der Verwendung des Projektors sorgfältig durch.

Le CD-ROM fourni contient les instructions de fonctionnement en anglais, allemand, français, suédois, espagnol, italien, néerlandais, portugais, chinois (chinois traditionnel et chinois simplifié), coréen et japonais. Veuillez lire attentivement ces instructions avant de faire fonctionner le projecteur.

Den medföljande CD-ROM-skivan innehåller bruksanvisningar på engelska, tyska, franska, svenska, spanska, italienska, holländska, portugisiska, kinesiska (traditionell kinesiska och förenklad kinesiska), koreanska och japanska. Läs noga igenom bruksanvisningen innan projektorn tas i bruk.

El CD-ROM suministrado contiene instrucciones de operación en inglés, alemán, francés, sueco, español, italiano, holandés, portugués, chino (chino tradicional y chino simplificado), coreano y japonés. Lea cuidadosamente las instrucciones de operación antes de utilizar el proyector.

Il CD-ROM in dotazione contiene istruzioni per l'uso in inglese, tedesco, francese, svedese, spagnolo, italiano, olandese, portoghese, cinese (cinese tradizionale e cinese semplificato), coreano e giapponese. Leggere attentamente le istruzioni per l'uso prima di usare il proiettore.

De meegeleverde CD-ROM bevat handleidingen in het Engels, Duits, Frans, Zweeds, Spaans, Italiaans, Nederlands, Portugees, Chinees (Traditioneel Chinees en Vereenvoudigd Chinees), Koreaans en Japans. Lees de handleiding zorgvuldig door voor u de projector in gebruik neemt.

O CD-ROM fornecido contém instruções de operação em Inglês, Alemão, Francês, Sueco, Espanhol, Italiano, Holandês, Português, Chinês, (Chinês Tradicional e Chinês Simplificado), Coreano e Japonês. Leia cuidadosamente todas as instruções de operação antes de operar o projetor.

附送之CD-ROM光碟中，有用英文、德文、法文、瑞典文、西班牙文、意大利文、荷蘭文、葡萄牙文、中文（繁體中文和簡體中文）、韓國文和日文所寫的使用說明書。在操作本投影機之前，請務必仔細閱讀整本使用說明書。

附送之CD-ROM光碟中，有用英文、德文、法文、瑞典文、西班牙文、意大利文、荷兰文、葡萄牙文、中文（繁体中文和简体中文）、韩国文和日文所写的使用说明书。在操作本投影机之前，请务必仔细阅读整本使用说明书。

제공된 CD-ROM에는 영어, 독일어, 프랑스어, 스웨덴어, 스페인어, 이탈리아어, 네덜란드어, 포르투갈어, 중국어(번체자와 간체자), 한국어, 일본어로 작성된 조작 설명서가 수록되어 있습니다. 프로젝터를 조작하기 전에 조작 지침을 상세하게 숙지하십시오.

本機に付属のCD-ROMには、英語・ドイツ語・フランス語・スウェーデン語・スペイン語・イタリア語・オランダ語・ポルトガル語・中国語（繁体字・簡体字）・韓国語・日本語の取扱説明書が収録されています。本機をご使用の前に、この取扱説明書をよくお読みください。

Antes de emplear el proyector, lea con atención este manual de manejo.

Introducción

ESPAÑOL

Hay dos razones importantes por las que debe registrar rápidamente la garantía de su nuevo proyector SHARP, empleando para ello la TARJETA DE REGISTRO entregada con el proyector.

1. GARANTÍA

Ésta es para asegurar que usted reciba inmediatamente todos los beneficios relacionados con la garantía de los componentes, servicio y mano de obra aplicables a su adquisición.

2. ACTA DE SEGURIDAD DE PRODUCTOS DEL CONSUMIDOR

Para asegurar que usted reciba rápidamente cualquier aviso de inspección de seguridad, modificación o retirada del mercado que SHARP tenga que llevar a cabo cumpliendo con el Acta de Seguridad de Productos del Consumidor, bajo de la ley 1972 LEA CON ATENCIÓN LA IMPORTANTE CLÁUSULA DE "GARANTÍA LIMITADA". EE.UU. solamente

ADVERTENCIA: Fuente de iluminación intensa. No mire fija ni directamente al haz de luz. Tenga especial cuidado de que los niños no miren fijamente hacia el haz de luz.



ADVERTENCIA: Para reducir el riesgo de que se produzca una descarga eléctrica, no exponga este producto a la lluvia ni a la humedad.

	PRECAUCIÓN RIESGO DE DESCARGA ELÉCTRICA. NO RETIRE LOS TORNILLOS, EXCEPTO AQUELLOS ESPECIFICADOS PARA QUE EL USUARIO PUEDA REALIZAR EL MANTENIMIENTO.	
PRECAUCIÓN: PARA REDUCIR EL RIESGO DE DESCARGA ELÉCTRICA NO RETIRE LA TAPA. A EXCEPCIÓN DE LA LÁMPARA, NO HAY COMPONENTES QUE PUEDA REPARAR EL USUARIO. SOLICITE LAS REPARACIONES A PERSONAL DE SERVICIO CUALIFICADO.		



El signo del rayo con punta de flecha en el interior de un triángulo equilátero, tiene la finalidad de avisar al usuario de la presencia de una tensión peligrosa sin aislar dentro de la caja del producto que puede ser de suficiente magnitud como para constituir un riesgo de descarga eléctrica para las personas.



El signo de exclamación en el interior de un triángulo tiene la finalidad de avisar al usuario de la presencia de importantes instrucciones de operación y mantenimiento (servicio) en los documentos que acompañan al producto.

ADVERTENCIA: Las normas de la FCC estipulan que cualquier cambio o modificación realizado en este equipo sin la aprobación expresa del fabricante podrá anular la autoridad que el usuario tiene para utilizar este equipo. EE.UU. solamente

INFORMACIÓN

Este equipo ha sido probado y ha demostrado cumplir con las limitaciones para dispositivos digitales de la Clase A, de conformidad con el apartado 15 de las Normas de la FCC. Estas limitaciones han sido designadas para proporcionar una protección razonable contra interferencias perjudiciales cuando el equipo se opera en una instalación comercial. Este equipo genera, utiliza y puede radiar energía de radiofrecuencia, y, si no se instala y utiliza según las instrucciones del manual de manejo, puede causar interferencias perjudiciales en las comunicaciones de radio. Es probable que el funcionamiento de este equipo en un área residencial cause interferencias perjudiciales, en tal caso se requerirá de la intervención del usuario para corregir la interferencia por su cuenta. EE.UU. solamente

El cable de ordenador suministrado deberá ser utilizado con el dispositivo. Este cable se suministra para asegurar que el dispositivo cumpla con las indicaciones de la Clase A de la FCC. EE.UU. solamente

ADVERTENCIA:

Éste es un producto Clase A. En un entorno doméstico, este producto puede causar interferencias, en cuyo caso, el usuario deberá tomar las medidas adecuadas.

ADVERTENCIA:

El ventilador de enfriamiento de este proyector continúa funcionando durante unos 90 segundos después de activado el modo de espera del proyector. Durante la operación normal, cuando active el modo de espera, utilice siempre el botón STANDBY (Espera) del proyector o del mando a distancia. Asegúrese de que el ventilador de enfriamiento esté parado antes de desconectar el cable de alimentación.

DURANTE EL FUNCIONAMIENTO NORMAL, NUNCA APAGUE EL PROYECTOR DESCONECTANDO EL CABLE DE ALIMENTACIÓN. SI NO SIGUE ESTE CONSEJO, LA LÁMPARA PODRÁ FALLAR PREMATURAMENTE.

PARA TIRAR EL PRODUCTO

Este proyector utiliza soldadura de estaño y plomo, y una lámpara presurizada que contiene una pequeña cantidad de mercurio. Debido a la conservación del medio ambiente es posible que para tirar estos materiales existan ciertos reglamentos. Para obtener información sobre cómo tirar o reciclar este producto, póngase en contacto con las autoridades de su localidad o si se encuentra usted en los Estados Unidos de América, con la Alianza de la Industria Electrónica: www.eiae.org.

Precaución acerca del cambio de la lámpara

Vea "Cambio de la lámpara" en la página [93](#).

Este proyector SHARP utiliza un panel DMD. Este sofisticado panel contiene 786.432 píxeles con microespejos. Al igual que cualquier otro equipo electrónico de alta tecnología, tales como grandes pantallas de TV, sistemas de vídeo y cámaras de vídeo, hay ciertos límites con los que el equipo debe cumplir.

Este equipo tiene ciertos píxeles inactivos dentro de los límites aceptados, lo que puede traducirse en puntos inactivos en la pantalla. Esto no afecta la calidad de la imagen ni la vida útil del equipo.

- DLP™ (Digital Light Processing) y DMD™ (Digital Micromirror Device) son marcas registradas de Texas Instruments, Inc.
- Microsoft® y Windows® son marcas comerciales registradas de Microsoft Corporation en Estados Unidos y/u otros países.
- PC/AT es una marca comercial registrada de International Business Machines Corporation en Estados Unidos.
- Adobe® Reader® es una marca comercial de Adobe Systems Incorporated.
- Macintosh® es una marca comercial registrada de Apple Computer, Inc. en Estados Unidos y/u otros países.
- Todos los demás nombres de compañía o producto son marcas comerciales o marcas comerciales registradas de sus respectivos propietarios.
- Algunos chips de CI contenidos en este producto incluyen información confidencial y/o secretos comerciales que son propiedad de Texas Instruments. Por lo tanto, se prohíbe copiar, modificar, adaptar, traducir, distribuir, realizar ingeniería inversa, desmontar o descompilar la información contenida en estos chips.

Cómo leer este manual de manejo

- En éste manual de manejo, las ilustraciones y la visualización en pantalla aparecen simplificadas. Por tanto, pueden diferir de la visualización real.

Utilización de las pantallas de menú

El menú se puede usar para hacer dos funciones: ajustar y establecer. (Para establecer los elementos de los menús, vea las páginas 58 y 59.)

Botones utilizados en esta operación

- Botón ENTER
- Botón MENU
- Botón UNDO
- Botones de ajuste (▲/▼/◀/▶)

Botones utilizados en esta operación

- Botón Rotón/Ajuste (▲/▼/◀/▶)
- Botón MENU
- Botón ENTER
- Botón UNDO

Selecciones de menú (Ajustes)

Ejemplo: Ajuste de "Brillantez"

- Esta operación también puede realizarse utilizando los botones del proyector.

1 Pulse para visualizar la pantalla de menú "Imagen".

- Se visualizará la pantalla de menú "Imagen" correspondiente al modo de entrada seleccionado.

2 Pulse para visualizar las demás opciones de menú.

Opciones de menú

- Hay ocho opciones de menú, como se indica a continuación.

Opción de menú
Imagen
CM.S.
Sinc.fina
Audio
Opciones
Opciones
Idioma
Estado

Ejemplo: Menú de pantalla "Imagen" para el modo de ENTRADA1 (RGB)

Visualización en pantalla

Botón utilizado en este paso

Nota

- El menú "Sinc.fina" no está disponible para ENTRADA4 o 5.

56

InformaciónIndica medidas de seguridad al utilizar el proyector.

NotaIndica información adicional para instalar y manejar el proyector.

Para consultar en el futuro

Mantenimiento

➔ **Página 90**

Solución de problemas

➔ **Páginas 99 y 100**

Índice

➔ **Página 104**

Preparación

Introducción

Cómo leer este manual de manejo	3	Uso del mando a distancia	17
Contenido	4	Alcance del mando a distancia	17
IMPORTANTES MEDIDAS DE SEGURIDAD ...	7	Instalación de las pilas	17
Cómo acceder a los manuales de manejo		Uso del mando a distancia con un cable de señal ...	18
en formato PDF	10	Cambio de modo del mando a distancia	18
Accesorios	11	Uso del mando a distancia como ratón	
Nombres y funciones de las partes	13	inalámbrico de ordenador	19

Inicio rápido

Inicio rápido	20
----------------------------	-----------

Instalación

Instalación del proyector	22
Instalación del proyector	22
Proyección de una imagen espejo	23

Conexiones

Conexiones	24	Conexión a equipo de vídeo RGB con un	
Terminales de entrada/salida (INPUT/OUTPUT)		cable 5 RCA RGB	32
y equipo principal conectable	24	Conexión a equipo de vídeo con terminales de	
Muestras de cables para conexión	25	salida de componentes	33
Conexión a un ordenador	27	Conexión con un cable S-vídeo o un cable de	
Conexión con el cable RGB	27	vídeo compuesto	34
Conexión con un cable 5 BNC a D-sub de 15		Control del proyector mediante un	
contactos	28	ordenador	35
Conexión con un cable digital DVI	29	Conexión a un monitor con terminal de	
Conexión a un equipo de vídeo	30	entrada RGB	36
Conexión a equipo de vídeo provisto de terminal		Conexión a un amplificador y otros	
de salida HDMI con un cable DVI a HDMI	30	equipos de audio	36
Conexión a equipo de vídeo provisto de terminal			
de salida DVI con un cable DVI digital	31		

Uso

Operación básica

Encendido/Apagado del proyector	37
Proyección de imágenes	38
Orientación del objetivo	38
Uso de las patas de ajuste	39
Ajuste del enfoque	40
Ajuste del tamaño de la imagen proyectada	40
Corrección de la distorsión trapezoidal	41
Cambio de modo de entrada	45

Ajuste del volumen	46
Supresión temporal del sonido	46
Visualización de una parte ampliada de la imagen ..	46
Congelación de una imagen en movimiento	47
Selección del modo de imagen	47
Modo de cambio de tamaño	48
Visualización de la pantalla en negro	50
Visualización y ajuste del temporizador de descanso	50

Funciones útiles

Elementos de los menús	51
Utilización de las pantallas de menú	56
Selecciones de menú (Ajustes)	56
Selecciones de menú (Configuración)	58
Ajuste de imagen (menú “Imagen”)	60
Selección del modo de imagen	60
Ajuste de la imagen	60
Ajuste de la temperatura de color	61
Realce del contraste	61
Selección del modo Progresivo	62
Reducción del ruido de la imagen (DNR)	62
Selección del tipo de señal	63
Sistema de gestión del color	
(menú “C.M.S.”)	64
Selección del modo de reproducción del color ..	64
Selección del color de destino	64
Ajuste de la luminosidad del color de destino ..	65
Ajuste del valor cromático del color de destino ..	65
Ajuste del matiz del color de destino	66
Reajuste de la configuración del color definida por el usuario	66
Vista general de los ajustes de todos los colores ..	67
Ajuste de imágenes de ordenador (menú	
“Sinc.fina”)	68
Ajuste de la imagen del ordenador	68
Memorización de los ajustes de configuración ..	68
Selección de ajustes de configuración	69
Configuración de modo especial	69
Comprobación de la señal de entrada	70
Ajuste de sincronización automática	70
Función de visualización de sincronización automática	71
Ajuste de audio (menú “Audio”)	72
Ajuste del audio	72
Ajuste del tipo de salida de audio	72
Ajuste Altavoz	73

Utilización del menú “Opciones (1)”	74
Visualización de imágenes duales (Imagen en imagen)	74
Ajuste del modo de cambio de tamaño	74
Desplazamiento vertical de la imagen proyectada (desplazamiento digital)	75
Selección de visualización en pantalla	75
Selección del sistema de vídeo	76
Captura de imágenes proyectadas	76
Selección de la imagen de fondo	77
Selección de la imagen inicial	77
Modo eco	78
Detección automática de las señales de entrada ..	78
Función de desconexión automática	79
Función de bloqueo del sistema	79

Funciones útiles que se activan durante la	
instalación (menú “Opciones (2)”)	82
Para establecer una contraseña	82
Comprobación del estado de la lámpara	83
Configuración del Modo lámpara	83
Inversión de las imágenes proyectadas	84
Control de varios proyectores con un mando a distancia	84
Método abreviado para realizar los ajustes duales del proyector	85
Bloqueo de los botones de función del proyector ..	85
Omisión de selecciones de entrada no utilizadas ..	86
Selección de la velocidad de transmisión (RS-232C) ..	86
Ajustes de salida de monitor	87
Ajuste LAN/RS232C	87
Modo servicio	88
Para restablecer los ajustes por defecto	88
Uso de los demás menús (menús “Idioma”	
y “Estado”)	89
Selección del idioma de visualización en pantalla ..	89
Bosquejo de todos los ajustes de menú	89

Referencia

Apéndice

Mantenimiento	90	Tabla de compatibilidad con ordenadores ..	97
Indicadores de mantenimiento	91	Solución de problemas	99
Acerca de la lámpara	93	Para asistencia SHARP	101
Lámpara	93	Especificaciones	102
Cuidados relacionados con la lámpara	93	Glosario	103
Cambio de la lámpara	93	Índice	104
Desmontaje e instalación de la unidad de lámpara	94		
Reposición del temporizador de lámpara	96		

Los objetivos opcionales se describen en la página 12. Compre el objetivo adecuado.

PRECAUCIÓN: Lea completamente estas instrucciones antes de usar el producto y consérvelas para poder consultarlas en el futuro.

La energía eléctrica puede tener muchas aplicaciones útiles. Este producto ha sido diseñado y fabricado para garantizar la seguridad del usuario. SIN EMBARGO, EL USO INCORRECTO DEL PRODUCTO PUEDE OCASIONAR DESCARGAS ELÉCTRICAS E INCENDIOS. A fin de no anular los dispositivos de seguridad incorporados en este producto, observe las siguientes reglas básicas para la instalación, uso y mantenimiento del producto.

1. Lectura de instrucciones

Antes de utilizar el producto deberán leerse todas las instrucciones de seguridad y funcionamiento.

2. Conservación de las instrucciones

Las instrucciones de seguridad y funcionamiento deberán conservarse para poder utilizarlas como referencia en el futuro.

3. Cumplimiento de advertencias

Deberán cumplirse todas las advertencias que aparecen en el producto y en el manual de instrucciones.

4. Seguimiento de las instrucciones

Deberán seguirse todas las instrucciones de funcionamiento y utilización.

5. Limpieza

Desenchufe este producto de la toma de corriente antes de limpiarlo. No emplee limpiadores líquidos ni aerosoles. Para la limpieza, utilice un paño húmedo.

6. Aditamentos

No utilice aditamentos que no hayan sido recomendados por el fabricante del producto porque podrán causar peligros.

7. Agua y humedad

No utilice este producto cerca del agua como, por ejemplo, próximo a una bañera, lavabo, fregadero o lavadora; ni en un sótano húmedo, al lado de una piscina o lugares similares.

8. Accesorios

No coloque este producto encima de un carrito, soporte, trípode, ménsula o mesa inestable porque podría caerse y estropearse seriamente o causar lesiones graves a un niño o a un adulto. Utilícelo solamente con un carrito, soporte, trípode, ménsula o mesa que sea recomendado por el fabricante o que se venda con el producto. Al montar el producto deberán seguirse siempre las instrucciones del fabricante, y deberán utilizarse los accesorios de montaje recomendados por él.

9. Transporte

La combinación del producto y el carrito deberá moverse con cuidado. Las paradas repentinas, la fuerza excesiva y las superficies desniveladas podrían hacer que la combinación del producto y el carrito volcase.



10. Ventilación

Las ranuras y aberturas de la caja tienen la finalidad de que el aparato pueda ventilarse; para asegurar así su buen funcionamiento y protegerlo contra el recalentamiento. Las aberturas no deberán cubrirse ni bloquearse nunca colocando el producto en una cama, sofá, alfombra u otra superficie similar. Este producto no deberá colocarse en una instalación empotrada como, por ejemplo, una librería o estantería para libros, a menos que se disponga de la ventilación apropiada o se hayan seguido las instrucciones del fabricante.

11. Fuentes de alimentación

Este producto sólo deberá funcionar con el tipo de alimentación indicado en la etiqueta de características. Si no está seguro del tipo de alimentación empleado en su hogar, consulte al distribuidor del producto o a la compañía eléctrica local. Para los productos diseñados para funcionar con la alimentación de pilas o baterías, u otras fuentes, consulte las instrucciones de uso respectivas.

12. Conexión a tierra o polarización

Este producto está equipado con uno de los tipos siguientes de enchufe. Si su enchufe no se adapta a la toma de corriente, por favor contacte a un electricista para dar solución al problema. No anule la característica de seguridad del enchufe.

- Enchufe (principales) de tipo bifilar.
- Enchufe (principales) de tipo trifilar con un terminal a tierra.
Este enchufe solo se ajustará dentro de una toma de corriente a tierra.

13. Protección de los cables de alimentación

Los cables de alimentación deberán colocarse de forma que no sean pisados por personas ni aplastados por los objetos que se pongan sobre o contra ellos, y deberá tenerse mucho cuidado en los puntos donde las clavijas se unen a los cables, en las tomas de alimentación y en los puntos por donde salen del producto.

14. Tormentas eléctricas

Para mayor protección de este producto durante tormentas eléctricas o cuando se deje sin atender durante un período de tiempo prolongado, desenchufe el cable de alimentación de la toma de corriente y desconéctelo del proyector. Esto impedirá que se estropee el producto debido a las tormentas eléctricas y a la sobretensión de la línea.

15. Sobrecarga

No sobrecargue las tomas de corriente, cables de extensión o receptáculos de alimentación integrales porque esto puede causar un riesgo de incendio o descarga eléctrica.

16. Entrada de objetos sólidos y líquidos

No introduzca nunca objetos de ninguna clase en este producto a través de las aberturas porque podrán tocar puntos peligrosos de alta tensión o crear cortocircuitos, lo que a su vez podría producir un incendio o una descarga eléctrica. No derrame nunca ningún tipo de líquido sobre el producto.

17. Reparaciones

No intente reparar este producto usted mismo ya que al abrir o retirar las cubiertas podrá exponerse a una tensión peligrosa o a otros peligros. Solicite cualquier reparación a personal de servicio cualificado.

18. Daños que requieren reparaciones

Desenchufe este producto de la toma de corriente y solicite el servicio de reparaciones a personal cualificado cuando se produzcan las condiciones siguientes:

- Si el cable o el enchufe de alimentación está estropeado.
- Si se han derramado líquidos o han caído objetos en el interior del producto.
- Si el producto ha estado expuesto a la lluvia o al agua.
- Si el producto no funciona normalmente a pesar de haberse seguido las instrucciones de uso. Ajuste solamente los controles indicados en este manual de instrucciones, ya que un ajuste mal hecho en otros controles podría causar daños y tal vez requiera el trabajo laborioso de un técnico cualificado para que el producto vuelva a funcionar normalmente.
- Si el producto se ha caído o estropeado de cualquier otra forma.
- Si el producto muestra un cambio patente en su funcionamiento, esto indicará la necesidad de tener que repararlo.

19. Reemplazo de componentes

Cuando sea necesario reemplazar componentes, asegúrese de que el técnico de servicio utilice los componentes de reemplazo especificados por el fabricante o que posean las mismas características que los originales. Las sustituciones no autorizadas pueden ocasionar incendios, descargas eléctricas u otros peligros.

20. Comprobación de seguridad

Al terminar cualquier trabajo de mantenimiento o reparación en este producto, solicite al técnico de servicio que realice comprobaciones de seguridad para determinar si el producto se encuentra en buenas condiciones de funcionamiento.

21. Instalación en la pared o en el techo

Este producto debe montarse en una pared o techo sólo de la forma indicada por el fabricante.

22. Calor

Este producto deberá instalarse lejos de fuentes de calor tales como radiadores, salidas de aire caliente, estufas y otros productos (incluidos amplificadores) que produzcan calor.

Al instalar el proyector, asegúrese de leer y observar las siguientes medidas de seguridad.

Advertencia acerca de la unidad de lámpara

■ Si la lámpara se rompe las partículas de cristal pueden ser un peligro. Si la lámpara se rompe, solicite su concesionario de proyectores o centro de reparaciones Sharp autorizado más cercano.

Consulte la sección "Cambio de la lámpara" en la página 93.

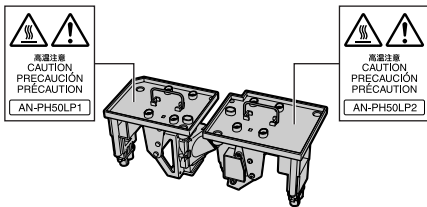

Precauciones a tener en cuenta para la instalación del proyector

■ Para minimizar la necesidad de mantenimiento y mantener una alta calidad de imagen, SHARP recomienda instalar este proyector en un lugar que esté libre de humedad, polvo y humo de cigarrillo. Si se instala el proyector en un ambiente expuesto a estas condiciones, será necesario limpiar las aberturas de ventilación y el objetivo con mayor frecuencia de lo normal. Siempre que el proyector sea limpiado periódicamente, el uso del mismo en estos ambientes no reducirá su vida útil. La limpieza interna sólo debe ser realizada por un concesionario de proyectores o centro de reparaciones Sharp autorizado.

No instale el proyector en lugares expuestos a la luz directa del sol o a luz intensa.

■ Sitúe la pantalla de modo que no quede expuesta a la luz directa del sol o a la iluminación de la habitación. La luz que incide directamente en la pantalla atenúa los colores, lo cual dificulta la visualización de la imagen. Si instala la pantalla en una habitación soleada o luminosa, cierre las cortinas y baje la intensidad de las luces.

El proyector puede inclinarse hasta un máximo de 9 grados.

■ El proyector debe instalarse dentro de un ángulo 9 grados respecto del plano horizontal.

Si la aplicación requiere un ángulo de inclinación superior a 9 grados, consulte con la oficina de ventas de Sharp de su zona.

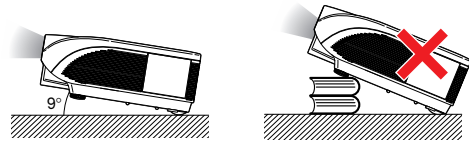

Advertencia acerca de la colocación del proyector en una posición alta.

■ Cuando coloque el proyector en una posición alta, cerciórese de asegurarlo con mucho cuidado para evitar que pueda caerse y lesionar a alguna persona.

No someta el proyector a impactos fuertes y/o vibración.

■ Tenga cuidado de no golpear o dañar la superficie del objetivo.

Descanse la vista ocasionalmente.

■ Si mira continuamente la pantalla durante horas, se le cansará la vista. Asegúrese de descansar la vista ocasionalmente.

Evite los lugares con temperaturas demasiado altas o bajas.

■ La temperatura de funcionamiento del proyector es de 41°F a 104°F (+5°C a +40°C).

■ La temperatura de almacenamiento del proyector es de -4°F a 140°F (-20°C a +60°C).

No bloquee las aberturas de entrada y salida de aire.

- Deje un espacio de al menos 11 ¹³/₁₆" (30 cm) entre la abertura de salida de aire y la pared u objeto más cercano.
- Asegúrese de que las aberturas de entrada y de salida de aire no estén obstruidas.
- Si se obstruye el ventilador de enfriamiento, un circuito de protección activa el modo de espera del proyector. Esto no indica mal funcionamiento (Vea las páginas 91 y 92.). Retire el cable de alimentación del proyector desde el toma de corriente mural y espere por lo menos 10 minutos. Instale el proyector en un lugar donde las aberturas de entrada y de salida de aire no queden bloqueadas, enchufe el cable de alimentación y encienda el proyector. Esto restablecerá la condición normal de funcionamiento del proyector.

Precaución acerca del uso del proyector

- No someta el proyector a impactos fuertes y/o vibración, ya que ello podría dañarlo. Tome precauciones extras para no dañar el objetivo. Si tiene planeado no utilizar el proyector durante un largo período de tiempo, asegúrese de desenchufar el cable de alimentación de la toma de corriente mural, y desconecte todos los demás cables conectados al proyector.
- No transporte el proyector sujetándolo por el objetivo.
- Al transportar el proyector, no olvide colocar la tapa del objetivo. (Vea la página 13.)
- No exponga el bolso de transporte o el proyector a la luz directa del sol o a fuentes de calor. De lo contrario, el bolso de transporte o el proyector podrán cambiar de color o deformarse.

Conexión de otros equipos

- Al conectar un ordenador u otro equipo audiovisual al proyector, haga las conexiones DESPUÉS de desenchufar el cable de alimentación del proyector de la toma de CA y apagar el equipo que va a conectar.
- Para obtener instrucciones sobre cómo hacer las conexiones, lea los manuales de manejo del proyector y del equipo que va a conectar.

Uso del proyector en otros países

- La tensión de alimentación y la forma del enchufe pueden variar dependiendo de la región o país en que vaya a usar el proyector. Al usar el proyector en el extranjero, asegúrese de utilizar el cable de alimentación apropiado para el país en que se encuentre.

Función de monitor de temperatura

- Si el proyector comienza a recalentarse debido a problemas de configuración u obstrucción de las aberturas de ventilación,  y **TEMPERATURA** se iluminarán en la esquina inferior izquierda de la imagen. Si la temperatura sigue aumentando, la lámpara se apagará, el indicador de advertencia de temperatura TEMP. del proyector parpadeará y, después de un periodo de enfriamiento de 90 segundos, se activará el modo de espera del proyector. Para más detalles, consulte la sección "Indicadores de mantenimiento" en la página 91.



Información

- El ventilador de enfriamiento regula la temperatura interna del proyector, y su funcionamiento se controla de forma automática. El sonido del ventilador puede variar durante el funcionamiento del proyector debido a cambios en la velocidad del ventilador. Esto no indica mal funcionamiento.
- No desenchufe el cable de alimentación durante la proyección de imágenes o mientras el ventilador de enfriamiento está en funcionamiento. Esto podría causar daños debido al aumento de la temperatura interna, ya que en este caso el ventilador de enfriamiento dejará de funcionar.

Instalación de objetivos opcionales

- Asegúrese de que los objetivos opcionales son instalados por personal de servicio.



Cómo acceder a los manuales de manejo en formato PDF

El CD-ROM incluye los manuales de manejo en varios idiomas en formato PDF, para que pueda utilizar el proyector aunque no tenga el presente manual. Para poder usar estos manuales debe tener instalado Adobe® Reader® en su PC (Windows® o Macintosh®).

Descargue Adobe® Reader® desde Internet (<http://www.adobe.com>).

Cómo acceder a los manuales de uso en formato PDF

Para Windows®:

- ① Inserte el CD-ROM en la unidad de CD-ROM.
- ② Haga doble clic en el icono “Mi PC”.
- ③ Haga doble clic en el icono de la unidad “CD-ROM”.
- ④ **Si desea ver el manual de uso**
 - 1) Haga doble clic en la carpeta “MANUALS”.
 - 2) Haga doble clic en el idioma (nombre de la carpeta) que desea ver.
 - 3) Haga doble clic en el archivo “PH50” en formato PDF para acceder a los manuales del proyector.

Si desea ver la guía de configuración

- 1) Haga doble clic en la carpeta “SETUP”.
- 2) Haga doble clic en el idioma (nombre de la carpeta) que desea ver.
- 3) Haga doble clic en el archivo en formato “S_PH5” PDF para acceder a la guía de configuración.

Para Macintosh®:

- ① Inserte el CD-ROM en la unidad de CD-ROM.
- ② Haga doble clic en el icono “CD-ROM”.
- ③ **Si desea ver el manual de uso**
 - 1) Haga doble clic en la carpeta “MANUALS”.
 - 2) Haga doble clic en el idioma (nombre de la carpeta) que desea ver.
 - 3) Haga doble clic en el archivo “PH50” en formato PDF para acceder a los manuales del proyector.

Si desea ver la guía de configuración

- 1) Haga doble clic en la carpeta “SETUP”.
- 2) Haga doble clic en el idioma (nombre de la carpeta) que desea ver.
- 3) Haga doble clic en el archivo en formato “S_PH5” PDF para acceder a la guía de configuración.



Información

- Si no puede abrir el archivo PDF deseado haciendo doble clic con el ratón, inicie primero Adobe® Reader® y luego especifique el archivo deseado seleccionando el comando “Abrir” en el menú “Archivo”.

GUÍA DE CONFIGURACIÓN

Para obtener más información, consulte la “GUÍA DE CONFIGURACIÓN” en el CD-ROM que acompaña a este manual.

Preparación de la pantalla	2
Tamaño de la pantalla y distancia de proyección	3
Asignación de los contactos de conexión RS-232C Características técnicas y ajustes de los comandos	10
Ajustando el entorno de red del proyector	12
Controlando el proyector mediante una red LAN	17
Controlando el proyector mediante una red LAN	23

Ajustando el proyector usando un terminal RS-232C o Telnet	28
Controlando el proyector usando RS-232C o Telnet	31
Proyección dual	38
Proyección de vídeo mural	41
Solución de problemas	50
Dimensiones	53

Accesorios suministrados



Mando a distancia
9NK5041808700



Dos pilas R-6
(tamaño "AA", UM/SUM-3, HP-7 o similar)

Cable de alimentación*

(1)

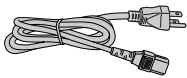

Para EE.UU., Canadá,
etc.
(12' (3,6 m))
9NK3090152800

(2)

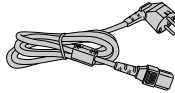

Para Europa, excepto el
Reino Unido
(6' (1,8 m))
9NK3090152700

(3)

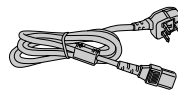

Para el Reino Unido,
Hong Kong y
Singapur
(6' (1,8 m))
9NK3090152900

(4)

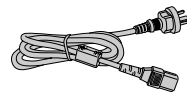

Para Australia, Nueva
Zelanda y Oceanía
(6' (1,8 m))
9NK3090152600

* Use el cable de alimentación apropiado para las tomas de corriente de su país.

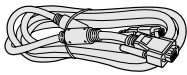

Cable RGB
(9'10" (3,0 m))
9NK3080431000

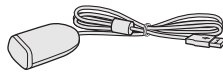

Receptor de ratón remoto
(5'3" (1,6 m))
9NK3790197000

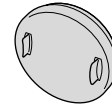

Tapa del objetivo zoom estándar
9NK3797200400

CD-ROM con el
manual del proyector
y referencias técnicas
9NK3532094500

Manual de manejo
(este manual)
9NK5010011800

Accesorios opcionales

■ Cable

Cable 3 RCA a D-sub de 15 contactos (9'10" (3,0 m)) AN-C3CP2

■ Lámpara

Unidad de lámpara 1 AN-PH50LP1
Unidad de lámpara 2 AN-PH50LP2

Nota

• Dependiendo de la región, algunos de los accesorios opcionales podrían no estar disponibles. Consulte con su concesionario de proyectores o centro de reparaciones Sharp autorizado más cercano.

Objetivos opcionales

■Objetivo	Distancia de proyección para un tamaño de pantalla de 100"	
Objetivo angular fijo (× 0,8)	AN-PH10EX	5'4" (1,6 m)
Objetivo granangular-zoom (× 1,5 – 1,8)	AN-PH20EZ	10' – 12' (3,0 m – 3,7 m)
Objetivo zoom estándar (× 1,8 – 2,2) (acoplado a XG-PH50X)	AN-PH30EZ	12' – 14'8" (3,7 m – 4,5 m)
Objetivo telefoto-zoom (× 2,25 – 3,00)	AN-PH40EZ	15' – 20' (4,6 m – 6,1 m)
Objetivo telefoto-zoom (× 3,0 – 4,5)	AN-PH50EZ	20' – 30' (6,1 m – 9,1 m)
Objetivo telefoto-zoom (× 4,5 – 7,0)	AN-PH60EZ	30' – 46'8" (9,1 m – 14,2 m)

Al proyector XG-PH50X-NL no se acopla ningún objetivo. El objetivo zoom estándar se acopla al proyector XG-PH50X.

Los objetivos opcionales de Sharp también están disponibles para aplicaciones especializadas. Solicite información detallada sobre todos los objetivos a su concesionario de proyectores o centro de reparaciones Sharp autorizado más cercano. (Cuando vaya a utilizar un objetivo, consulte primero el manual de manejo.) Asegúrese también de que los objetivos opcionales son instalados por personal de servicio.

Distancia de proyección

El siguiente gráfico es para una pantalla de 100 pulgadas (254 cm) con el formato normal 4:3.

Pantalla

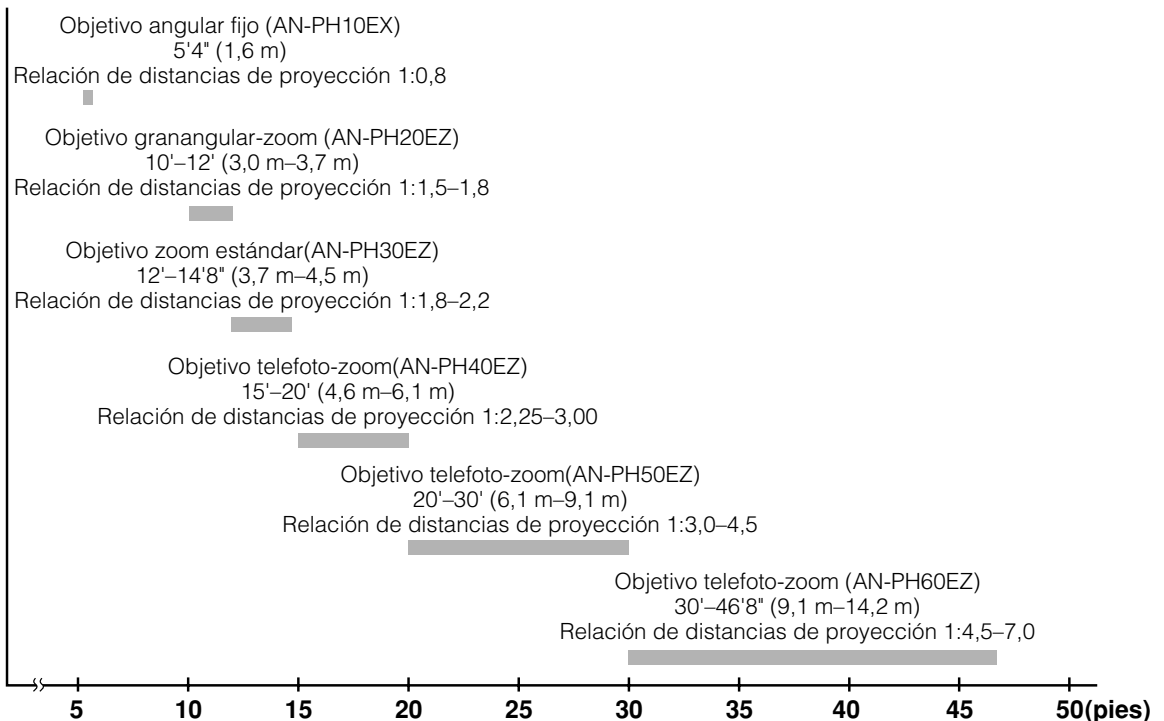

Nombres y funciones de las partes

Los números en **[]** se refieren a las páginas principales de este manual de manejo en donde se explica el tema.

Proyector

Vista superior

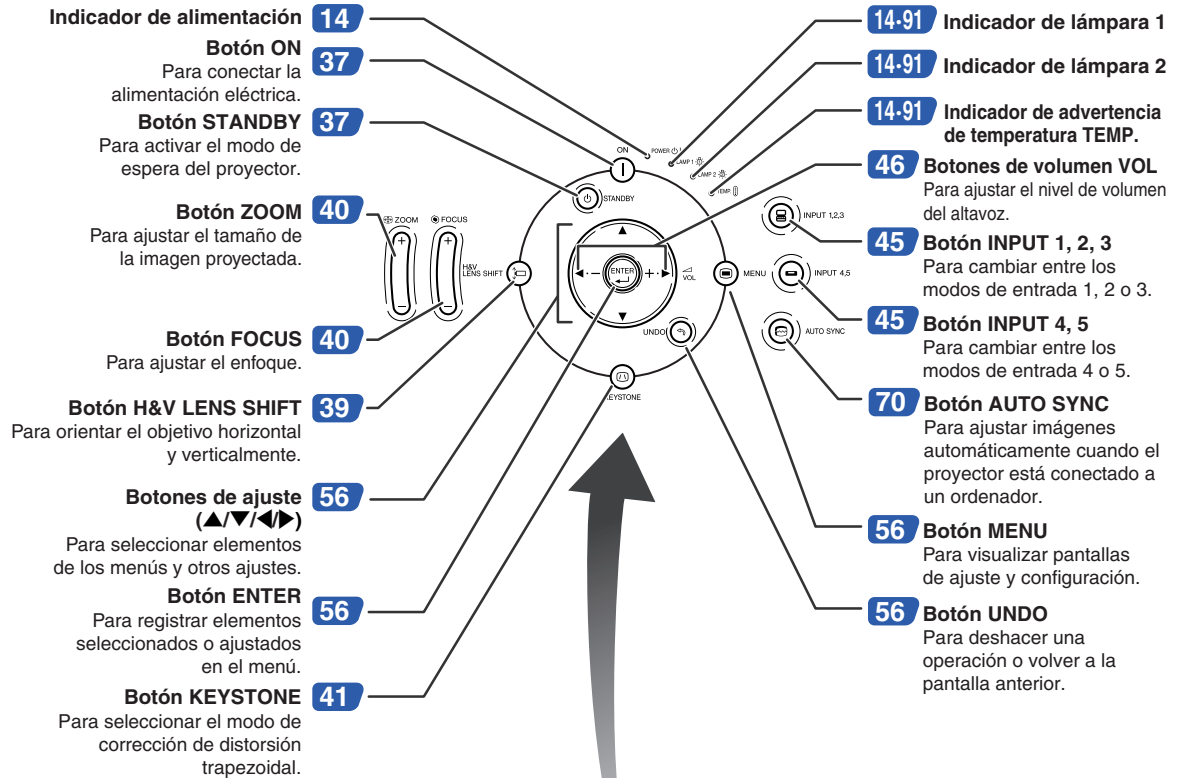

Vista frontal

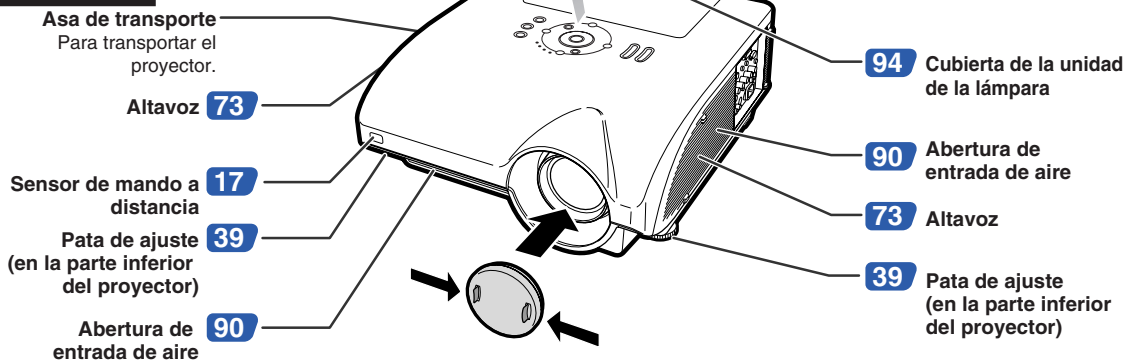

- **Colocación de la tapa del objetivo**
Presione la tapa del objetivo hasta que encaje en posición (oírá un chasquido).
- **Extracción de la tapa del objetivo**
Tire de la tapa del objetivo derecho hacia fuera.

Indicadores en el proyector

Indicador de alimentación

Encendido en rojo ... Normal (Espera)
Encendido en verde ... Normal (Alimentación conectada)
Parpadea en rojo ... La cubierta de la entrada de aire está abierta. (Vea la página 90.)

Indicadores de lámpara 1, 2

Encendido en verde ... Normal
Parpadea en verde ... La lámpara se está calentando.
Encendido en rojo ... La lámpara ha sido apagada de manera anormal, o necesita ser cambiada. (Vea la página 91.)

Indicador de advertencia de temperatura TEMP.

Apagado ... Normal
Parpadea en rojo/se enciende ... La temperatura interna es excesivamente alta. (Vea la página 91.)

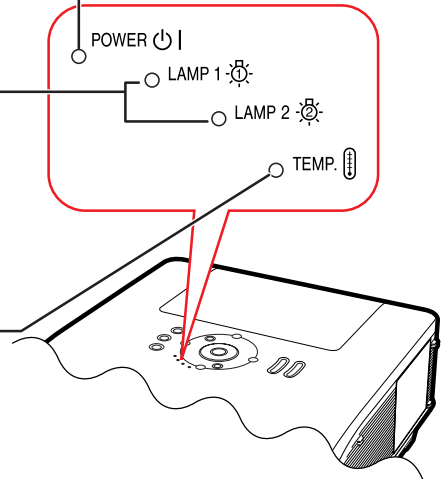

Los números en **[]** se refieren a las páginas principales de este manual de manejo en donde se explica el tema.

Proyector (Vista lateral)

Terminales Consulte “Terminales de entrada/salida (INPUT/OUTPUT) y equipo principal conectable” en la página 24.

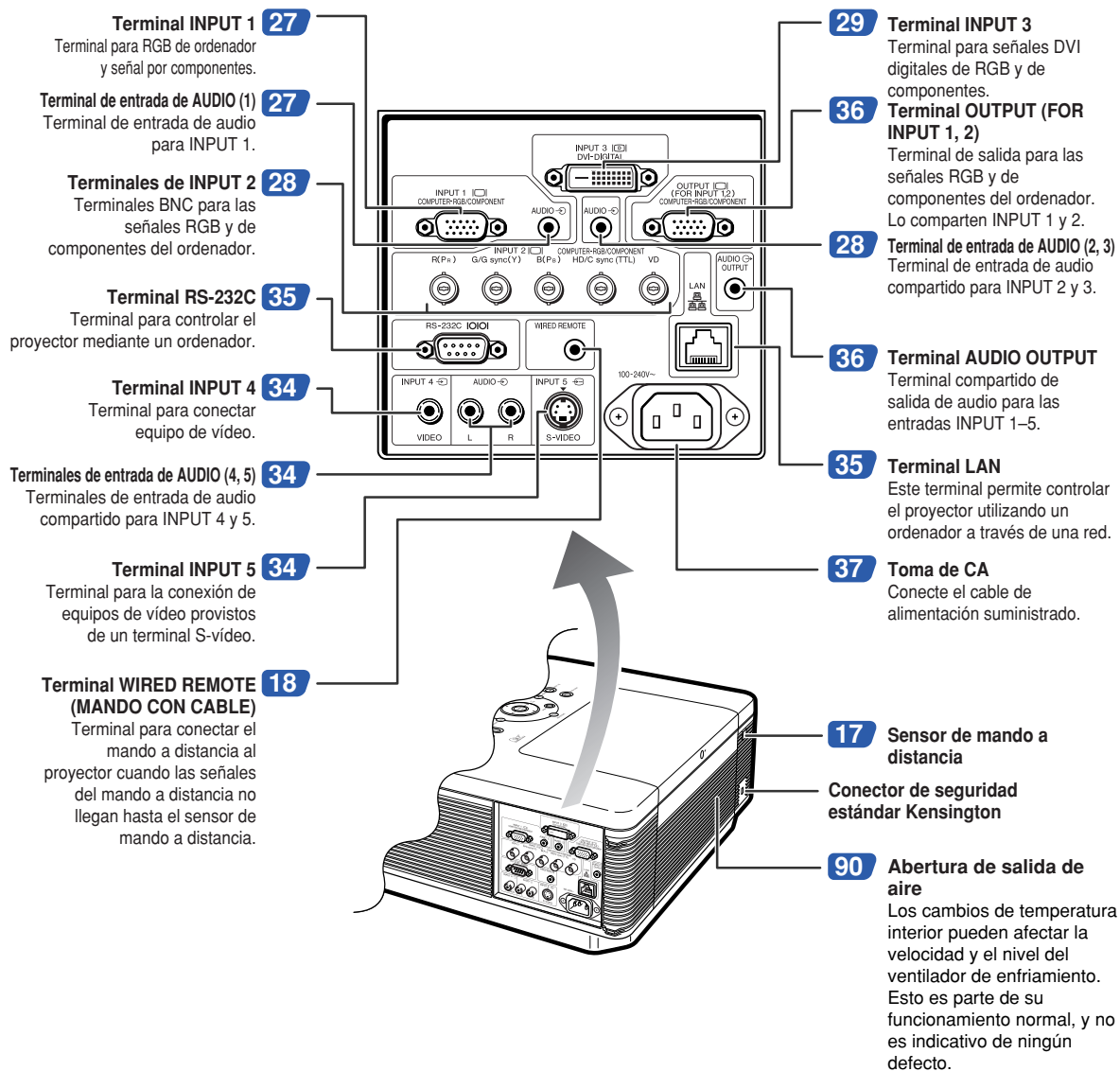

Uso del candado de seguridad Kensington

- Este proyector está equipado con un conector de seguridad estándar Kensington que se utiliza con el sistema de seguridad MicroSaver de Kensington. Para obtener instrucciones sobre cómo asegurar el proyector, consulte la información incluida con el sistema.

Nombres y funciones de las partes

Los números en **[]** se refieren a las páginas principales de este manual de manejo en donde se explica el tema.

Mando a distancia

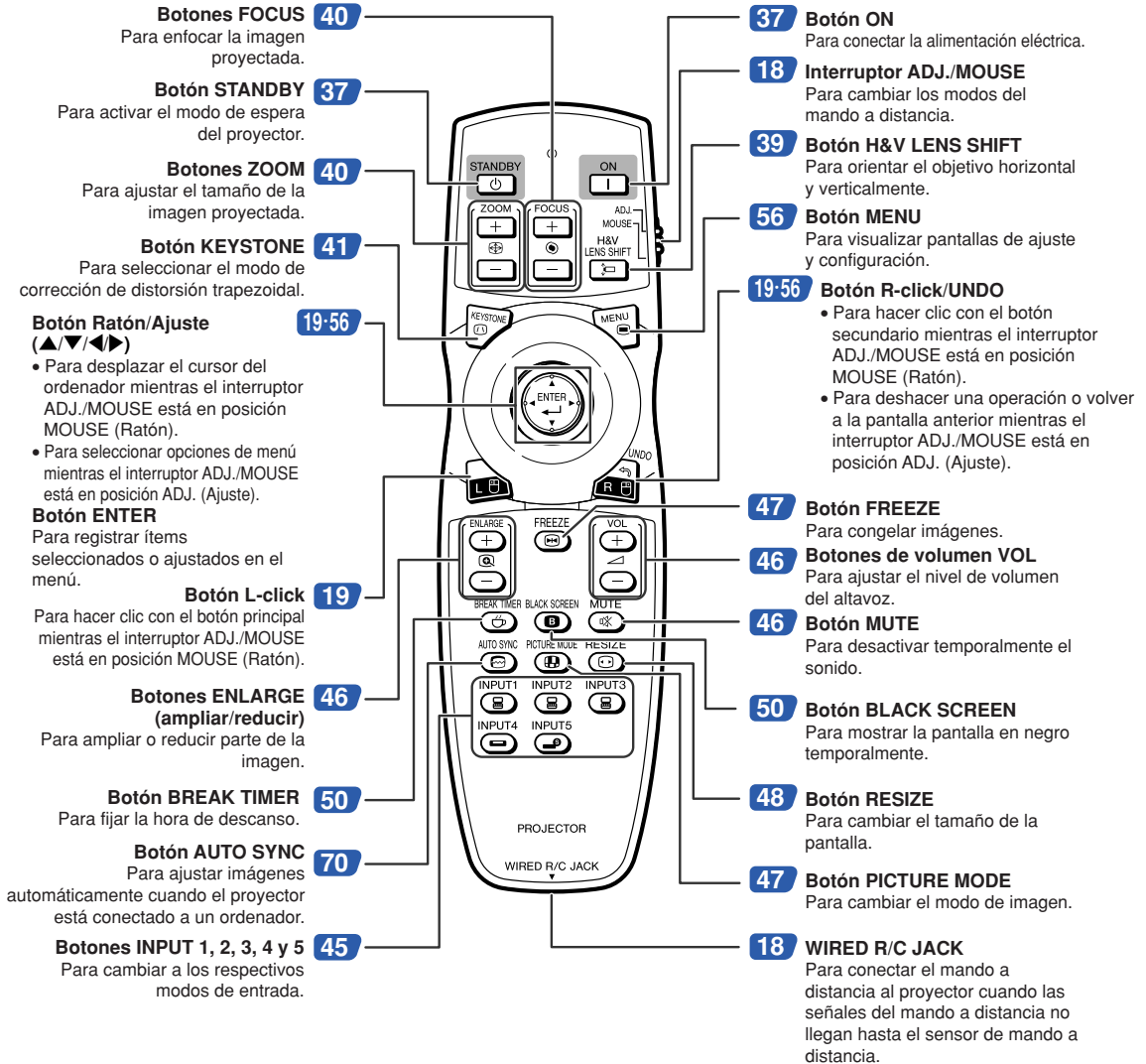

Nota

- Todos los botones del mando a distancia, excepto el de ratón/ajuste y el interruptor ADJ./MOUSE, están fabricados con material luminoso para verlos en la oscuridad. Su visibilidad disminuirá con el tiempo. Exponga el mando a la luz para recargar los botones luminosos.

Alcance del mando a distancia

El mando a distancia puede utilizarse para controlar el proyector dentro de los márgenes que se indican en la ilustración.

Nota

- La señal del mando a distancia puede reflejarse en una pantalla, lo cual facilita su uso. Sin embargo, la distancia efectiva de la señal puede variar dependiendo del material de la pantalla.

Al usar el mando a distancia:

- Asegúrese de no dejar caer el mando a distancia ni de exponerlo a la humedad o a altas temperaturas.
- El mando a distancia no funcionará correctamente cuando esté bajo el efecto de una lámpara fluorescente. En este caso, aleje el proyector de la lámpara fluorescente.

Instalación de las pilas

Las pilas (dos pilas R-6 (tamaño "AA", UM/SUM-3, HP-7 o similar)) vienen incluidas con el mando a distancia.

1 Tire de la pestaña de la tapa y retire la tapa en la dirección de la flecha.

2 Instale las pilas suministradas.

- Instale las pilas asegurándose de que las polaridades coincidan con las marcas \oplus y \ominus en el interior del compartimiento de las pilas.

3 Inserte las lengüetas situadas al final de la tapa de la batería en sus ranuras y haga presión para colocarla.

Vista frontal

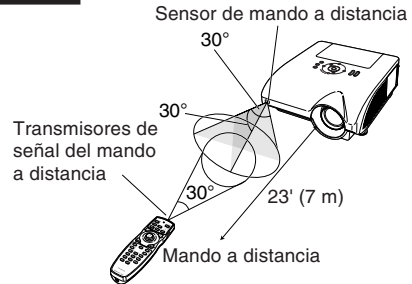

Vista posterior

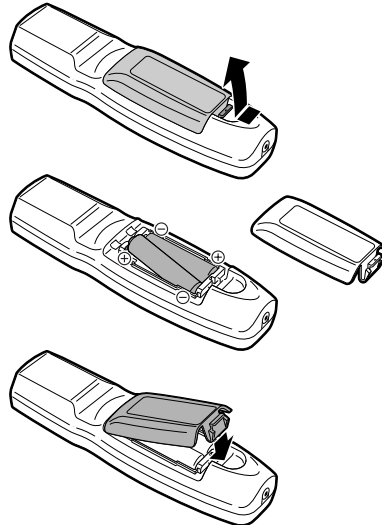
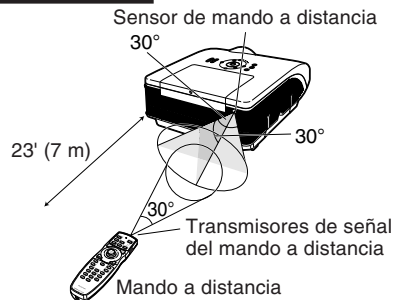

El uso incorrecto de las pilas puede causar fugas o explosiones. Tome las precauciones que se indican a continuación.

⚠ Precaución

- Instale las pilas asegurándose de que las polaridades coincidan con las marcas \oplus y \ominus en el interior del compartimiento de las pilas.
- Las pilas de distinto tipo tienen propiedades diferentes; por lo tanto, no mezcle distintos tipos de pilas.
- No utilice simultáneamente pilas usadas y pilas nuevas.
Esto podría reducir la vida útil de las pilas nuevas o causar fugas en las pilas usadas.
- Extraiga las pilas del mando a distancia cuando se hayan agotado; de lo contrario, las pilas podrán tener fugas. El líquido de las pilas (electrolito) es peligroso para la piel; por lo tanto, asegúrese de limpiar primero las pilas y luego sáquelas con un paño.

- Las pilas incluidas con este proyector se pueden agotar en un corto período de tiempo, dependiendo de cómo las use. Asegúrese de reemplazarlas por pilas nuevas lo antes posible.
- Extraiga las pilas de mando distancia cuando no vaya a usarlo durante un período prolongado de tiempo.

Uso del mando a distancia con un cable de señal

Cuando las señales del mando a distancia no llegan debido a la distancia o posición del proyector, se puede conectar el mando a distancia al proyector mediante un cable con miniclavija de $\varnothing 3,5$ mm (disponible en el comercio o disponible como una parte del servicio de Sharp QCNWGA038WJPZ).

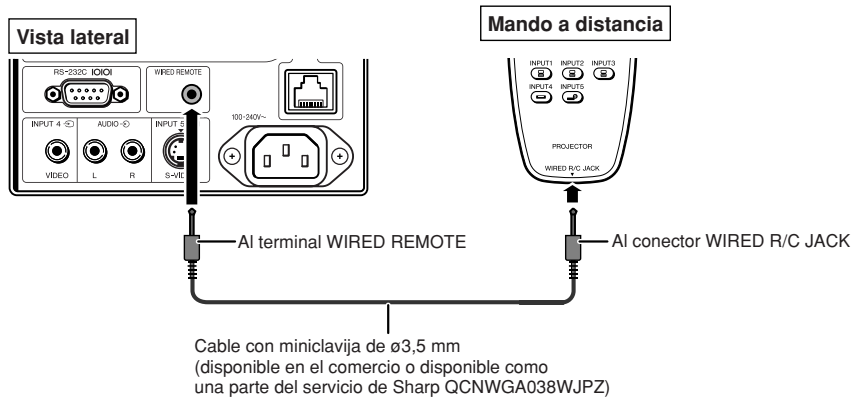

Cambio de modo del mando a distancia

El mando a distancia tiene dos funciones. Sirve para controlar el proyector y como ratón inalámbrico del ordenador.

Deslice el interruptor ADJ./MOUSE del mando a distancia al otro lado, según el uso que se desee.

Control del proyector

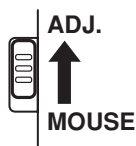

Ratón inalámbrico del ordenador

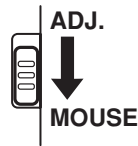

Información

- Cuando vaya a utilizar el mando a distancia como ratón inalámbrico del ordenador, conecte el receptor de ratón remoto al ordenador. (Vea la página 19.)

Uso del mando a distancia como ratón inalámbrico de ordenador

Si conecta el receptor de ratón remoto suministrado al ordenador, puede utilizar el mando a distancia como ratón inalámbrico.

1 Conecte el receptor de ratón remoto suministrado al terminal USB del ordenador.

2 Deslice el interruptor ADJ./MOUSE del mando a distancia a la posición MOUSE.



3 Use la función del ratón.

- Oriente el mando a distancia hacia el receptor de ratón remoto.

■ **Para mover el cursor**

Pulse ▲/▼/◀/▶.

■ **Para hacer clic con el botón izquierdo**

Pulse

■ **Para hacer clic con el botón derecho**

Pulse

■ **Si su ordenador sólo admite un ratón de un solo clic (como un Macintosh®)**

Pulse o . (y funcionan de la misma forma.)

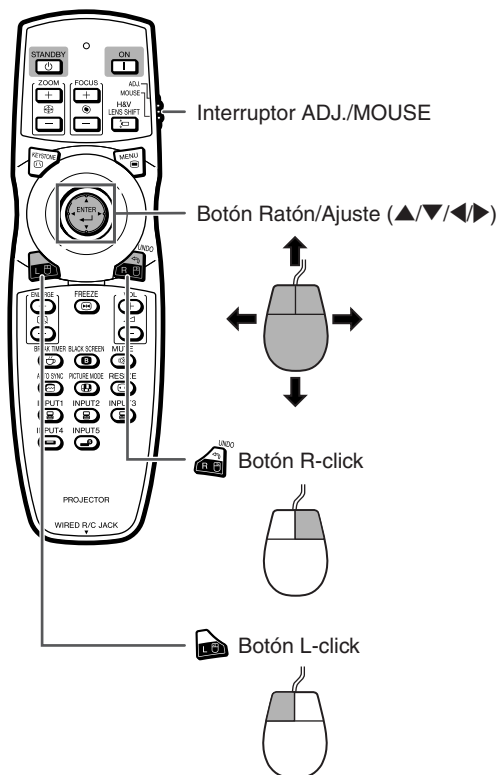
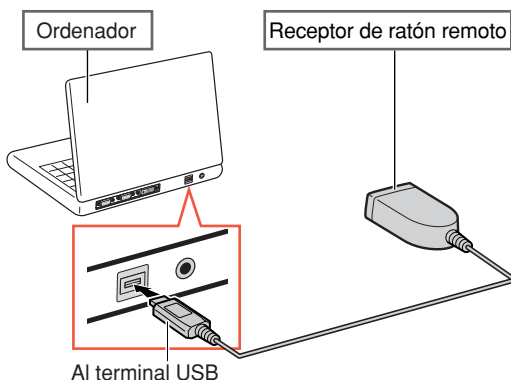
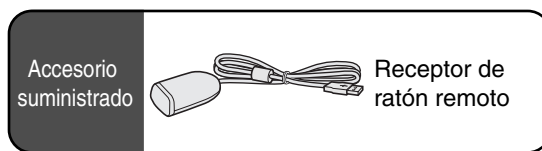

Nota

- Esta característica solo funciona con Microsoft® Windows® OS y Mac OS®. Sin embargo, esta característica no funcionará con los siguientes sistemas operativos que no soporten USB.
 - Versiones anteriores a Windows® 95.
 - Versiones anteriores a Windows® NT4.0.
 - Versiones anteriores a Mac OS® 8.5.
- Asegúrese de que el ordenador reconoce la conexión USB.
- Mientras el mando a distancia está conectado al proyector con un cable de señal, no se puede utilizar la función de ratón inalámbrico del ordenador.

Inicio rápido

Esta sección muestra el funcionamiento básico (proyector conectado al ordenador). Para obtener detalles, vea la página que se especifica a continuación para cada paso.

Preparación y proyección

En esta sección, se explica como ejemplo la conexión del proyector y el ordenador.

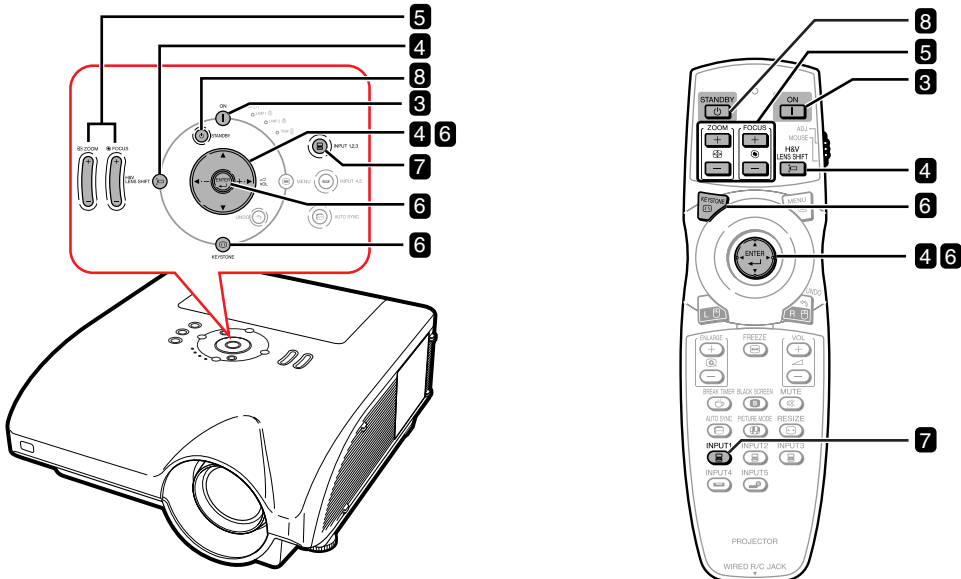

1. Coloque el proyector apuntando hacia una pantalla

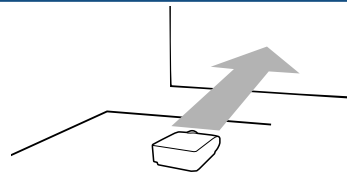

⇒ Página 22

2. Conecte el proyector al ordenador y enchufe el cable de alimentación en la toma de CA del proyector

Para conectar un equipo distinto del ordenador, vea las páginas 30—36.

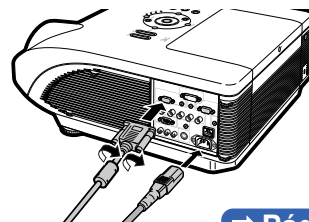

⇒ Páginas 27, 37

3. Quite la tapa del objetivo y encienda el proyector

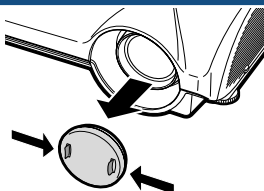

Pulse **ON** ① en el proyector o **ON** **I** en el mando a distancia.

⇒ Página 37

4. Ajuste el ángulo

- Ajuste del ángulo del proyector**
- Oriente el objetivo horizontal y verticalmente.
 - ① Pulse en el proyector o en el mando a distancia.
 - ② Pulse en el proyector o en el mando a distancia.

• Fije el ángulo del proyector girando las patas de ajuste.

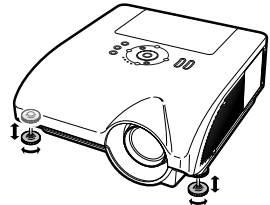

➔ Páginas 38, 39

5. Ajuste el enfoque y el nivel de ampliación

- ① Pulse en el proyector o en el mando a distancia para ajustar el enfoque.
- ② Pulse en el proyector o en el mando a distancia para ajustar el zoom.

➔ Página 40

6. Corrección de la distorsión de la imagen debida al ángulo de proyección

- ① Pulse en el proyector o en el mando a distancia.
 - ② Pulse en el proyector o en el mando a distancia.
 - ③ Pulse para desplazar la posición de la parte superior izquierda de la imagen.
 - ④ Pulse o para fijar la posición.
 - ⑤ Repita el mismo procedimiento con las posiciones superior derecha, inferior derecha e inferior izquierda de la imagen.
- Cuando se fija la posición de la parte inferior izquierda, se efectúa la corrección y desaparece la pantalla.

➔ Página 41

7. Seleccione el modo de ENTRADA

Pulse en el proyector o en el mando a distancia para seleccionar el modo “ENTRADA1”.

▼ Visualización en pantalla (RGB)



- Al pulsar en el proyector, el modo de entrada cambia en el siguiente orden: ENTRADA1→ENTRADA2→ENTRADA3
- Al pulsar en el proyector, se cambia entre “ENTRADA4” y “ENTRADA5”.
- Cuando utilice el mando a distancia, pulse / / / / para cambiar el modo de entrada.

➔ Página 45

8. Apagado

Pulse en el proyector o en el mando a distancia. Mientras se muestra el mensaje de confirmación, vuelva a pulsar o .

▼ Visualización en pantalla

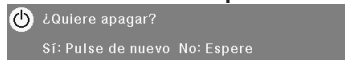

- Desenchufe el cable de alimentación de la toma CA después de que el ventilador de enfriamiento se detenga.

➔ Página 37

Instalación del proyector

Instalación del proyector

Para obtener una imagen óptima, sitúe el proyector perpendicularmente a la pantalla, con todas las patas niveladas.

Nota

- El objetivo del proyector debe quedar centrado en la pantalla. Si la línea horizontal que pasa a través del centro del objetivo no está perpendicular a la pantalla, la imagen aparecerá distorsionada, lo que dificultará su visualización.
- Para conseguir una imagen óptima, sitúe la pantalla de modo que no quede expuesta a la luz directa del sol o a la iluminación de la habitación. La luz que incide directamente en la pantalla atenúa los colores, lo cual dificulta la visualización de la imagen. Si instala el proyector en una habitación soleada o luminosa, cierre las cortinas y reduzca la intensidad de las luces.

Instalación estándar (Proyección frontal)

- Instale el proyector a la distancia requerida de la pantalla según el tamaño de imagen deseado. (Para obtener información detallada, consulte la "GUÍA DE CONFIGURACIÓN" en el CD-ROM que acompaña a este manual.)

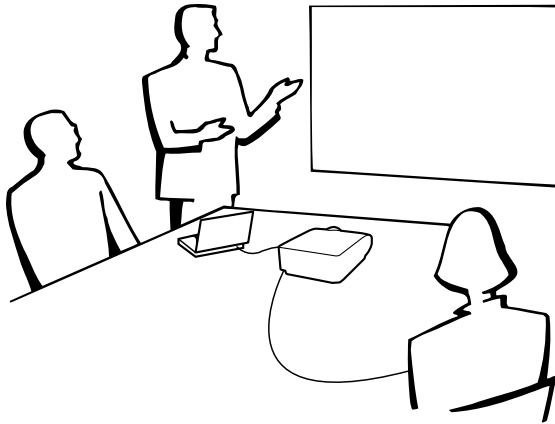

Indicación del Tamaño de la imagen proyectada y de la distancia de proyección

Para obtener información detallada, consulte la "GUÍA DE CONFIGURACIÓN" en el CD-ROM que acompaña a este manual.

Ejemplo: Modo NORMAL (4:3) para el objetivo zoom estándar (AN-PH30EZ)

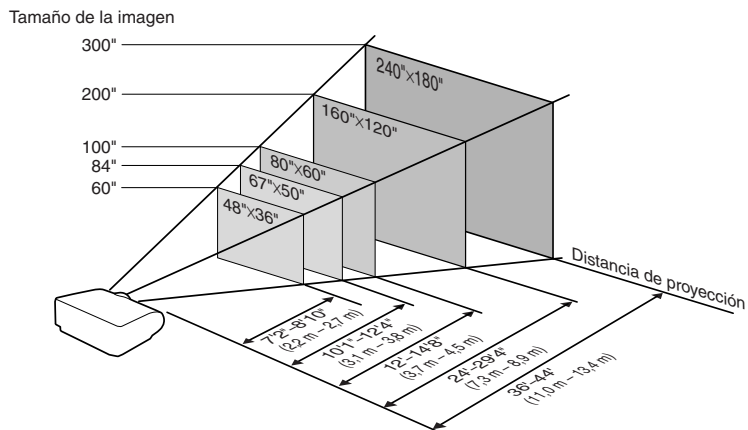

Proyección de una imagen espejo

Proyección por detrás de la pantalla

- Instale una pantalla translúcida entre el proyector y la audiencia.
- Invierta la imagen seleccionado “Detrás” en “Modo PRY”. (Vea la página 84.)

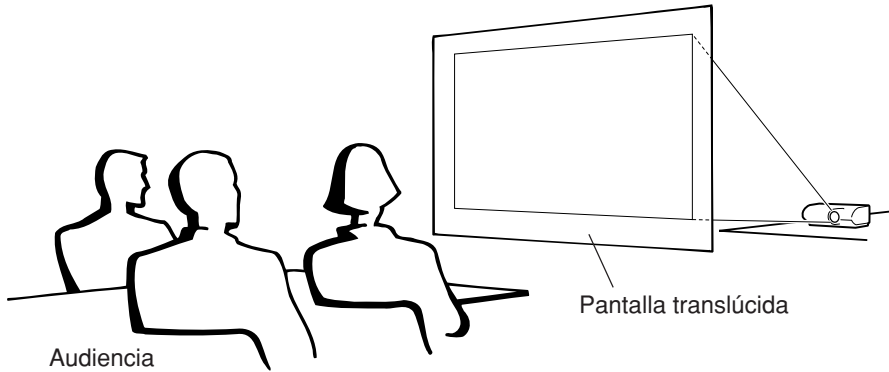

Proyección utilizando un espejo

- Instale un espejo (plano, de tipo normal) delante del objetivo.
- Cuando se coloca la pantalla translúcida entre el espejo y la audiencia, ajuste la opción a “Frente” en el menú “Modo PRY”. (Vea la página 84.)
- Cuando el espejo está de cara a la audiencia, ajuste la opción a “Detrás” en el menú “Modo PRY”. (Vea la página 84.)

Ajuste a “Frente”

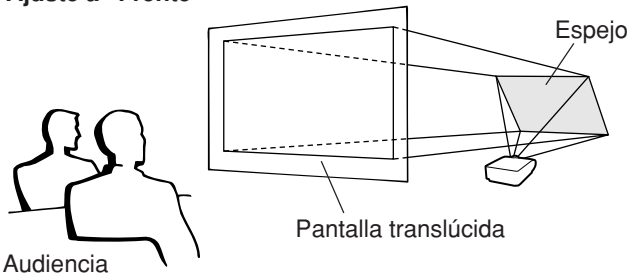

Ajuste a “Detrás”

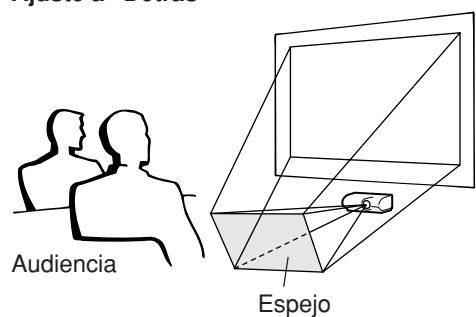

Información

- Al usar un espejo, asegúrese de situar el proyector y el espejo cuidadosamente de modo que la luz no llegue directamente a los ojos de los espectadores.

Proyección con el proyector montado en el techo

- Le recomendamos usar el soporte opcional para montaje en el techo Sharp para este tipo de instalación.
Antes de montar el proyector, póngase en contacto con su concesionario de proyectores o centro de reparaciones Sharp autorizado más cercano para obtener el soporte de montaje recomendado (se vende por separado).
 - Soporte para montaje en el techo AN-PHCM20 y tubo de extensión AN-EP101AP (para los EE.UU.).
 - Soporte para montaje en el techo AN-NV6T, tubos de extensión AN-TK201 y AN-TK202 (para otros países diferentes a los EE. UU.).
- Invierta la imagen seleccionando “Techo y frente” en “Modo PRY”. Para obtener información sobre cómo usar esta función, vea la página 84.

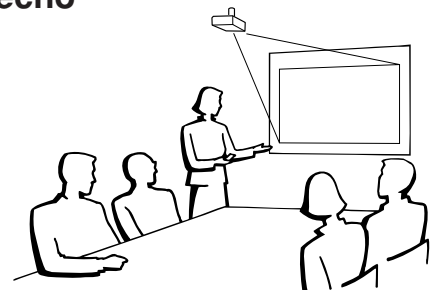



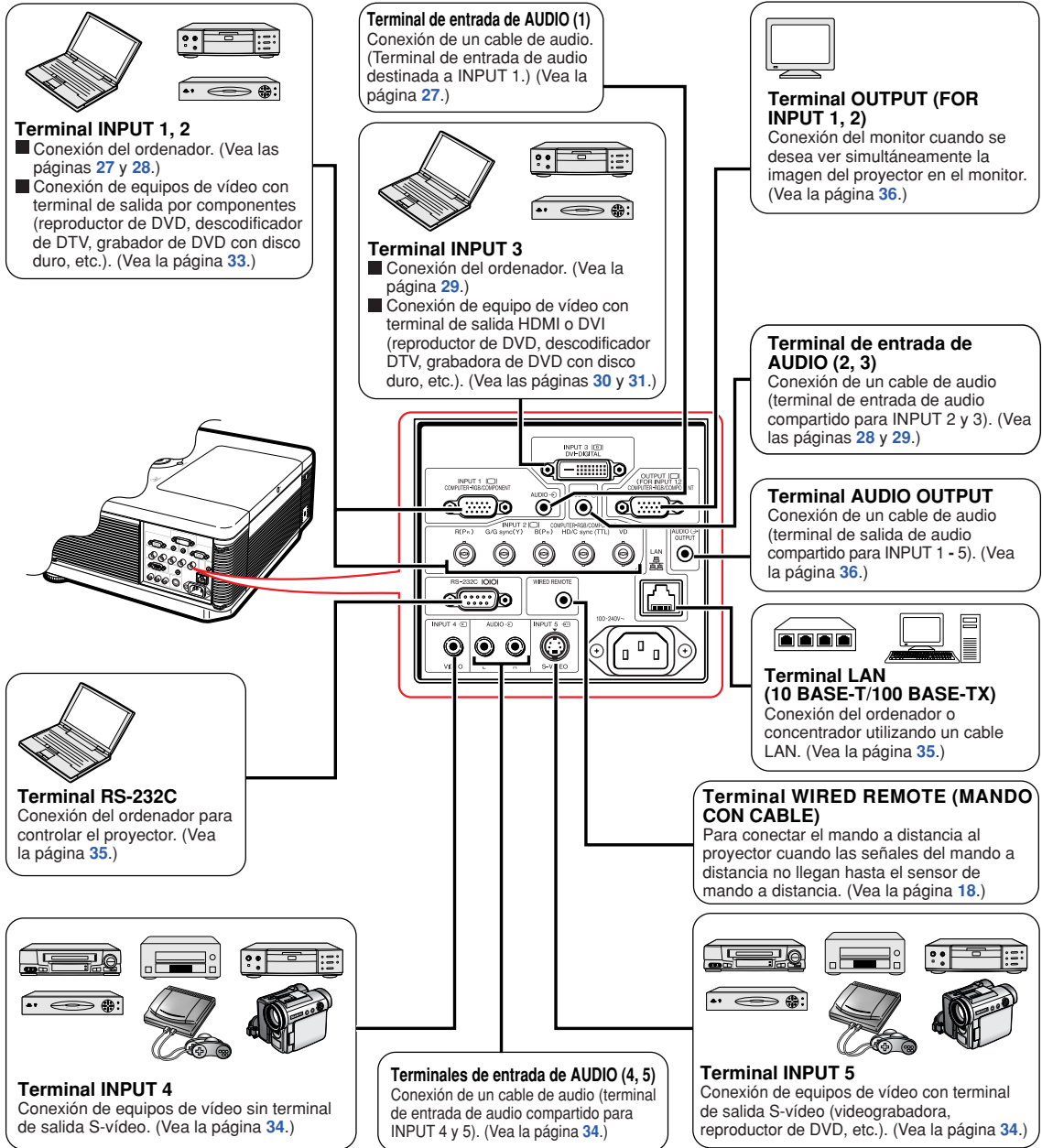





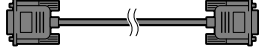
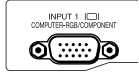
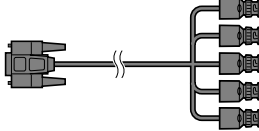
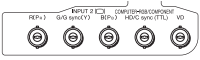
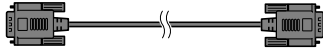
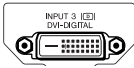
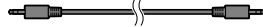



Terminales de entrada/salida (INPUT/OUTPUT) y equipo principal conectable



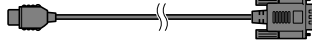
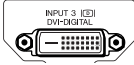

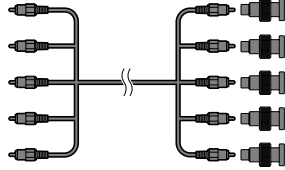
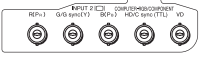
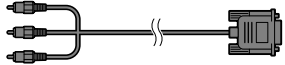
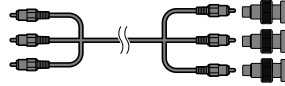





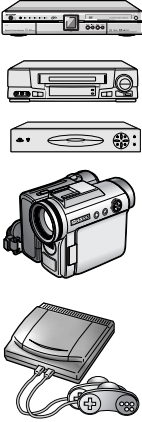
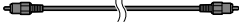

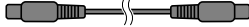

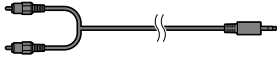
Muestras de cables para conexión

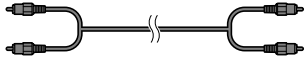
- Para obtener más detalles de los cables, consulte el manual de manejo del equipo de conexión.
- Puede necesitar otros cables o conectores que no se indican a continuación.

Equipo	Terminal del equipo conectado	Cable	Terminal del proyector
Ordenador 	Terminal de salida RGB	Cable RGB (suministrado) 	INPUT 1 
		Cable 5 BNC a D-sub de 15 contactos (disponible en el comercio) 	INPUT 2 
	Terminal de salida de vídeo digital DVI	Cable digital DVI (disponible en el comercio) 	INPUT 3 
	Terminal de salida de audio	Cable de audio mono o estéreo de $\varnothing 3,5$ mm (disponible en el comercio o disponible como una parte del servicio de Sharp QCNWGA038WJPZ) 	AUDIO (para INPUT 1)  AUDIO (para INPUT 2, 3) 
Equipo audiovisual     	Terminal de salida HDMI	Cable DVI a HDMI (disponible en el comercio) 	INPUT 3 
	Terminal de salida de vídeo digital DVI	Cable digital DVI (disponible en el comercio) 	
	Terminal de salida RGB	Cable 5 RCA RGB (disponible en el comercio) Adaptadores BNC a RCA (disponibles en el comercio) 	INPUT 2 
		Terminal de salida de vídeo por componentes	Cable 3 RCA a D-sub de 15 contactos (opcional: AN-C3CP2) 
	Adaptadores BNC a RCA (disponibles en el comercio) Cable de vídeo de componentes (disponible en el comercio) 		INPUT 2 

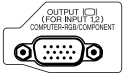
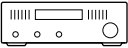
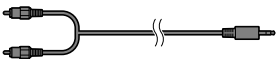
Muestras de cables para conexión

Equipo	Terminal del equipo conectado	Cable	Terminal del proyector
Equipo audiovisual 	Terminal de salida de vídeo	Cable de vídeo (disponible en el comercio) 	INPUT 4 
	Terminal de salida S-vídeo	Cable S-vídeo (disponible en el comercio) 	INPUT 5 
	Terminal de salida de audio	Cable de audio con miniclavija estéreo de ø3,5 mm a RCA (disponible en el comercio) 	AUDIO (para INPUT 1)  AUDIO (para INPUT 2, 3) 
		Cable de audio RCA (disponible en el comercio) 	AUDIO (para INPUT 4, 5) 
Monitor 	Terminal de entrada de RGB	Cable RGB (suministrado o disponible en el comercio) 	OUTPUT 
Amplificador 	Terminal de entrada de audio	Cable de audio con miniclavija estéreo de ø3,5 mm a RCA (disponible en el comercio) 	AUDIO OUTPUT 

Conexión a un ordenador

Antes de hacer las conexiones, asegúrese de desenchufar el cable de alimentación del proyector de la toma de CA y de apagar los dispositivos que se van a conectar. Una vez que haya completado todas las conexiones, encienda el proyector y luego los otros dispositivos. Si conecta un ordenador, asegúrese de que éste sea el último dispositivo en ser encendido una vez completadas todas las conexiones.

Antes de hacer las conexiones, asegúrese de leer los manuales de manejo de los dispositivos que va a conectar.

Nota

- Para ver una lista de señales de ordenador compatibles con el proyector, consulte la “Tabla de compatibilidad con ordenadores” en la página 97. El uso de señales de ordenador distintas de aquellas indicadas en la lista puede inhabilitar algunas funciones.
- Si se conectan tipos de ordenadores distintos de los recomendados, puede dañarse el proyector, el ordenador o ambos.
- Para poder usar ciertos ordenadores Macintosh, puede ser necesario utilizar un adaptador Macintosh. Póngase en contacto con el distribuidor Macintosh más cercano.
- **Dependiendo del ordenador que esté utilizando, puede que no sea proyectada una imagen a menos que el ajuste de salida de la señal del ordenador se haya cambiado a salida externa.** Consulte el manual de manejo de su ordenador para el cambio del ajuste de la salida de señal del ordenador.

Conexión con el cable RGB

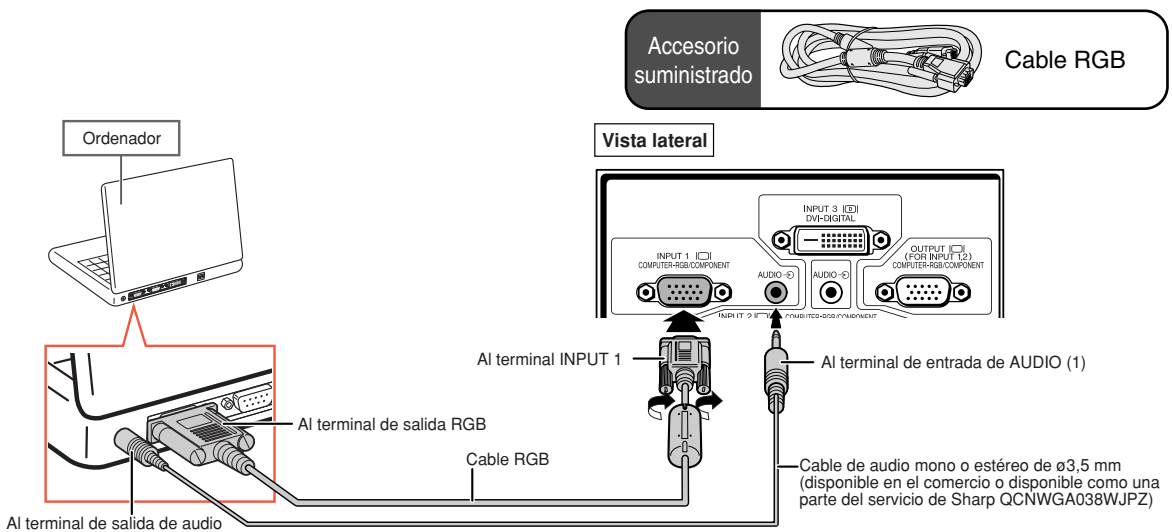

Nota

- Con esta conexión, el proyector no es compatible con las señales de sincronización en verde.
- Al usar un cable de audio mono de $\varnothing 3,5$ mm, el nivel de volumen será la mitad que cuando se utiliza un cable de audio estéreo de $\varnothing 3,5$ mm.

Función “Plug and Play” (al hacer la conexión a un terminal de 15 contactos)

- Este proyector es compatible con el estándar VESA DDC 1/DDC 2B. El proyector y un ordenador compatible con VESA DDC comunican los ajustes necesarios el uno al otro, lo que permite realizar una configuración rápida y fácil.
- Antes de usar la función “Plug and Play”, **asegúrese de encender primero el proyector, y luego el ordenador conectado.**

Nota

- La función “Plug and Play” DDC de este proyector sólo funciona cuando se utiliza el proyector conjuntamente con un ordenador compatible con VESA DDC.

Conexión con un cable 5 BNC a D-sub de 15 contactos

El proyector utiliza una entrada de ordenador 5 BNC para impedir que se deteriore la calidad de imagen.

Cuando vaya a conectar los terminales de entrada del proyector directamente al ordenador, conecte los cables R (P_R), sinc. G/G (Y), B (P_B), sinc. HD/C y VD de 5 BNC al cable D-sub de 15 contactos (disponible en el comercio) a los terminales INPUT 2 del proyector.

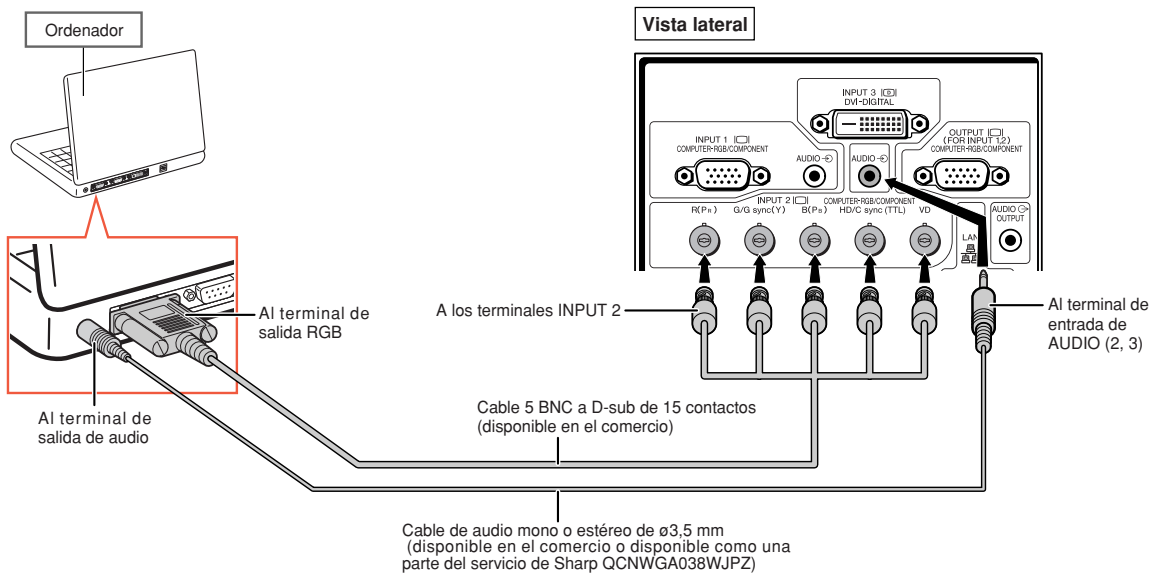

Nota

- Cuando conecte el proyector a un ordenador compatible que no sea PC (VGA/SVGA/XGA/SXGA/UXGA) ni Macintosh (es decir, estación de trabajo), puede necesitar un cable aparte. Si desea más información, póngase en contacto con su distribuidor.
- Al usar un cable de audio mono de $\varnothing 3,5$ mm, el nivel de volumen será la mitad que cuando se utiliza un cable de audio estéreo de $\varnothing 3,5$ mm.
- El terminal sinc. HD/C es sólo para señal TTL.

Conexión con un cable digital DVI

El proyector utiliza el terminal de entrada digital DVI para la entrada directa de señales de vídeo digital desde un ordenador.

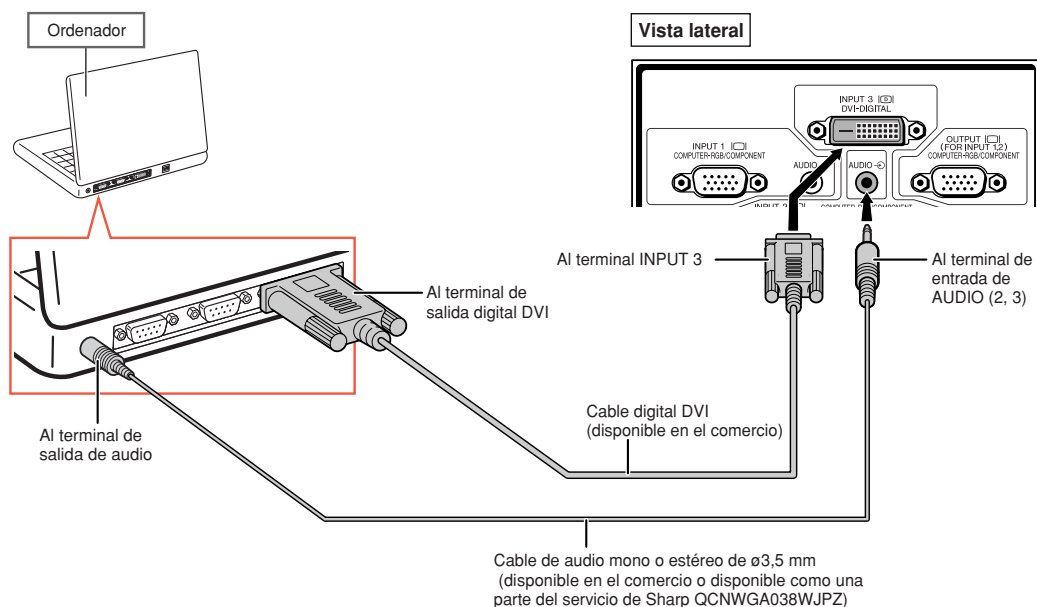

Nota

- Cuando conecte el proyector a un ordenador de esta manera, seleccione "RGB PC DIGI." como "Tipo de señal" en el menú "Imagen".
- Al usar un cable de audio mono de ø3,5 mm, el nivel de volumen será la mitad que cuando se utiliza un cable de audio estéreo de ø3,5 mm.

Conexión a un equipo de vídeo

Antes de hacer las conexiones, asegúrese de desenchufar el cable de alimentación del proyector de la toma de CA y de apagar los dispositivos que se van a conectar. Una vez que haya completado todas las conexiones, encienda el proyector y luego los otros dispositivos. El proyector está provisto de un terminal de DVD digital, un terminal de señales de RGB/componentes de ordenador, un terminal S-vídeo y un terminal de vídeo para la entrada de vídeo. Consulte las ilustraciones mencionadas para saber cómo conectar el equipo audiovisual.

Si su equipo audiovisual tiene un terminal de salida RGB o un terminal de salida de componentes, use los terminales de RGB/componentes del ordenador (INPUT 1 o 2) del proyector para la conexión de vídeo.

Conexión a equipo de vídeo provisto de terminal de salida HDMI con un cable DVI a HDMI

Utilice un cable DVI a HDMI cuando conecte equipos de vídeo HDMI, como reproductores de DVD, al terminal INPUT 3.

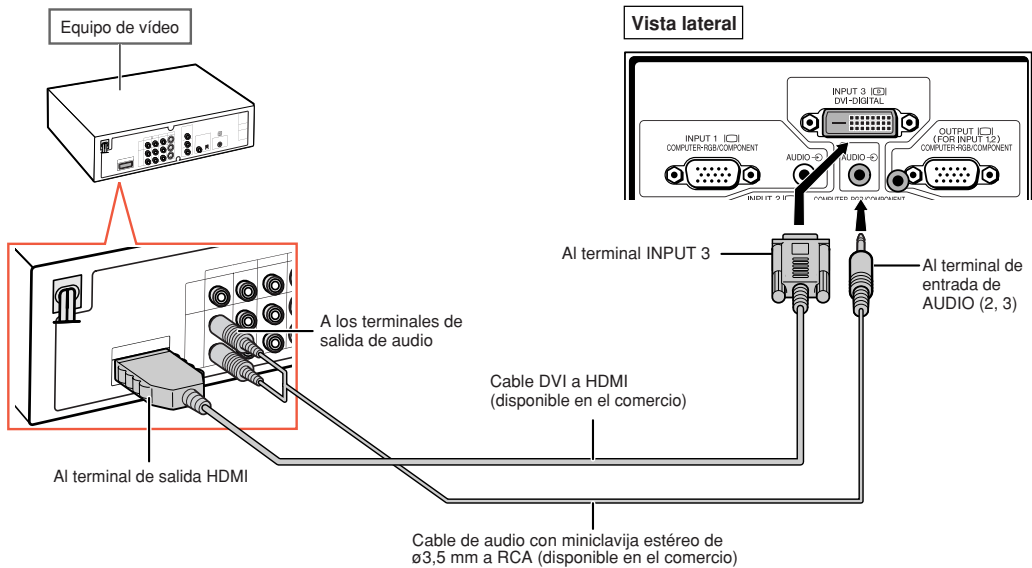

Nota

- Seleccione el tipo de señal de entrada del equipo de vídeo. Vea la página 63.
- Cuando el proyector está conectado a un equipo de vídeo con terminal de salida HDMI, sólo se puede enviar la señal de vídeo al proyector. (Conecte el terminal de entrada de AUDIO (2, 3) para la entrada de audio.)

Conexión a equipo de vídeo provisto de terminal de salida DVI con un cable DVI digital

Use un cable DVI digital cuando conecte un equipo de vídeo con terminal de salida DVI, como reproductores de DVD, al terminal INPUT 3.

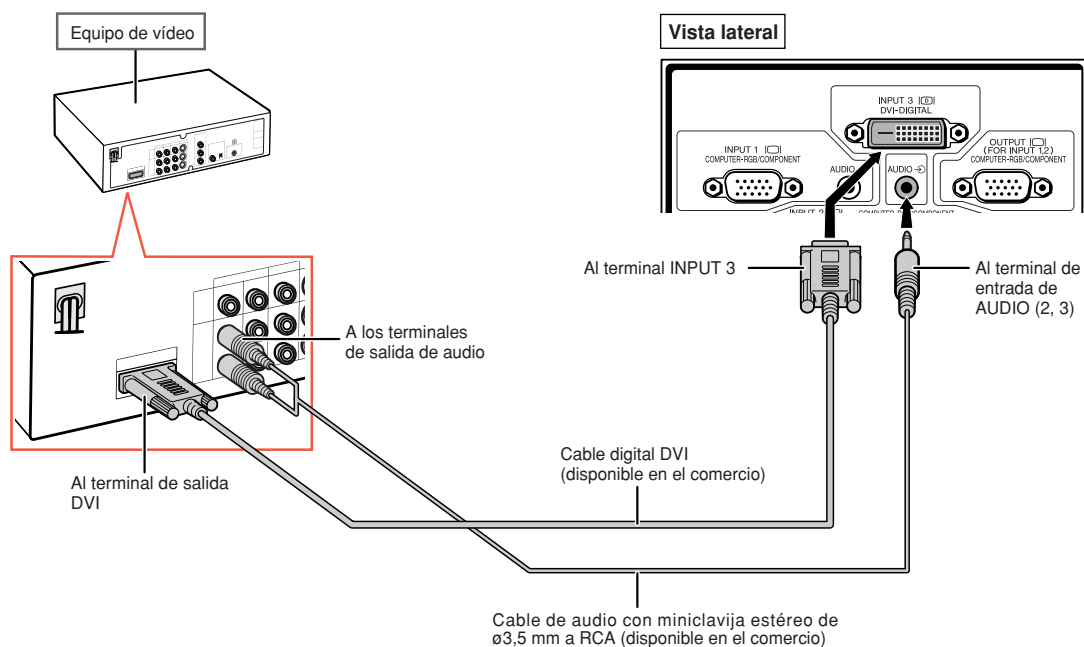

Nota

- Seleccione el tipo de señal de entrada del equipo de vídeo. Vea la página 63.

Conexión a equipo de vídeo RGB con un cable 5 RCA RGB

Utilice un cable 5 RCA RGB cuando conecte un equipo de vídeo RGB, como reproductores de DVD y descodificadores DTV*, a los terminales INPUT 2.

* DTV es un término general que se utiliza para describir el nuevo sistema de televisión digital en los Estados Unidos.

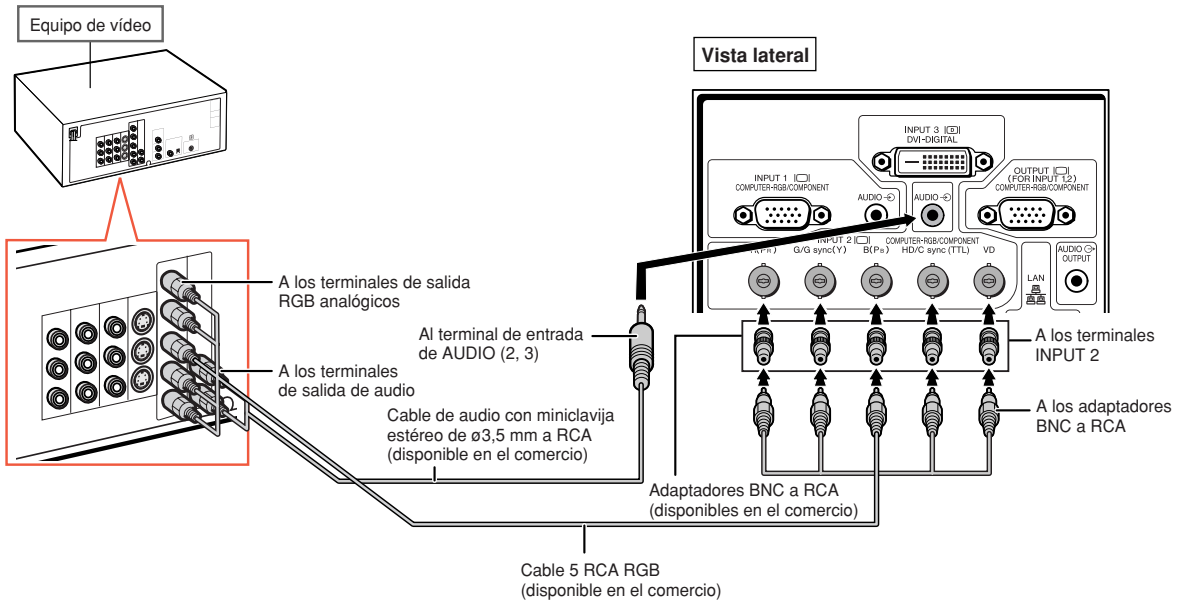

Nota

- Cuando conecte el proyector al equipo de vídeo de esta manera, seleccione “RGB” como “Tipo de señal” en el menú “Imagen”. Vea la página 63.
- Los terminales sinc. HD/C y VD se pueden utilizar en función de las especificaciones del descodificador DTV conectado al proyector. Consulte el manual de manejo del descodificador DTV para obtener información detallada.
- El terminal sinc. HD/C es sólo para señal TTL.

Conexión a equipo de vídeo con terminales de salida de componentes

Quando conecte un equipo de vídeo provisto de terminales de salida de componentes al terminal INPUT 1, utilice el cable 3 RCA a D-sub de 15 contactos (opcional: AN-C3CP2).

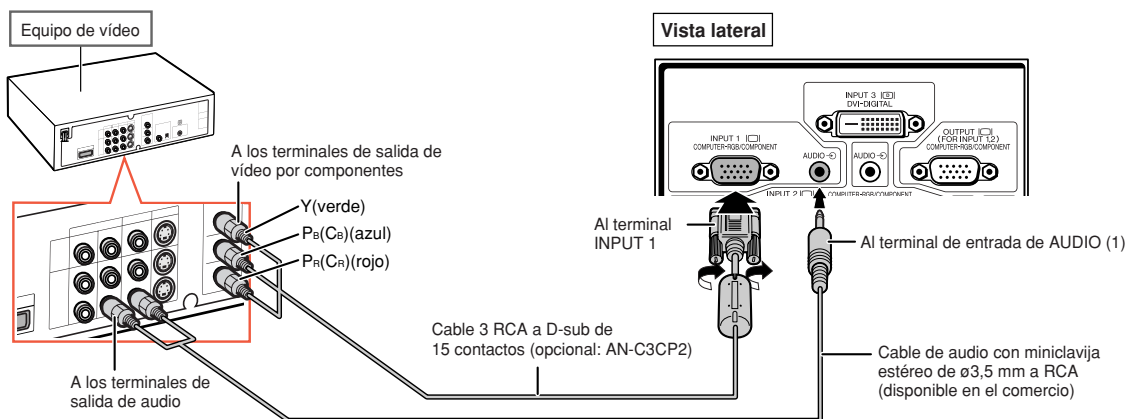

Quando conecte un equipo de vídeo provisto de terminales de salida de componentes al terminal INPUT 2, use los adaptadores BNC a RCA (disponibles en el comercio).

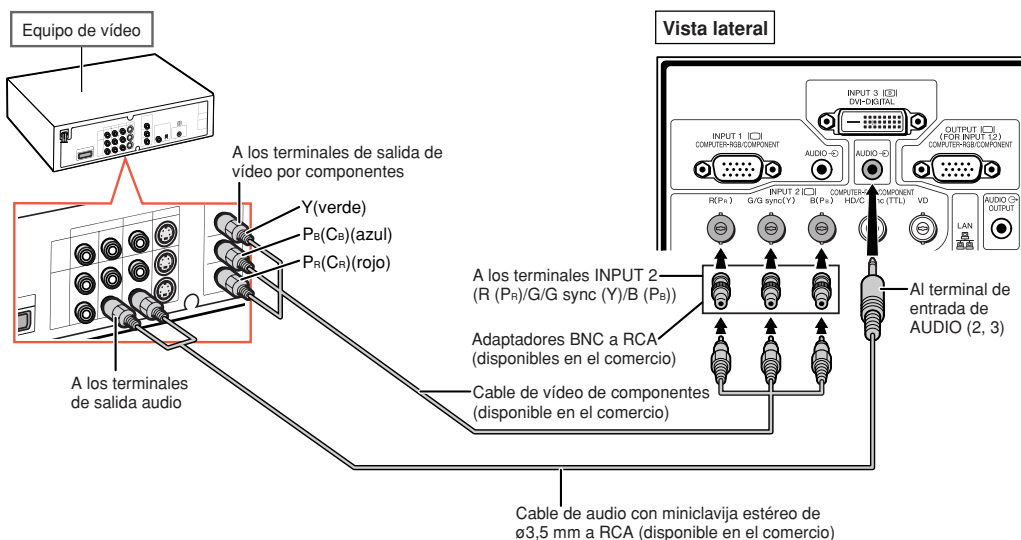

Nota

- Para la entrada de audio se requiere un cable de audio con miniclavija estéreo de ø3,5 mm a RCA (disponible en el comercio).
- Si es necesario, seleccione "480P/525P" o "576P/625P" para "Modos espec." en el menú "Sinc.fina". (Vea la página 69.)
- Cuando conecte el equipo de vídeo con una salida RGB (Euro-scart) de 21 contactos al proyector, utilice un cable disponible en el comercio que se ajuste al terminal del proyector que desea conectar.
- El proyector no admite señales RGBC a través de Euro-scart.

Conexión con un cable S-vídeo o un cable de vídeo compuesto

Conecte el equipo de vídeo al terminal INPUT 4 o 5 mediante el cable S-vídeo o el cable de vídeo compuesto (disponible en el comercio).

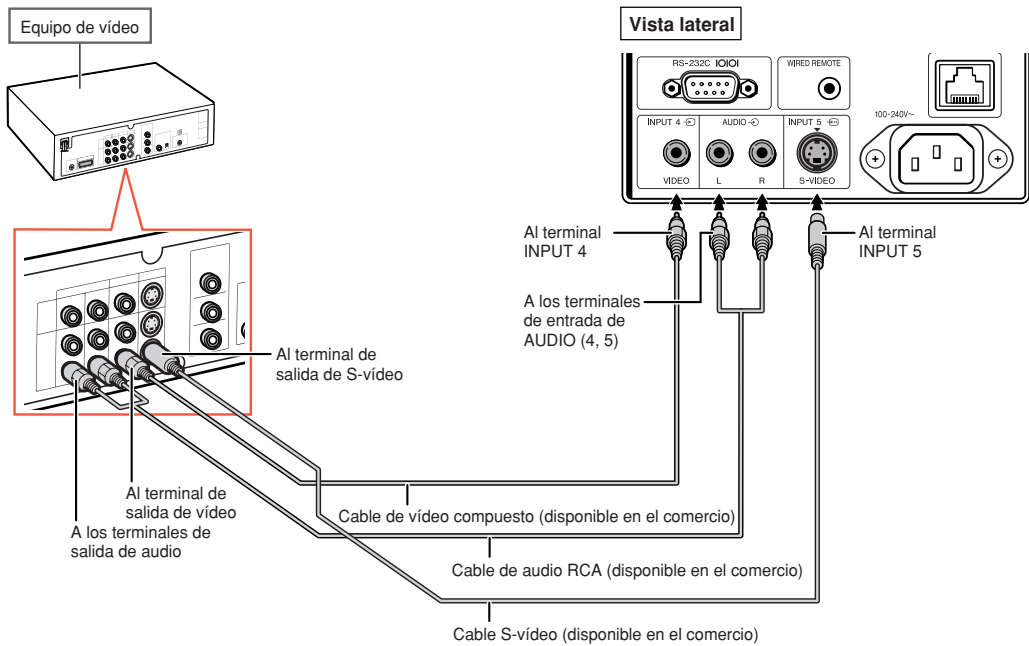

Nota

- La entrada de señal S-vídeo para el terminal S-VIDEO se divide en señales de color y luminancia para obtener una imagen de mayor calidad.
- Se requiere un cable de audio RCA (disponible en el comercio) para la entrada de audio.
- Cuando conecte el equipo de vídeo con una salida RGB (Euro-scart) de 21 contactos al proyector, utilice un cable disponible en el comercio que se ajuste al terminal del proyector que desea conectar.

Control del proyector mediante un ordenador

Cuando se conecta el terminal RS-232C del proyector al terminal serie RS-232C del ordenador o cuando se conecta el terminal LAN del proyector al terminal LAN del ordenador, el ordenador se puede utilizar para controlar el proyector. Para obtener información detallada, consulte la "GUÍA DE CONFIGURACIÓN" en el CD-ROM que acompaña a este manual.

Conexión a un ordenador mediante un cable de control serie RS-232C

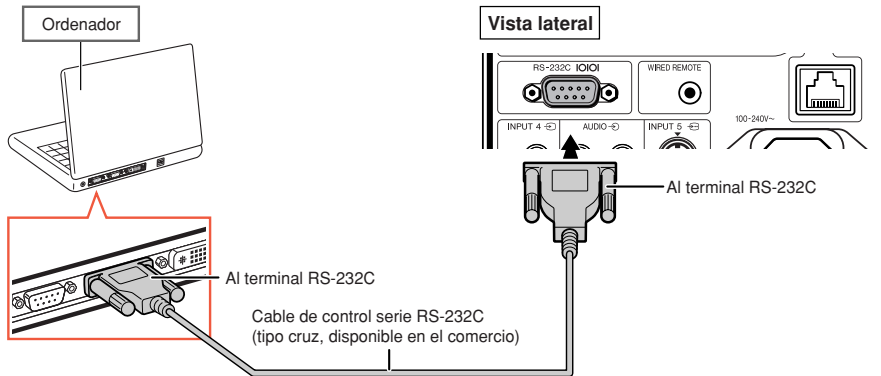

Nota

- La función RS-232C podría no funcionar en el terminal de su ordenador si no está correctamente configurada. Para más información, consulte el manual de manejo de su ordenador.
- Consulte la "GUÍA DE CONFIGURACIÓN" en el CD-ROM que acompaña a este manual para ver las RS-232C características técnicas y ajustes de los comandos.

Información

- No conecte el cable RS-232C a otro puerto distinto del terminal RS-232C del ordenador. Podría dañar el ordenador o el proyector.
- No conecte o desconecte el cable de control serie RS-232C al o del ordenador cuando esté encendido. Esto podría dañar a su ordenador.

Al realizar la conexión al terminal LAN utilizando un cable LAN

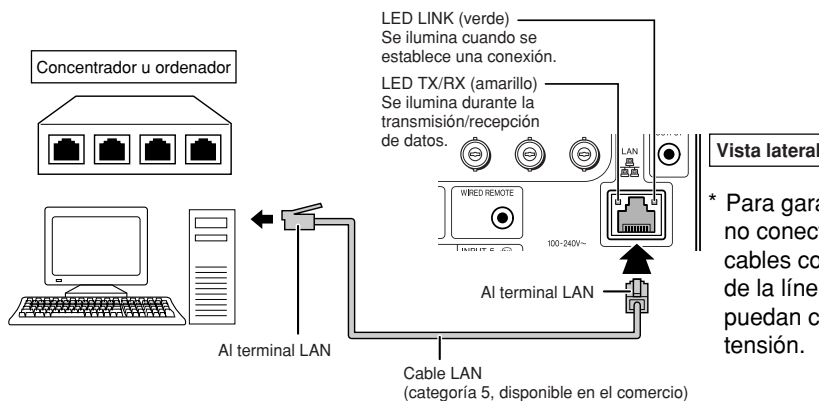

* Para garantizar la seguridad, no conecte al terminal LAN cables como por ejemplo el de la línea telefónica, que puedan causar una excesiva tensión.

Nota

- Para realizar la conexión a un concentrador, utilice un cable **de transmisión directa** del tipo categoría 5 (CAT.5) (disponible en el comercio).
- Para realizar la conexión a un ordenador, utilice un cable **crucado** del tipo categoría 5 (CAT.5) (disponible en el comercio).

Conexión a un monitor con terminal de entrada RGB

Se pueden mostrar imágenes del ordenador en un monitor utilizando los cables RGB.

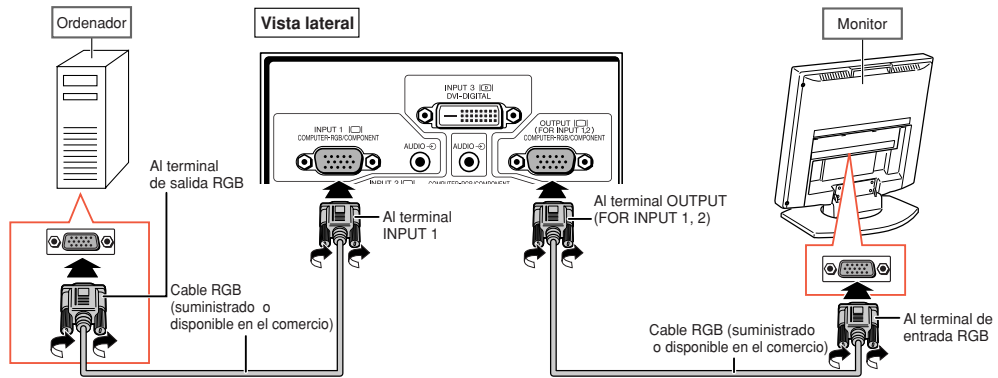

Nota

- Las señales RGB y las señales de componentes procedentes de los terminales INPUT 1 o INPUT 2 pueden mostrarse en el monitor.
- Para emitir señales de vídeo procedentes del terminal INPUT 1, se requiere otro cable RGB (disponible en el comercio).

Conexión a un amplificador y otros equipos de audio

La entrada de señales de audio procedente del equipo conectada a cada terminal de entrada de audio del proyector puede emitirse a un equipo de audio.

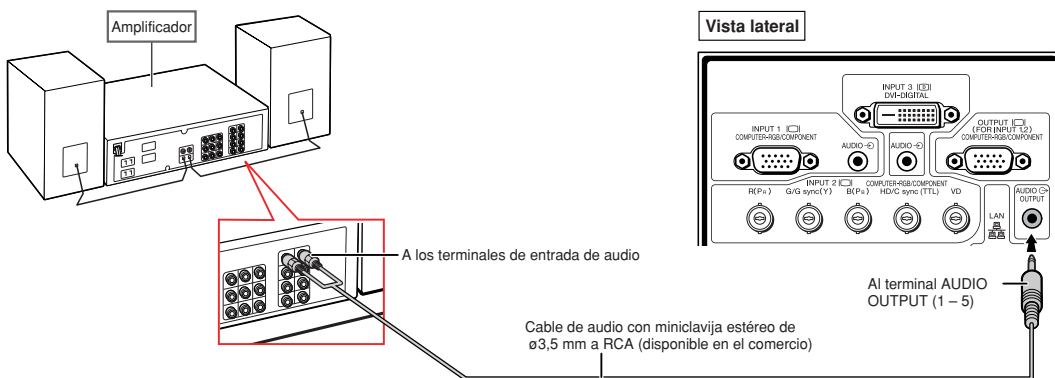

Nota

- Para la entrada de audio se necesita un cable de audio con miniclavija estéreo de $\varnothing 3,5$ mm a RCA (disponible en el comercio).
- Al desconectar la alimentación en caso de conectar un amplificador u otro equipo de audio, desconecte primero la alimentación del amplificador y luego la del proyector.
- Utilizando componentes de audio externos, el volumen puede amplificarse para obtener un mejor sonido.
- Para obtener más información sobre la salida de audio variable (VAO) y la salida de audio fija (FAO), vea la página 72.



Encendido/Apagado del proyector

Conexión del cable de alimentación

Conecte el cable de alimentación suministrado a la toma de CA situada en la parte posterior del proyector.

Encendido del proyector

Antes de realizar los pasos de esta sección, conecte cualquier equipo que use con el proyector. (Vea las páginas 27—36.)

Quite la tapa del objetivo y pulse  en el proyector o  en el mando a distancia.



- El indicador de alimentación se encenderá de color verde.
- El proyector estará listo para funcionar una vez que el indicador de la lámpara LAMP se ilumine.
- Cuando se selecciona Bloqueo del sistema, aparece la pantalla de introducción de clave de acceso. Introduzca la clave de acceso correcta para iniciar la proyección. Para obtener más detalles, vea la página 79.

Nota

- El indicador de lámpara se ilumina o parpadea, indicando el estado de la lámpara.
Verde: La lámpara está lista.
Parpadea en verde: La lámpara se está calentando.
Roja: La lámpara se apaga de forma extraña, por lo que debe ser cambiada.
- Cuando encienda el proyector, la imagen puede parpadear ligeramente durante el primero minuto desde que se enciende la lámpara. Esta es una operación normal debida a que el circuito de control de la lámpara está estabilizando las características de salida de la misma. Esto no debe considerarse como un defecto de funcionamiento.
- Si el proyector se pone en el modo de espera y se enciende inmediatamente después, la lámpara podrá tardar un poco en iniciar la proyección.

Apagado del proyector

(Puesta del proyector en el modo de espera)

1 Pulse  en el proyector o  en el mando a distancia, y luego pulse de nuevo ese botón, mientras se visualiza el mensaje de confirmación, para poner el proyector en el modo de espera.

2 Desenchufe el cable de alimentación de la toma de CA después de pararse el ventilador.

Accesorio suministrado

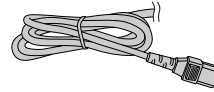

Cable de alimentación

Vista lateral

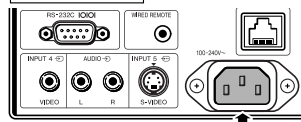

A la toma de CA

Cable de alimentación

Información

- El idioma predeterminado en fábrica es el inglés. Si quiere cambiar la visualización en pantalla a otro idioma, siga el procedimiento de la página 89.

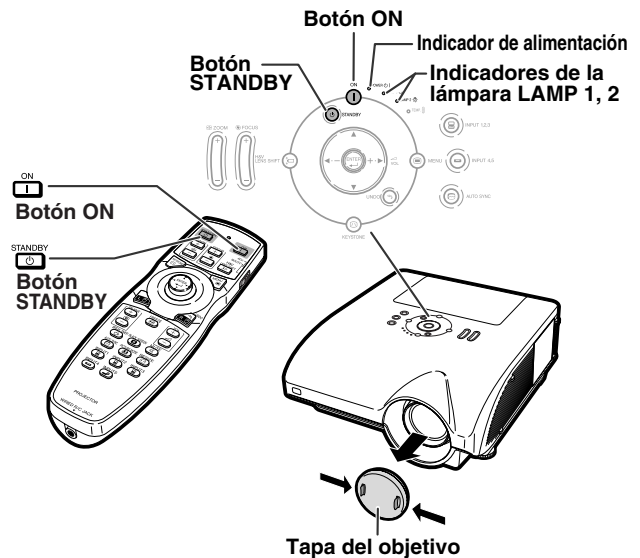

▼ Visualización en pantalla



¿Quiere apagar?

Sí: Pulse de nuevo No: Espere

Información

- No desenchufe el cable de alimentación durante la proyección de imágenes o mientras el ventilador de enfriamiento está en funcionamiento. El ventilador de enfriamiento de este proyector continúa funcionando durante unos 90 segundos después de que el proyector pasa al modo de espera. Esto podría causar daños debido al aumento de la temperatura interna, ya que en este caso el ventilador de enfriamiento dejará de funcionar.

Orientación del objetivo

Además de ajustar la función de zoom y el ángulo de proyección mediante las patas de ajuste, también se puede ajustar la posición de proyección con la función de orientación del objetivo. Es una función muy útil cuando, por ejemplo, no puede moverse la pantalla.

Movimiento hacia arriba o hacia abajo Movimiento hacia la izquierda y hacia la derecha

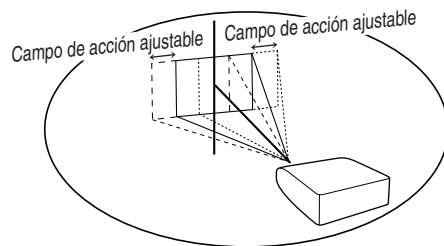
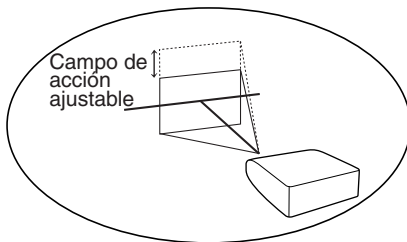

Campo de acción ajustable

El campo de acción ajustable se muestra a continuación.

Campo de acción horizontal: $\pm 15\%$

Campo de acción vertical: $+50\%$ (hacia el lado superior)

El campo de acción ajustable tiene limitaciones incluso dentro del campo de acción indicado.

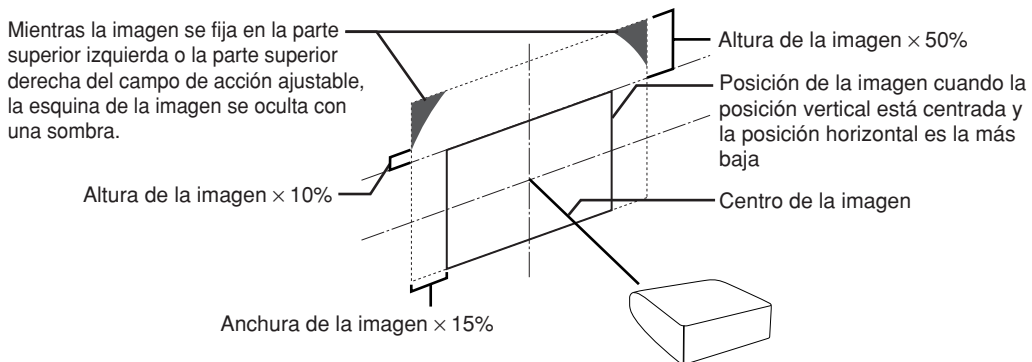

La imagen se puede ajustar como se muestra en el esquema.



Nota

- La gama ajustable para el objetivo opcional AN-PH10EX es diferente a la indicada anteriormente. Consulte los detalles en el manual de manejo de AN-PH10EX.

1 Pulse en el proyector o en el mando a distancia.

- Al pulsar  en el proyector o  en el mando a distancia, aparece el patrón de prueba. Es útil comprobar el patrón de prueba para realizar un ajuste más exacto.

▼ Visualización en pantalla

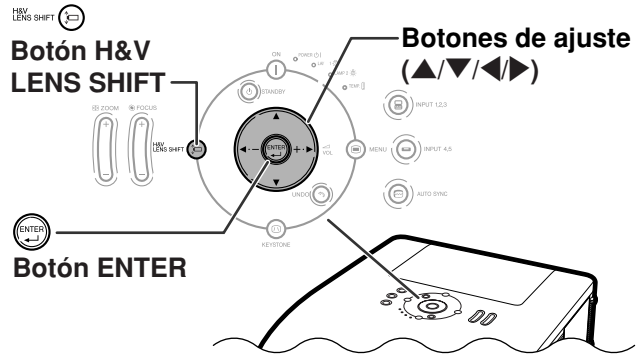
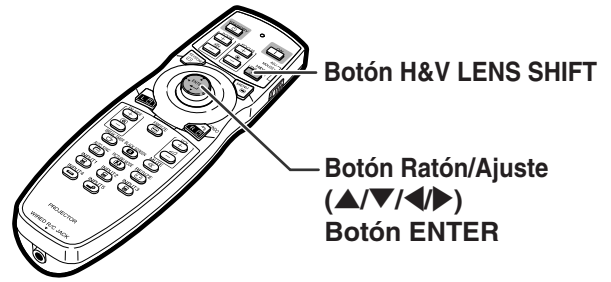
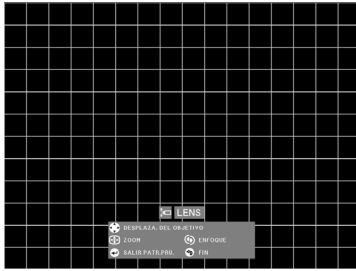

2 Pulse ▲, ▼, ◀, ▶ en el proyector o en el mando a distancia para ajustar la posición de la imagen.

Uso de las patas de ajuste

- Cuando no se puede ajustar la posición de la imagen proyectada con la función de orientación del objetivo, utilice las patas de ajuste para ajustar el ángulo proyectado.
- La altura del proyector se puede ajustar mediante las patas de ajuste cuando la pantalla está más alta que el proyector o está inclinada, o cuando el lugar de instalación está ligeramente inclinado.
- Instale el proyector de modo que quede lo más perpendicular a la pantalla posible.

1 Con el proyector levantado, gire las patas de ajuste.

- El proyector puede ajustarse hasta aproximadamente 9 grados.

2 Baje el proyector y gire las patas de ajuste para obtener un ajuste perfecto.

- Al bajar el proyector, tenga cuidado de no introducir los dedos entre el proyector y las patas de ajuste.

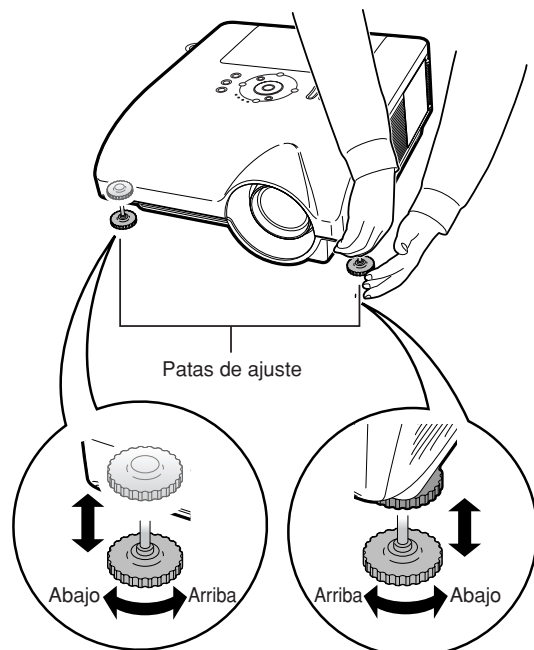

Ajuste del enfoque

Pulse  en el proyector o  en el mando a distancia para ajustar el enfoque.

▼ Visualización en pantalla

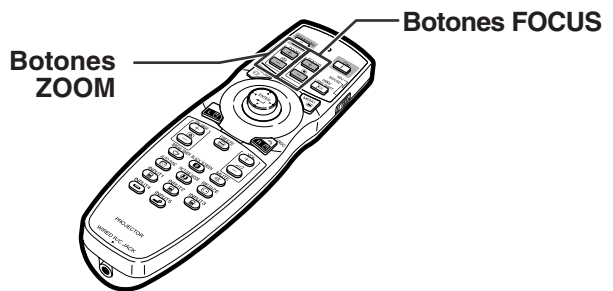
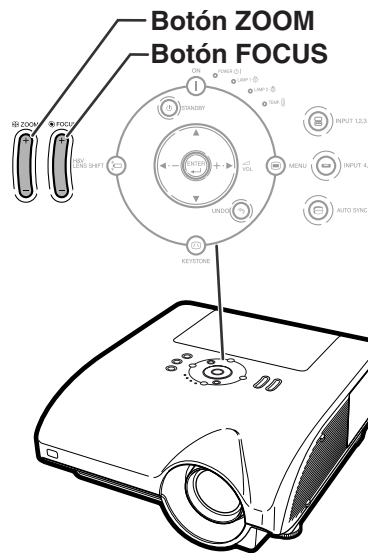
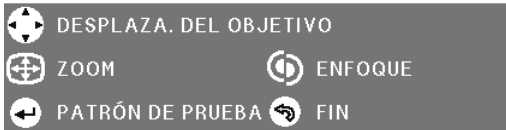

Ajuste del tamaño de la imagen proyectada

Pulse  en el proyector o  en el mando a distancia para ajustar el tamaño de la imagen proyectada.

▼ Visualización en pantalla

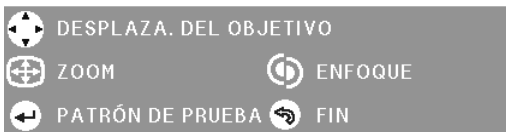

Nota

- Después de pulsar los botones FOCUS o ZOOM en el mando a distancia o el proyector, puede mostrar el patrón de prueba pulsando el botón ENTER. El patrón de prueba es útil para realizar ajustes más precisos.
- Para un ajuste perfecto, al pulsar los botones H&V LENS SHIFT, FOCUS o ZOOM, la imagen proyectada se desplaza un poco hacia la dirección deseada durante aproximadamente un segundo. Mantenga pulsados los botones para desplazar más la imagen proyectada.

Corrección de la distorsión trapezoidal

Cuando se proyecta la imagen desde arriba o abajo hacia la pantalla en ángulo, la imagen se distorsiona (adoptando la forma de un trapecio). La función que corrige este problema se denomina **corrección de la distorsión trapezoidal**.

Hay dos tipos de corrección trapezoidal.

- 1) "AJUSTE GEOMÉTRICO" para corregir una imagen designando la esquina de la imagen proyectada
- 2) "H&V E.TRAPEC."/"IMAGE RESIZING" para corregir una imagen designando los ejes horizontal y vertical

Selección del tipo de corrección trapezoidal

Pulse  en el proyector o  en el mando a distancia.

- Aparecerá "AJUSTE GEOMÉTRICO".
- Cada vez que se pulsa  o , la pantalla cambia de la manera siguiente:

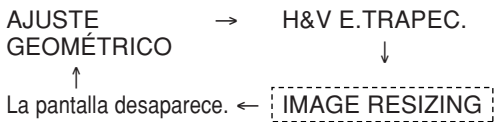

AJUSTE GEOMÉTRICO	Para corregir una imagen designando la esquina de la imagen proyectada
H&V E.TRAPEC.	Para corregir una imagen designando los ejes horizontal o vertical
IMAGE RESIZING	Para corregir la distorsión de la imagen. "IMAGE RESIZING" funciona sólo cuando "H&V E.TRAPEC." se establece en un valor distinto de "0".

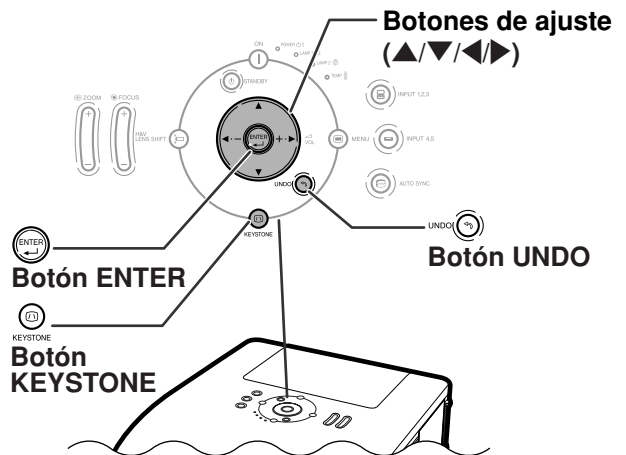
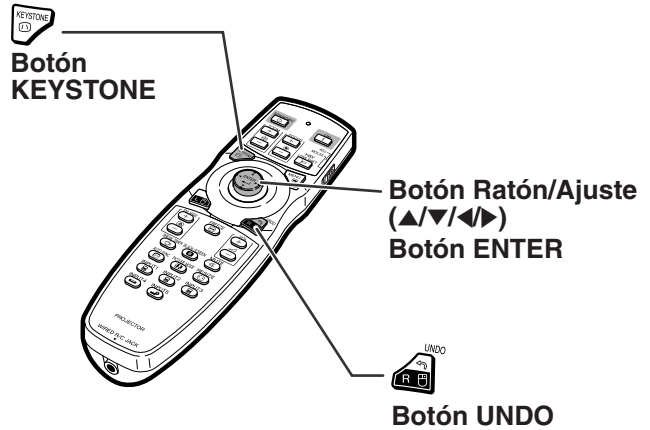







AJUSTE GEOMÉTRICO



1 Pulse  en el proyector o  en el mando a distancia varias veces hasta que aparezca “AJUSTE GEOMÉTRICO”.

2 Pulse los botones siguientes para ajustar la posición, el tamaño o el enfoque de la imagen proyectada.

- Haga coincidir los cuatro lados de la pantalla con el modelo verde de prueba.

- Si pulsa , ,  o  en el proyector o  en el mando a distancia, puede desplazar el objetivo.

- Si pulsa  en el proyector o  en el mando a distancia, puede ajustar el tamaño de la imagen proyectada.

- Si pulsa  en el proyector o  en el mando a distancia, puede ajustar el enfoque.



3 Pulse  en el proyector o  en el mando a distancia.



4 Pulse , ,  o  para desplazar la posición de la parte superior izquierda de la imagen.

- Desplace la parte superior izquierda del marco amarillo hasta la parte superior izquierda de la pantalla.

5 Pulse  o  para fijar la posición.

6 Repita el mismo procedimiento con las posiciones superior derecha, inferior derecha e inferior izquierda de la imagen.

- En este momento, si pulsa  en el proyector o  en el mando a distancia, regresará a la pantalla anterior.

- Antes de corregir la parte superior izquierda de la imagen, si pulsa  o  regresará a la pantalla de confirmación de reinicialización.

- Cuando se fija la posición de la parte inferior izquierda, se efectúa la corrección y desaparece la pantalla.

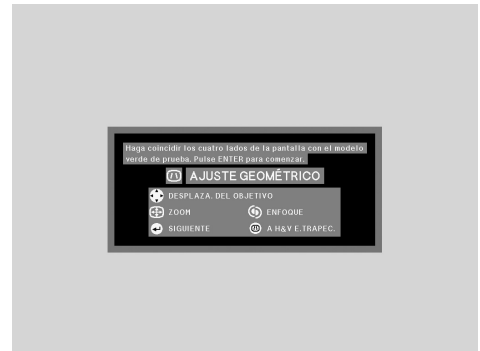

Visualización en pantalla



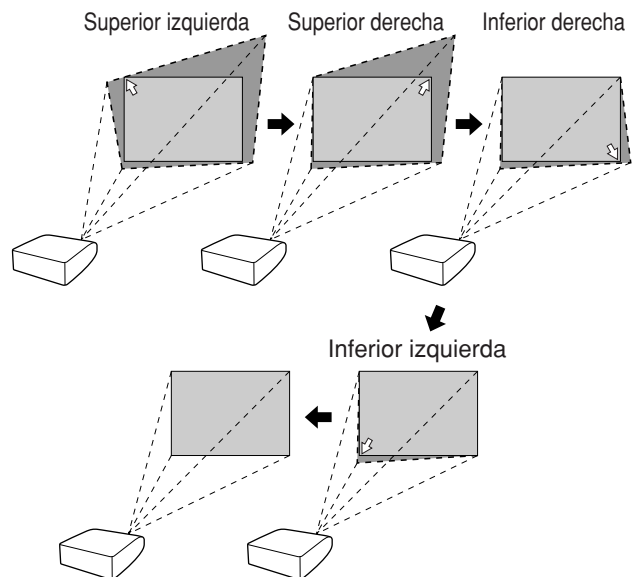

Ajuste geométrico



H&V E.TRAPEC.

1 Pulse  en el proyector o  en el mando a distancia varias veces hasta que aparezca “H&V E.TRAPEC.”.

• Cuando ya se ha efectuado la corrección con “AJUSTE GEOMÉTRICO”, aparece el mensaje de confirmación para reinicializar la corrección antes de que se muestre “H&V E.TRAPEC.”.

2 Pulse , ,  o  para desplazar la posición de los ejes horizontal o vertical.

3 Pulse  or  para fijar la posición.

• “IMAGE RESIZING” (Cambio tamaño imagen) aparece cuando “H&V E.TRAPEC.” se establece en un valor distinto de “0”.

▼ Visualización en pantalla



Corrección trapezoidal horizontal (Ajuste con ◀ / ▶)

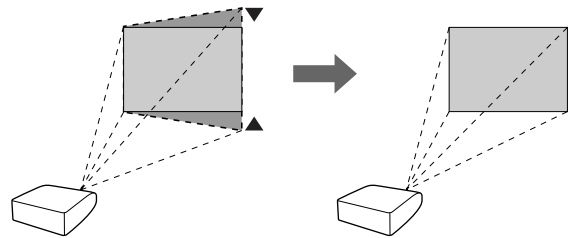
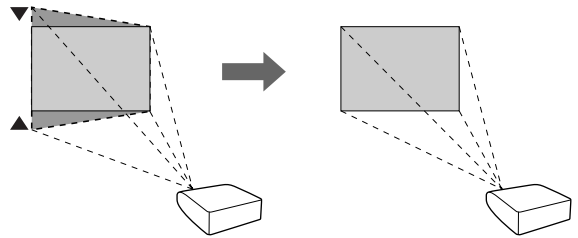

Corrección trapezoidal vertical (Ajuste con ▲ / ▼)

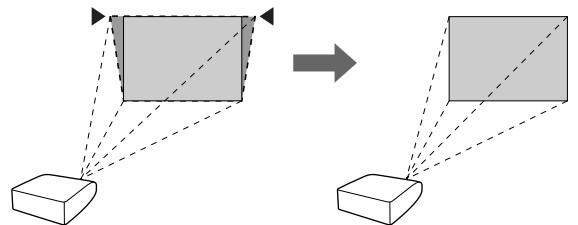
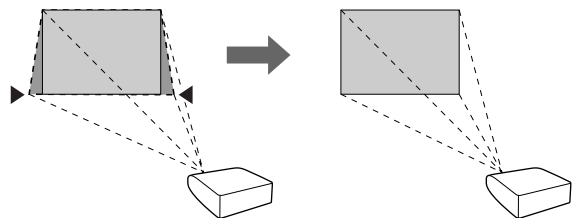



IMAGE RESIZING (Cambio tamaño imagen)

“IMAGE RESIZING” funciona sólo cuando “H&V E.TRAPEC.” se establece en un valor distinto de “0”.

1 Pulse  en el proyector o  en el mando a distancia varias veces hasta que aparezca “IMAGE RESIZING”.

2 Pulse ▲, ▼, ◀ o ▶ para corregir la distorsión de la imagen.

3 Pulse  o  para fijar la posición.

▼ Visualización en pantalla



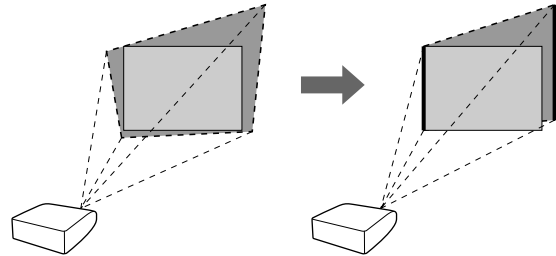

Uso del ajuste H & V E.TRAPEC. cuando la imagen se proyecta en diagonal

1 Pulse ▲ o ▼ para que queden paralelos los lados izquierdo y derecho de la imagen proyectada.

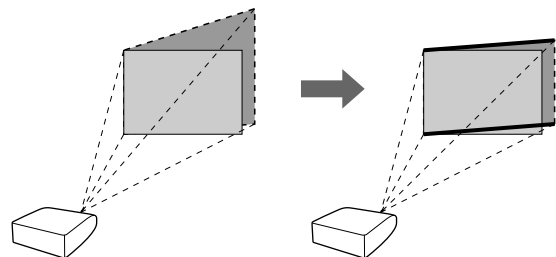

2 Pulse ◀ or ▶ para que queden paralelos los lados superior e inferior de la imagen proyectada.





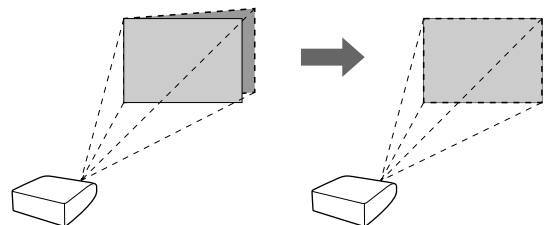



3 Pulse  en el proyector o  en el mando a distancia para mostrar “IMAGE RESIZING” y después pulse ▲, ▼, ◀ o ▶ para corregir la distorsión de la imagen.



Cambio de modo de entrada

Seleccione el modo de entrada apropiado para el equipo conectado.

Pulse  ,  ,  ,  o  en el mando a distancia para seleccionar el modo de entrada.

• Al pulsar  del proyector, el modo de entrada cambia en el siguiente orden :

→ ENTRADA1 → ENTRADA2 → ENTRADA3

• Al pulsar  del proyector, el modo de entrada cambia entre “ENTRADA4” y “ENTRADA5”.

Nota

- Cuando no se recibe ninguna señal, aparece el mensaje “SIN SEÑAL”. Cuando se recibe una señal no admitida, aparece el mensaje “NON ENREG.”.
- Cuando “Búsqueda auto.” del menú “Opciones (1)” está establecida en “ON”, el modo de entrada con señal se puede detectar y mostrar automáticamente. (Vea la página 78.)
- El modo de entrada no se muestra cuando la opción “Visualizador” del menú “Opciones (1)” está establecida en “Nivel A” o “Nivel B”. (Vea la página 75.)

Acerca del modo de entrada

ENTRADA1/ ENTRADA2 (RGB/ componentes)	Se utiliza para proyectar imágenes desde equipos conectados a los terminales INPUT 1 o 2 que envían señales de RGB o de componentes.
ENTRADA3 (RGB de PC digital/ componente de PC digital/ RGB de vídeo digital/ componente de vídeo digital)	Se utiliza para proyectar imágenes desde equipos conectados al terminal INPUT 3.
ENTRADA4 (Vídeo)	Se utiliza para proyectar imágenes desde equipos conectados al terminal INPUT 4.
ENTRADA5 (S-Vídeo)	Se utiliza para proyectar imágenes desde equipos conectados al terminal INPUT 5.



INPUT1 INPUT2 INPUT3 INPUT4 INPUT5
Botones INPUT

▼ Visualización en pantalla del modo de entrada (ejemplo)

Al pulsar .

Modo ENTRADA1/2/3

Usando señales RGB

* La visualización “ENTRADA3” es un ejemplo. (Cuando “Tipo de señal” se establece en “RGB PC DIGI.”)

 **ENTRADA 1**
RGB

 **ENTRADA 2**
RGB

 **ENTRADA 3**
-RGB PC DIGI.

Usando señales de componente

* La visualización “ENTRADA3” es un ejemplo. (Cuando “Tipo de señal” se establece en “Comp. PC DIGI.”)

 **ENTRADA 1**
Componentes

 **ENTRADA 2**
Componentes

 **ENTRADA 3**
-Comp. PC DIGI.

Al pulsar .

Modo ENTRADA4

Usando señales de vídeo





 **ENTRADA 4**
Vídeo

Modo ENTRADA5

Usando señales S-vídeo

 **ENTRADA 5**
S-Vídeo



Cuando “Búsqueda auto.” está “ON”

- Al pulsar  o  una vez, se muestra el modo de entrada actual.
- Al pulsar  o  de nuevo, se inicia la búsqueda de entrada automática.

Ajuste del volumen

Pulse ◀▶ en el proyector o  en el mando a distancia para ajustar el volumen.

Nota

- Pulse  o ◀ para reducir el volumen.
- Pulse  o ▶ para aumentar el volumen.

Supresión temporal del sonido

Pulse  en el mando a distancia para suprimir temporalmente el sonido.

Nota

- Al pulsar  de nuevo, se restablecerá el sonido.

Visualización de una parte ampliada de la imagen

Los gráficos, tablas y otras partes de las imágenes proyectadas pueden ampliarse. Esto puede resultar útil al proporcionar explicaciones más detalladas.

- 1 Pulse  en el mando a distancia.
 - Amplía la imagen.
 - Pulse  o  para ampliar o reducir la imagen proyectada.

Nota

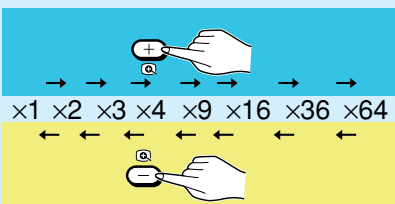

- Puede cambiar la posición de la imagen ampliada utilizando ▲, ▼, ◀ y ▶.

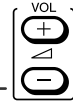

Botones de volumen VOL

▼ Visualización en pantalla



Botón MUTE

▼ Visualización en pantalla

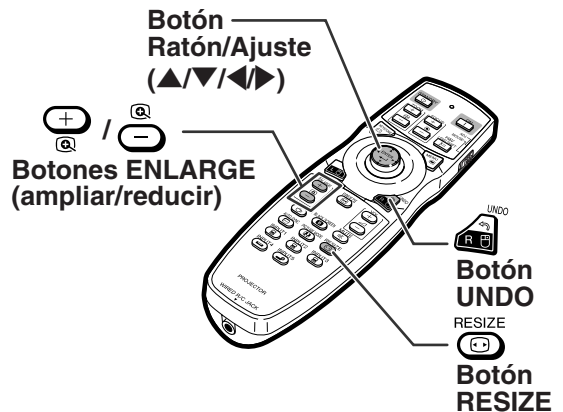

Botón Ratón/Ajuste (▲/▼/◀/▶)

Botones ENLARGE (ampliar/reducir)

Botón UNDO

Botón RESIZE



Botón UNDO RESIZE

2 Pulse en el mando a distancia para cancelar la operación.

- Se restablece la relación de aumento a $\times 1$.

Nota

En los siguientes casos, la imagen volverá a su tamaño normal ($\times 1$).

- Cuando cambia el modo de entrada.
- Cuando se pulse .
- Cuando se cambie la señal de entrada.
- Cuando la resolución y la frecuencia de actualización (frecuencia vertical) de la señal de entrada cambien.
- Cuando se pulse .

Congelación de una imagen en movimiento

1 Pulse en el mando a distancia.

- La imagen proyectada se congela.

2 Pulse nuevamente para volver a la imagen en movimiento del dispositivo actualmente conectado.

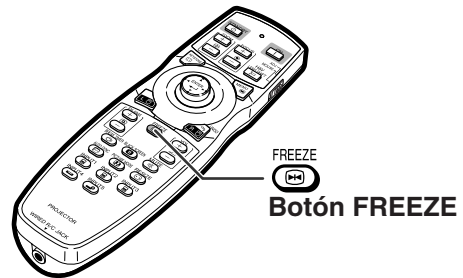

Selección del modo de imagen

Puede seleccionar el modo de imagen adecuado a la imagen proyectada, como películas o videojuegos.

Pulse en el mando a distancia.

- Cuando pulse , el modo de la imagen cambiará en el orden de:

→ ESTÁNDAR → PRESENTACIÓN → CINEMA → PERSONALIZAR →

Nota

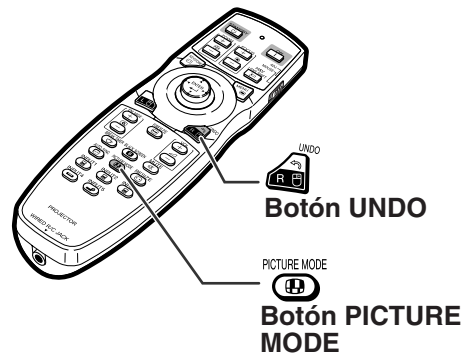

- Pulse  para volver al modo "ESTÁNDAR".
- También se puede acceder a esta función desde el menú OSD (vea la página 60).



Esta función le permite modificar o personalizar el modo de visualización de imagen para mejorar la imagen recibida. Dependiendo de la señal de entrada, puede elegir imagen “NORMAL”, “PUNTO POR PUNTO”, “BORDE” o “ALARGAMIENTO”.

Modo de cambio de tamaño

Pulse  en el mando a distancia.

- Al pulsar  la pantalla cambia como se muestra.
- Para restablecer la imagen estándar, pulse  mientras visualiza “CAMBIO TAMAÑO” en la pantalla.
- También se puede acceder a esta función desde el menú OSD (vea la página 74).

Botón Ratón/Ajuste
(▲/▼/◀/▶)



Botón UNDO







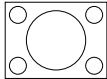
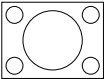
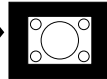
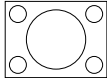
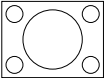
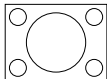
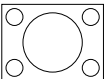

Botón RESIZE

ORDENADOR

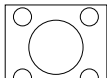
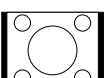
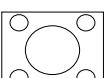
		NORMAL	COMPLETA	PUNTO POR PUNTO
Formato 4:3	SVGA (800 × 600)	1024 × 768	—	800 × 600
	XGA (1024 × 768)	1024 × 768	—	—
	SXGA (1280 × 960)	1024 × 768	—	1280 × 960
	UXGA (1600 × 1200)	1024 × 768	—	1600 × 1200
Otros formatos	SXGA (1280 × 1024)	960 × 768	1024 × 768	1280 × 1024

- “NORMAL” es fijo cuando se reciben señales XGA (1024 × 768).

Señal de entrada		Imagen en la pantalla de salida		
Ordenador	Tipo de imagen	NORMAL	COMPLETA	PUNTO POR PUNTO
Resolución inferior a XGA	 Formato 4:3		—	
XGA	 Formato 4:3		—	—
Resolución superior a XGA	 Formato 4:3		—	
SXGA (1280 × 1024)				



 : Área recortada donde no es posible proyectar imágenes.
 : Área en que las señales están fuera de la pantalla.

VIDEO

Señal de entrada		NORMAL	COMPLETA	BORDE	ALARGAMIENTO	ALARGAMIENTO INTE.
480I, 480P, 576I, 576P, NTSC, PAL, SECAM	Formato 4:3 "Buzón", Compresión	1024 x 768	—	768 x 576*	1024 x 576*	1024 x 576*
540P	Formato 16:9	—	1024 x 768	—		—
720P, 1035I, 1080I	Formato 16:9	—	—	—		—

• "ALARGAMIENTO" es fijo cuando se reciben señales 720P, 1035I o 1080I.

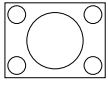
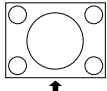
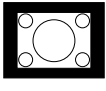
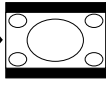
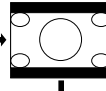
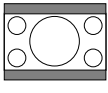
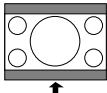
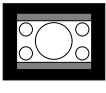
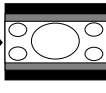
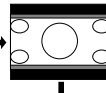
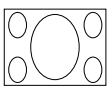
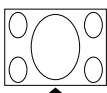
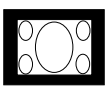
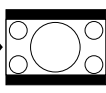
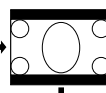
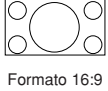
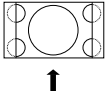
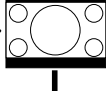
* Con estas imágenes se puede utilizar la función de desplazamiento digital.

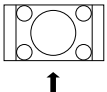
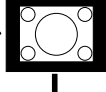
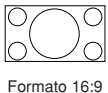
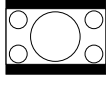
Señal de entrada		Imagen en la pantalla de salida				
DTV / Video	Tipo de imagen	NORMAL	COMPLETA	BORDE	ALARGAMIENTO	ALARGAMIENTO INTE.
480I, 480P, 576I, 576P, NTSC, PAL, SECAM	 Formato 4:3		—			
	 "Buzón"		—			
	 Compresión		—			
540P	 Formato 16:9	—		—		—
	 Formato 16:9 (relación de aspecto 4:3 en pantalla 16:9)	—		—		—
720P, 1035I, 1080I	 Formato 16:9	—	—	—		—

 : Área recortada donde no es posible proyectar imágenes.

 : Área en que la imagen no es incluida en las señales originales.

Visualización de la pantalla en negro

Esta función permite mostrar la pantalla negra temporalmente.

1 Pulse  .

2 Al pulsar  de nuevo, se restablecerá la imagen proyectada.

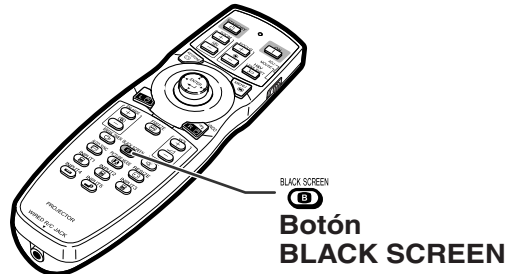

▼Imagen proyectada

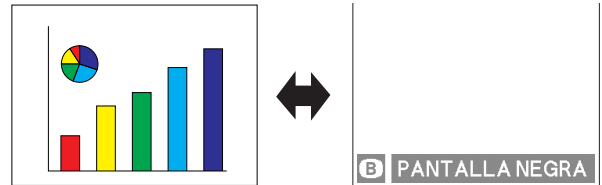

Visualización y ajuste del temporizador de descanso

Esta función permite mostrar el tiempo que queda hasta el descanso durante la reunión.

1 Pulse  .

2 Cuando visualice “☕” pulse ▲, ▼, ◀ o ▶ para activar el temporizador de descanso.

- Puede establecerse en un valor entre 1 y 60 minutos (en incrementos de 1).
- El temporizador de descanso inicia la cuenta atrás en cuanto pulse ▲, ▼, ◀ o ▶ .

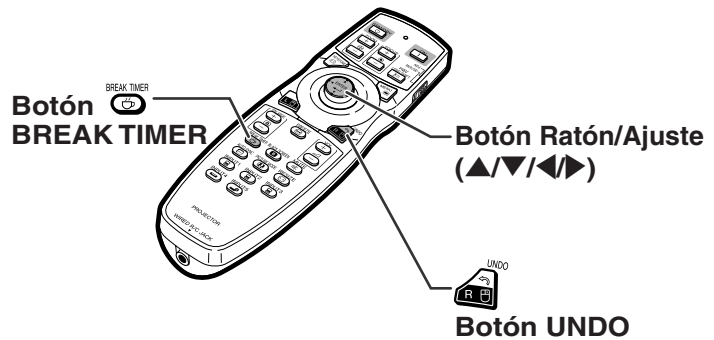

▼Visualización en pantalla



Nota

- Al pulsar  cancelará el temporizador de descanso.
- La función “Desconex Automát” quedará temporalmente inhabilitada mientras el temporizador de descanso esté activo. Cuando no se detecta ninguna entrada de señal durante más de 15 minutos, automáticamente se activará el modo de espera del proyector si ha transcurrido el tiempo del temporizador de descanso.
- El temporizador de descanso se visualiza en la imagen inicial. Para cambiar la pantalla que se visualiza durante el uso del temporizador de descanso, cambie el ajuste de “Imagen inicial” (vea la página 77).
- Cuando se establece “Esclavo” para “Ajuste Dual”, no se muestra el temporizador de descanso. (Vea la página 84.)

Elementos de los menús

A continuación puede ver las distintas opciones que pueden ajustarse en el proyector.

Menú "Imagen"

ENTRADA1 / ENTRADA2 / ENTRADA3



Al pulsar ▾, se muestran las opciones de la parte inferior del menú "Imagen".



Menú principal

Imagen
➔ Página 60

Menú secundario

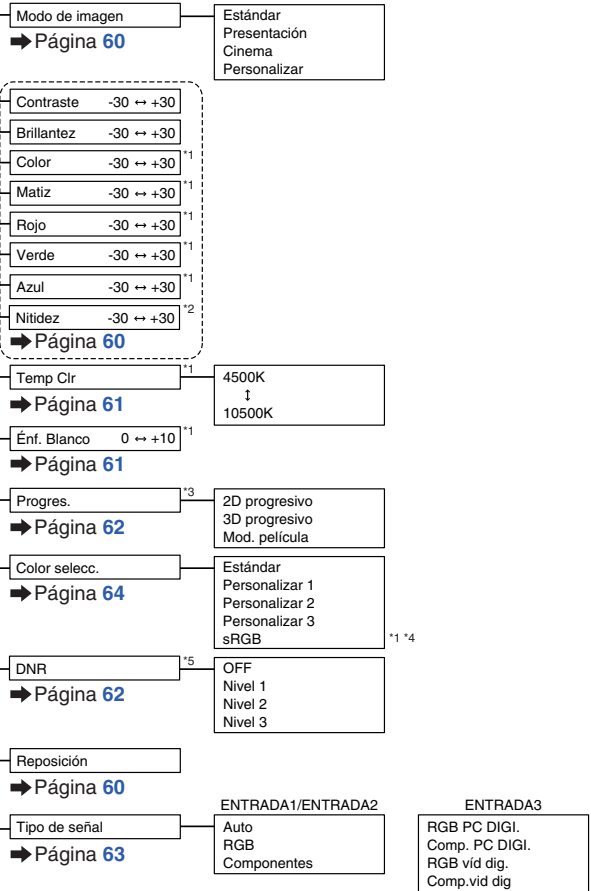

*1 "Color", "Matiz", "Rojo", "Verde", "Azul", "Temp Clr" y "Énf. Blanco" no se pueden ajustar cuando "Color selett." está establecido en "sRGB".

*2 "Nitidez" sólo se puede ajustar cuando se introduce la señal 480I, 480P, 540P, 576I, 576P, 720P, 1035I o 1080I.

*3 "Progres." se puede ajustar sólo cuando se introduce la señal 480I o 576I.

*4 "sRGB" se puede seleccionar en las condiciones siguientes.

- Cuando "Tipo de señal" se establece en "RGB", "RGB PC DIGI." o "RGB víd dig."
- Cuando "Tipo de señal" se establece en "Auto" y la señal de entrada se distingue como "RGB".

*5 "DNR" se puede ajustar sólo cuando se introduce la señal 480I, 480P, 576I o 576P.

Menú "Imagen"

ENTRADA4 / ENTRADA5



Al pulsar ▾, se muestran las opciones de la parte inferior del menú "Imagen".

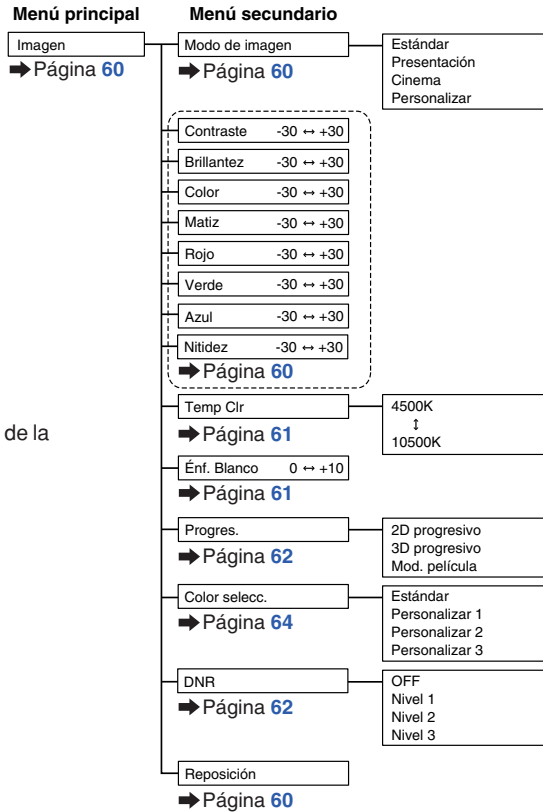
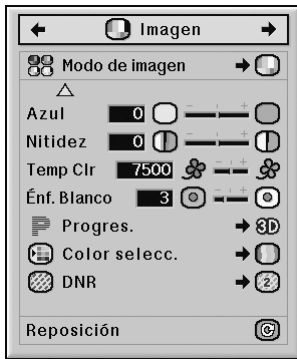

Menú "C.M.S."

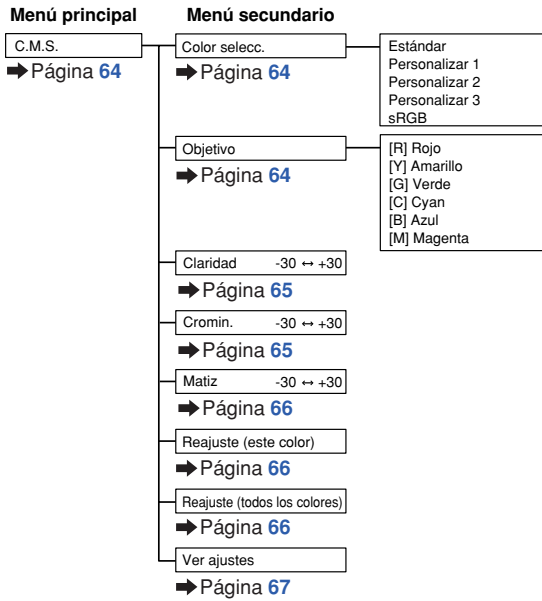

Menú "Sinc.fina"

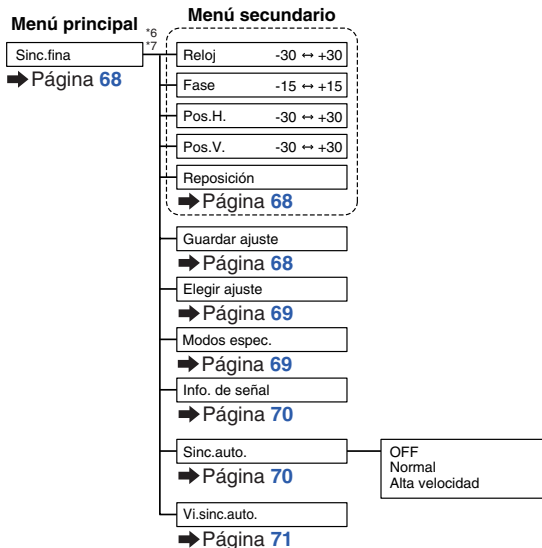

*6 El menú "Sinc.fina" aparece sólo cuando el modo de entrada es ENTRADA1, ENTRADA2 o ENTRADA3.

*7 "Reloj", "Fase", "Pos.H.", "Pos.V.", "Reposición", "Guardar ajuste", "Elegir ajuste" y "Modos espec." sólo se pueden ajustar si el modo de entrada es ENTRADA1 o ENTRADA2.

Menú "Audio"

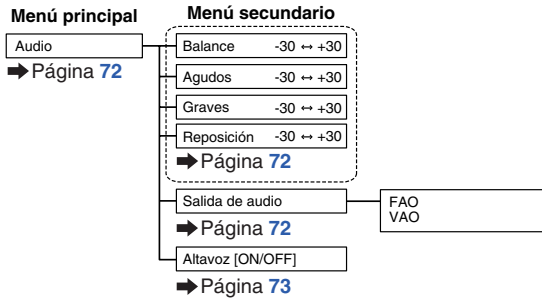

Menú "Opciones (1)"

ENTRADA1 / ENTRADA2 / ENTRADA3

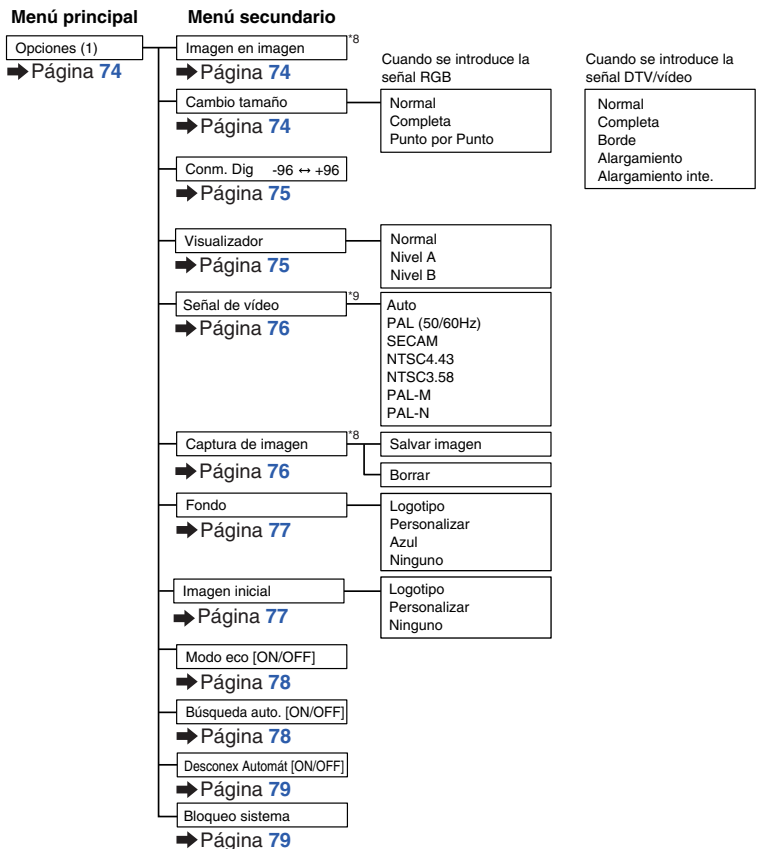

*8 Opción cuando se introduce la señal RGB a través de ENTRADA1, ENTRADA2 o ENTRADA3

*9 Opción cuando se selecciona ENTRADA4 o ENTRADA5

Menú "Opciones (2)"



Menú principal

Opciones (2)
➔ Página 82

Menú secundario

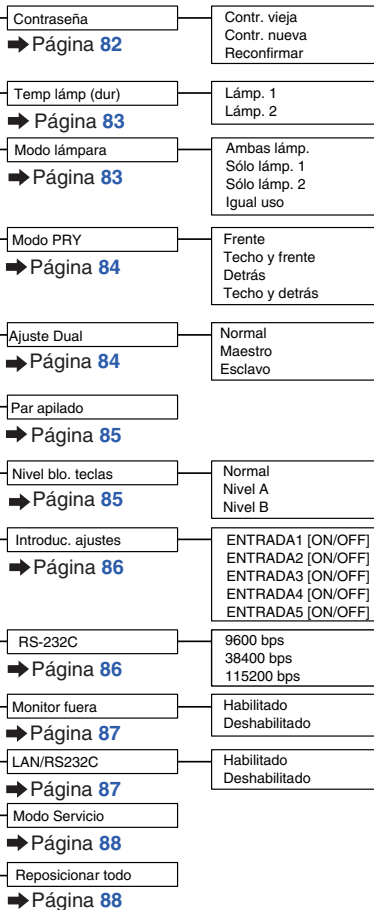

Menú "Idioma"



Menú principal

Idioma
➔ Página 89

Menú secundario

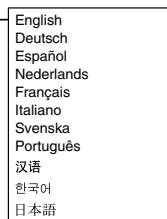

Menú "Estado"

Menú principal

Estado
➔ Página 89

Utilización de las pantallas de menú

El menú se puede usar para hacer dos funciones: ajustar y establecer. (Para establecer los elementos de los menús, vea las páginas 58 y 59.)

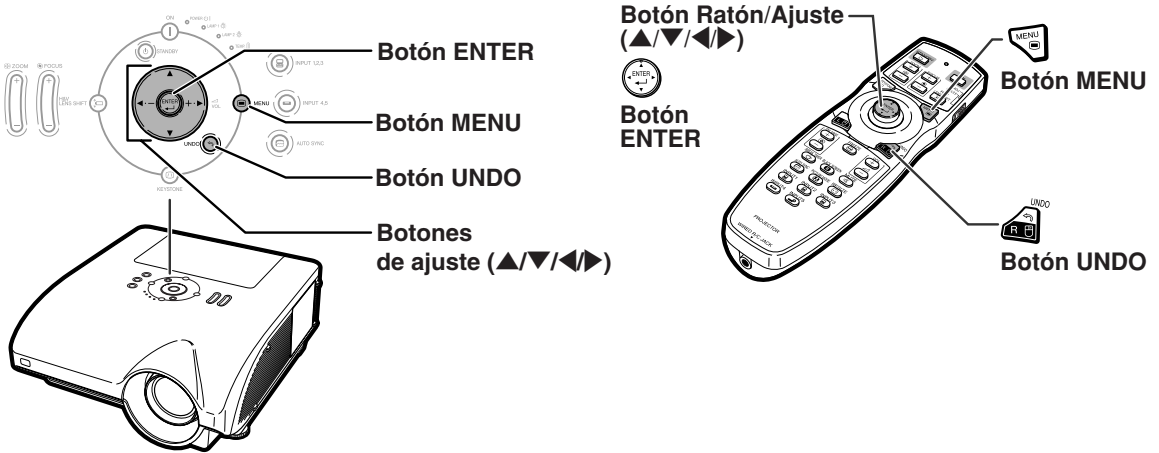

Selecciones de menú (Ajustes)

Ejemplo: Ajuste de “Brillantez”

• Esta operación también puede realizarse utilizando los botones del proyector.

1 Pulse

• Se visualiza la pantalla de menú “Imagen” correspondiente al modo de entrada seleccionado.

2 Pulse ◀ o ▶ para visualizar las demás opciones de menú.



• Hay ocho opciones de menú, como se indica a continuación.

Opción de menú
Imagen
C.M.S.
Sinc.fina
Audio
Opciones
Opciones
Idioma
Estado

Nota

• El menú “Sinc.fina” no está disponible para ENTRADA4 o 5.

Ejemplo: Menú de pantalla “Imagen” para el modo de ENTRADA1 (RGB)



3 Pulse ▲ o ▼ para seleccionar el elemento que desea ajustar.

- Al pulsar ▼, se muestran las opciones de la parte inferior del menú "Imagen".

Para ajustar la imagen proyectada mientras la mira

Pulse .

- El elemento de ajuste sencillo seleccionado (por ejemplo: "Brillantez") aparece en lugar del menú.
- Cuando pulse ▲ o ▼ se visualizará el elemento siguiente ("Color" después de "Brillantez").

Nota

- Pulse  para volver a la pantalla anterior.

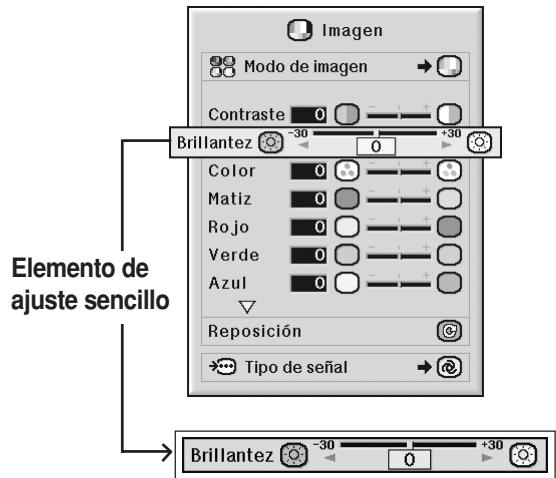

4 Pulse ◀ o ▶ para ajustar el elemento seleccionado.

- El ajuste está memorizado.



5 Pulse .

- La pantalla del menú desaparecerá.

Utilización de las pantallas de menú

El menú se puede utilizar para hacer dos funciones: ajustar y establecer. (Para ajustar los elementos del menú, vea las páginas 56 y 57.)

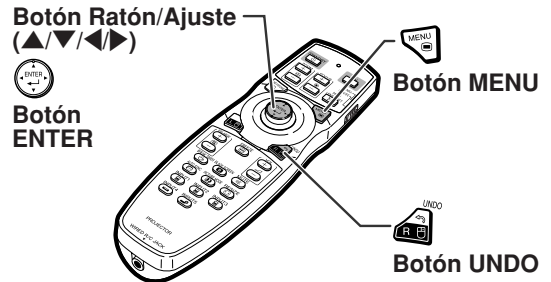

Selecciones de menú (Configuración)

Ejemplo: Ajuste de “Visualizador”

- Esta operación también puede realizarse utilizando los botones del proyector.

1 Pulse .

- Se visualiza la pantalla de menú “Imagen” correspondiente al modo de entrada seleccionado.

2 Pulse o para visualizar las demás opciones de menú.



- Hay ocho opciones de menú, como se indica a continuación.

Opción de menú
Imagen
C.M.S.
Sinc.fina
Audio
Opciones
Opciones
Idioma
Estado

Nota

- El menú “Sinc.fina” no está disponible para ENTRADA4 o 5.

Ejemplo: Menú de pantalla “Imagen” para el modo de ENTRADA1 (RGB)





Ejemplo: Menú de pantalla “Opciones (1)”



3 Pulse ▲ o ▼ para seleccionar el ítem que desea ajustar.

 **Nota**

- Pulse  para volver a la pantalla anterior.
- En algunos menús, seleccione el ícono utilizando .

4 Pulse ► para desplazar el cursor hasta el menú secundario.

5 Pulse ▲ o ▼ para seleccionar el ajuste del ítem que se visualiza en el menú secundario.

6 Pulse .

- Se ajusta el ítem seleccionado.

 **Nota**

- Puede aparecer un mensaje de confirmación en la pantalla para algunos ítems ajustados. Para ajustar un ítem, pulse ◀ o ▶ para seleccionar “Sí” u “OK” y luego pulse .

7 Pulse .

- El menú desaparecerá.



Menú secundario

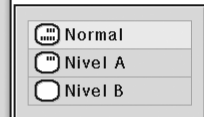

Ajuste de imagen (menú “Imagen”)

Puede ajustar la imagen del proyector según sus preferencias utilizando el menú “Imagen”.

Selección del modo de imagen

Esta función le permite seleccionar el modo de imagen según la cantidad de luz que haya en la habitación, o el tipo de imagen proyectada. Todas las opciones para modos de imagen del menú “Imagen” pueden ajustarse y guardarse.

Operación de menú ➡ Página 58

Ejemplo: Menú de pantalla “Imagen” para el modo de ENTRADA1 (RGB)

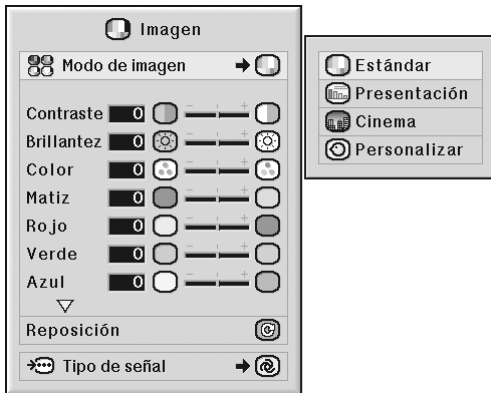

Descripción de los modos de imagen

Elementos seleccionables	Descripción
Estándar	Para la imagen estándar
Presentación	Da brillo a las partes más oscuras de la imagen para mejorar las presentaciones.
Cinema	Da mayor profundidad a las partes más oscuras de la imagen para disfrutar de una experiencia de cine más emocionante.
Personalizar	El valor preajustado de fábrica es el mismo que el de “Estándar”. Podrá ajustar la curva gamma con el software especializado. Visite http://sharp-world.com/projector/ para obtener información detallada.

Nota

- También puede pulsar  en el mando a distancia para seleccionar el modo de imagen. (Vea la página 47.)

Ajuste de la imagen

Antes de ajustar la imagen, seleccione un modo de imagen.

Operación de menú ➡ Página 56

Ejemplo: Menú de pantalla “Imagen” para el modo de ENTRADA1 (RGB)



Descripción de los elementos de ajuste

Elementos seleccionables	Pulse ◀	Pulse ▶
Contraste	Para reducir el contraste	Para aumentar el contraste
Brillantez	Para reducir la brillantez	Para aumentar la brillantez
Color ^{*1}	Para reducir la intensidad de los colores	Para aumentar la intensidad de los colores
Matiz ^{*1}	Para hacer que los tonos de la piel adquieran una tonalidad más rojiza	Para hacer que los tonos de la piel adquieran una tonalidad más verdosa
Rojo ^{*1}	Para reducir el nivel de rojo	Para aumentar el nivel de rojo
Verde ^{*1}	Para verde más claro	Para verde más oscuro
Azul ^{*1}	Para reducir el nivel de azul	Para aumentar el nivel de azul
Nitidez ^{*2}	Para reducir la nitidez	Para aumentar la nitidez

*1 “Color”, “Matiz”, “Rojo”, “Verde” y “Azul” no se pueden ajustar si la opción “Color selec.” del menú “C.M.S.” está establecida en “sRGB”. (Vea la página 64.)

*2 “Nitidez” sólo se puede ajustar cuando la señal DTV 480I, 480P, 540P, 576I, 576P, 720P, 1035I o 1080I se recibe durante el modo ENTRADA1, 2 o 3; o cuando el modo de entrada está establecido en ENTRADA4 o 5.

Nota

- Para restablecer todos los elementos de ajuste, seleccione “Reposición” y pulse .

Ajuste de la temperatura de color

Operación de menú ➔ Página 56

Ejemplo: Menú de pantalla “Imagen” para el modo de ENTRADA1 (RGB)



Descripción de los ajustes de temperatura de color

Elementos seleccionables	Descripción
4500K	Para reducir la temperatura de color y obtener imágenes más cálidas, con tonalidades rojizas y un aspecto incandescente.
↕	↕
10500K	Para aumentar la temperatura de color y obtener imágenes más frías, con tonalidades azuladas y un aspecto fluorescente.

Nota

- No se puede establecer “Temp Clr” si la opción “Color selecc.” del menú “C.M.S.” está definida como “sRGB”. (Vea la página 64.)

Realce del contraste

Esta función realiza las partes brillantes de las imágenes para obtener una imagen con un contraste más alto.

Operación de menú ➔ Página 56

Ejemplo: Menú de pantalla “Imagen” para el modo de ENTRADA1 (RGB)



Descripción del ajuste de Énf. Blanco

Pulse ◀	Pulse ▶
Para mejorar la reproducción de los colores, reduzca el ajuste de “Énf. Blanco”	Para aumentar el brillo, aumente el ajuste de “Énf. Blanco”.

Nota

- No se puede establecer “Énf. Blanco” si la opción “Color selecc.” del menú “C.M.S.” está definida como “sRGB”. (Vea la página 64.)

Selección del modo Progresivo

Operación de menú ➔ Página 58

Ejemplo: Menú de pantalla “Imagen” para el modo de ENTRADA1 (RGB)

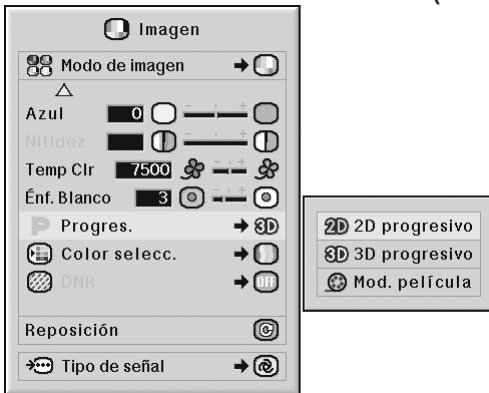

Descripción de Progres.

Elementos seleccionables	Descripción
2D progresivo	Esta función es útil para ver imágenes con escenas rápidas, tales como deportes o películas de acción. Este modo optimiza la imagen en el cuadro visualizado.
3D progresivo	Esta función es útil para ver imágenes con escenas relativamente lentas, tales como dramas y documentales, con mayor claridad.
Mod. película	Reproduce claramente las imágenes de películas*. Muestra la imagen optimizada de la película transformada mediante mejoramiento de “descenso tres-dos” (NTSC y PAL60Hz) o “descenso dos-dos” (PAL50Hz y SECAM) en imágenes de modo progresivo.

* La fuente de película es una grabación de vídeo digital con el original codificado “como está”, a 24 cuadros/segundo. El proyector puede convertir esta fuente de película en vídeo progresivo de 60 cuadros/segundo en NTSC y PAL60Hz, o de 50 cuadros/segundo en PAL50Hz y SECAM, para reproducir una imagen de alta definición.

Nota

- En NTSC o PAL60Hz, aun cuando se seleccione el modo 3D progresivo, el mejoramiento de descenso tres-dos se activará automáticamente cuando se introduzca la fuente de película.
- Cuando la imagen sea borrosa o tenga interferencias, cambie al modo óptimo.
- Cuando se utilizan entradas progresivas, éstas se visualizan directamente; por lo tanto, en este caso no es posible seleccionar los modos 2D progresivo, 3D progresivo y de película.

Reducción del ruido de la imagen (DNR)

La reducción de las interferencias digitales (DNR) de vídeo proporciona imágenes de alta calidad, reduciendo al mínimo el arrastre de los puntos y la interferencia de los colores.

Operación de menú ➔ Página 58

Ejemplo: Menú de pantalla “Imagen” para el modo de ENTRADA1 (RGB)

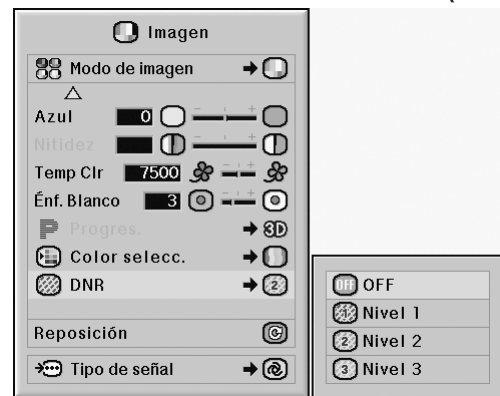

Descripción de DNR

Elementos seleccionables	Descripción
OFF	DNR no funciona.
Nivel 1–3	Establece el nivel de DNR.

Nota

- Seleccione el nivel con que obtenga la imagen más clara.
- Asegúrese de ajustar “DNR” a “OFF” en los siguientes casos:**
- Cuando la imagen sea borrosa.
 - Cuando los contornos y colores de imágenes en movimiento dejen una “estela”.
 - Al proyectar emisiones de TV con señales débiles.

Información

- Esta función está disponible para todas las señales con ENTRADA4 y 5.
- Esta función está disponible para las señales 480I , 480P, 576I y 576P con ENTRADA1, 2 y 3.

Selección del tipo de señal

Esta función le permite seleccionar el tipo de señal de entrada, RGB o componente, para ENTRADA1, ENTRADA2 o ENTRADA3.

Operación de menú ➡ Página 58

Ejemplo: Menú de pantalla “Imagen” para el modo de ENTRADA1 (RGB)

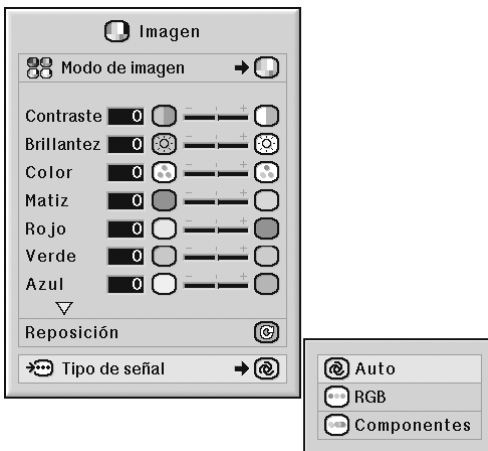

Descripción de los ajustes de tipo de señal

ENTRADA1/ENTRADA2

Elementos seleccionables	Descripción
Auto	Las señales de entrada son reconocidas automáticamente como señales RGB o componentes.
RGB	Seleccione este ajuste para recibir señales RGB.
Componentes	Seleccione este ajuste para recibir señales de componentes.

ENTRADA3

Elementos seleccionables	Descripción
RGB PC DIGI.	Se establece cuando las señales RGB PC digitales se reciben desde un ordenador.
Comp. PC DIGI.	Se establece cuando las señales de componentes de PC digitales se reciben desde un ordenador.
RGB víd dig.	Se establece cuando las señales RGB de vídeo digitales se reciben desde un equipo de vídeo.
Comp.vid dig	Se establece cuando las señales de componentes de vídeo digitales se reciben desde un equipo de vídeo.

Sistema de gestión del color (menú “C.M.S.”)

Esta función le permite ajustar individualmente las características de seis colores (R: Rojo, Y: Amarillo, G: Verde, C: Cyan, B: Azul, M: Magenta).

Selección del modo de reproducción del color

Esta función permite seleccionar el modo de reproducción de color para las imágenes proyectadas.

Operación de menú ➡ Página 58

Ejemplo: Menú de pantalla “C.M.S.”



Descripción de Color selecc.

Elementos seleccionables	Descripción
Estándar	Ajustes estándar
Personalizar 1-3	“Claridad”, “Cromin.” y “Matiz” pueden ajustarse para cada uno de los seis colores.
sRGB	Matiz natural basado en una imagen original del ordenador.

Nota

- sRGB es un estándar internacional de reproducción del color regulado por la IEC (Comisión Electrotécnica Internacional). Como el color fijo ha sido decidido por la IEC, las imágenes se visualizan con un matiz natural basado en una imagen original, cuando “Color selecc.” se pone en “sRGB”.
- Cuando “Color selecc.” se pone en “sRGB” no puede ajustar los elementos “Color”, “Matiz”, “Rojo”, “Verde”, “Azul”, “Temp Clr” y “Énf. Blanco”.
- Para obtener más información acerca de la función sRGB, visite “<http://www.srgb.com/>”.

Información

- Cuando “Color selecc.” se ajusta a “sRGB”, la imagen proyectada puede tornarse oscura; sin embargo, esto no indica mal funcionamiento.

Selección del color de destino

Esta función permite seleccionar el color de destino para ajustar las características de visualización.

Operación de menú ➡ Página 56

Ejemplo: Menú de pantalla “C.M.S.”



Descripción de los colores de destino

R	Rojo	C	Cyan
Y	Amarillo	B	Azul
G	Verde	M	Magenta

Ajuste de la luminosidad del color de destino

Esta función permite establecer el brillo del color de destino seleccionado.

Operación de menú ➡ Página 56

Ejemplo: Menú de pantalla “C.M.S.”



Descripción del brillo

Pulse ◀	Pulse ▶
Para reducir el brillo del color de destino	Para aumentar el brillo del color de destino

Ajuste del valor cromático del color de destino

Esta función permite establecer el valor cromático del color de destino seleccionado.

Operación de menú ➡ Página 56

Ejemplo: Menú de pantalla “C.M.S.”



Descripción de valor cromático

Pulse ◀	Pulse ▶
Para reducir el valor cromático del color de destino	Para aumentar el valor cromático del color de destino

Ajuste del matiz del color de destino

Esta función permite establecer el matiz del color de destino seleccionado.

Operación de menú ➡ Página 56

Ejemplo: Menú de pantalla “C.M.S.”



Descripción del matiz

Pulse ◀	Pulse ▶
Para aumentar el nivel de rojo del color de destino	Para aumentar el nivel de amarillo del color de destino

Reajuste de la configuración del color definida por el usuario

Esta función permite restablecer el color de destino específico o los seis colores.

Operación de menú ➡ Página 56

Ejemplo: Menú de pantalla “C.M.S.”



Descripción de Reajuste

Elementos seleccionables	Descripción
Reajuste (este color)	Se reajustan los parámetros “Claridad”, “Cromin.” y “Matiz” del color deseado.
Reajuste (todos los colores)	Se reajustan los parámetros “Claridad”, “Cromin.” y “Matiz” de todos los colores.

Vista general de los ajustes de todos los colores

Esta función permite confirmar los ajustes de todos los colores.

Operación de menú ➡ [Página 56](#)

Ejemplo: Menú de pantalla “C.M.S.”

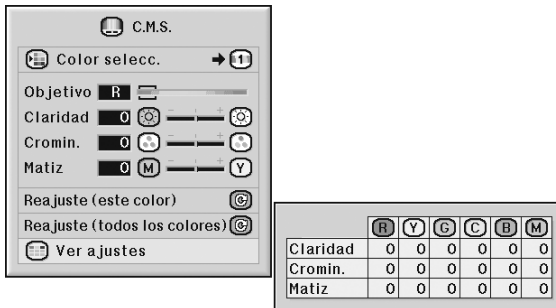

The screenshot shows the C.M.S. (Color Management System) menu. It includes options for selecting a color, adjusting the objective (R), clarity (0), chrominance (0), and hue (0 M). There are also options for adjusting the selected color and all colors. A table below the menu shows the current values for Clarity, Chrominance, and Hue across different color channels (R, Y, G, C, B, M).

	R	Y	G	C	B	M
Claridad	0	0	0	0	0	0
Cromin.	0	0	0	0	0	0
Matiz	0	0	0	0	0	0

Ajuste de imágenes de ordenador (menú “Sinc.fina”)

El menú “Sinc.fina” le permite ajustar la imagen del ordenador, seleccionar un modo que corresponda al modo de visualización del ordenador y comprobar la señal de entrada.

Ajuste de la imagen del ordenador

Utilice la función “Sinc.fina” para corregir perturbaciones tales como franjas verticales o parpadeo en partes de la pantalla.

Operación de menú ➡ Página 56

Ejemplo: Menú de pantalla “Sinc.fina” para el modo de ENTRADA1 (RGB)



Memorización de los ajustes de configuración

Este proyector le permite almacenar hasta siete ajustes de configuración para utilizarlos en diversos ordenadores.

Operación de menú ➡ Página 58



Ejemplo: Menú de pantalla “Sinc.fina” para el modo de ENTRADA1 (RGB)



Descripción de los elementos de ajuste

Elementos seleccionables	Descripción
Reloj	Ajustar el ruido vertical.
Fase	Ajustar el ruido horizontal (similar a la función de alineación de un VCR).
Pos.H.	Centrar la imagen en la pantalla desplazándola hacia la izquierda o hacia la derecha.
Pos.V.	Centrar la imagen en la pantalla desplazándola hacia arriba o hacia abajo.

Nota

- Puede ajustar automáticamente la imagen del ordenador ajustando la opción “Sinc.auto.” del menú “Sinc.fina” a “Normal” o “Alta velocidad” o pulsando  en el proyector o  en el mando a distancia. Para más detalles, vea la página 70.
- Para restablecer todos los elementos de ajuste, seleccione “Reposición” y pulse .

Selección de ajustes de configuración

Se puede acceder fácilmente a los ajustes de configuración almacenados en el proyector.

Operación de menú ➔ Página 58

Ejemplo: Menú de pantalla “Sinc.fina” para el modo de ENTRADA1 (RGB)

	Resolución	Frec.V.
1	1024 X 768	60 Hz
2		
3		
4		
5		
6		
7		

Nota

- Si no se ha ajustado una posición de memoria, no se visualizará el ajuste de resolución y frecuencia correspondiente.
- Cuando use la opción “Elegir ajuste” para seleccionar un ajuste de configuración almacenado, puede usted configurar el proyector en los ajustes almacenados.

Configuración de modo especial

Generalmente, el tipo de señal de entrada es detectado y el modo de resolución correcto se selecciona automáticamente. Sin embargo, en el caso de algunas señales, puede ser necesario seleccionar el modo de resolución óptimo en “Modos espec.” del menú “Sinc.fina” para que coincida con el modo de visualización del ordenador.

Operación de menú ➔ Página 58

Ejemplo: Menú de pantalla “Sinc.fina” para el modo de ENTRADA1 (RGB)

	Resolución
1	640 X 480
2	720 X 480
3	480P/525P
4	
5	
6	
7	

Nota

- Si ve rayas del ordenador (rayas horizontales) que se repiten cada dos líneas, puede producirse parpadeo y la imagen será difícil de ver.
- Consulte “Comprobación de la señal de entrada” en la página 70 para obtener información sobre la señal de entrada actualmente seleccionada.

Comprobación de la señal de entrada

Operación de menú ➡ Página 56

Ejemplo: Menú de pantalla “Sinc.fina” para el modo de ENTRADA1 (RGB)



Nota

- El proyector mostrará el número de líneas exploradas disponibles desde el equipo audiovisual (Reproductor DVD o vídeo digital).
- Una vez conectado el ordenador, el proyector mostrará el tipo de resolución.

Ajuste de sincronización automática

Se utiliza para ajustar automáticamente una imagen de ordenador.

Operación de menú ➡ Página 58



Ejemplo: Menú de pantalla “Sinc.fina” para el modo de ENTRADA1 (RGB)



Descripción del ajuste de sincronización automática

Elementos seleccionables	Descripción
OFF	El ajuste sincronización automática no se realiza automáticamente.
Normal	El ajuste de sincronización automática se llevará a cabo cuando el proyector se enciende o cuando las señales de entrada se conmutan, cuando existe conexión con un ordenador.
Alta velocidad	“Normal” tarda más tiempo que “Alta velocidad” para un ajuste de Sinc. auto. más preciso.

Nota

- El ajuste de sincronización automática se puede realizar también al pulsar  en el proyector o  en el mando a distancia.
- Dependiendo de la imagen del ordenador conectado al proyector, el ajuste sincronización automática puede tardar cierto tiempo en completarse.
- Cuando no pueda obtener una imagen óptima con el ajuste sincronización automática, utilice los ajustes manuales. (Vea la página 68.)
- Al pulsar  cuando “Sinc. auto.” es “OFF” o “Alta velocidad”, Sinc. auto. se ejecuta en modo “Alta velocidad”. Si se vuelve a pulsar el botón en un minuto, Sinc. auto. se ejecuta en modo “Normal”.

Función de visualización de sincronización automática

Se utiliza para seleccionar la imagen que se visualiza durante la sincronización automática.

Operación de menú ➡ Página 56

Ejemplo: Menú de pantalla “Sinc.fina” para el modo de ENTRADA1 (RGB)



Descripción de Vi.sinc.auto.

Elementos seleccionables	Descripción
—	Se proyecta la imagen seleccionada como imagen de fondo. Vea la página 77 .
	Se visualiza la imagen de ordenador que se está ajustando.

Ajuste de audio (menú “Audio”)

Puede ajustar el audio del proyector según sus preferencias utilizando el menú “Audio”.

Ajuste del audio

Esta función permite ajustar el audio del proyector.

Operación de menú ➔ Página 56

Ejemplo: Menú de pantalla “Audio”



Descripción de los elementos de ajuste

Elementos seleccionables	Pulse ◀	Pulse ▶
Balance	Mayor sonido desde el altavoz izquierdo	Mayor sonido desde el altavoz derecho
Agudos	Para agudos más débiles	Para agudos más fuertes
Graves	Para graves más débiles	Para graves más fuertes

Nota

- Para restablecer todos los elementos de ajuste, seleccione “Reposición” y pulse

Ajuste del tipo de salida de audio

Esta función determina si la salida de nivel de audio desde el terminal AUDIO OUTPUT es fija o variable (se vincula a VOLUME).

Operación de menú ➔ Página 58

Ejemplo: Menú de pantalla “Audio”

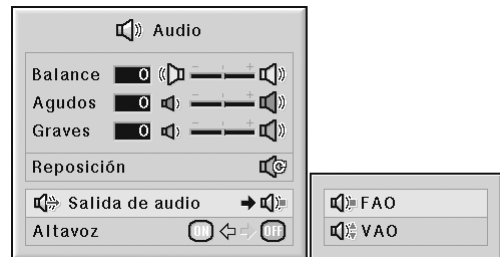

Descripción de los ajustes de Salida de audio

Elementos seleccionables	Descripción
FAO (Salida de audio fija)	Salida de audio que no varía en intensidad con el nivel de volumen del proyector fuente.
VAO (Salida de audio variable)	Salida de audio que varía en intensidad con el nivel de volumen del proyector fuente.

Información

- Si el elemento “Salida de audio” está ajustada a “VAO”, asegúrese de disminuir el volumen del proyector antes de conectar o desconectar la alimentación o cambiar la entrada.

Nota

- Quando el proyector está conectado a un equipo de sonido:
- Se recomienda seleccionar “FAO” en “Salida de audio”. Debido a que la potencia de la señal de audio procedente del equipo de sonido no varía con el nivel de volumen del proyector, se puede disfrutar de un sonido de más calidad.
 - Cuando se selecciona “FAO” en “Salida de audio”, es posible que las imágenes y el sonido no estén sincronizados.
 - Si va a conectar un equipo de sonido provisto de una función para ajustar el tiempo de retardo del sonido, ajuste el tiempo de retardo para sincronizar las imágenes y el sonido.
 - Si el equipo de sonido no dispone de dicha función y le molesta la falta de sincronización entre imágenes y sonido, seleccione “VAO” en “Salida de audio”. Si selecciona “VAO”, las imágenes y el sonido se sincronizan automáticamente.

Ajuste Altavoz

Esta función permite activar o desactivar la salida de audio del altavoz interno cuando el proyector está conectado a un amplificador externo.

Operación de menú ➡ Página 56

Ejemplo: Menú de pantalla “Audio”



Descripción de los ajustes de Altavoz

Elementos seleccionables	Descripción
ON	La señal de audio se emite desde el altavoz interno.
OFF	La señal de audio no se emite desde el altavoz interno.

Utilización del menú “Opciones (1)”

El menú “Opciones (1)” le permite utilizar el proyector de manera más eficiente.

Visualización de imágenes duales (Imagen en imagen)

La función Imagen en imagen permite mostrar dos imágenes en la misma pantalla. Puede mostrar la imagen procedente de ENTRADA4 o 5 como una imagen insertada superpuesta a la imagen principal procedente de ENTRADA1, 2 o 3.

Operación de menú ➡ Página 56

Ejemplo: Menú de pantalla “Opciones (1)” para el modo de ENTRADA1 (RGB)



Ajuste del modo de cambio de tamaño

Dependiendo de la señal de entrada, puede seleccionar la imagen que se muestra en la pantalla.

Operación de menú ➡ Página 58

Ejemplo: Menú de pantalla “Opciones (1)” para el modo de ENTRADA1 (RGB)

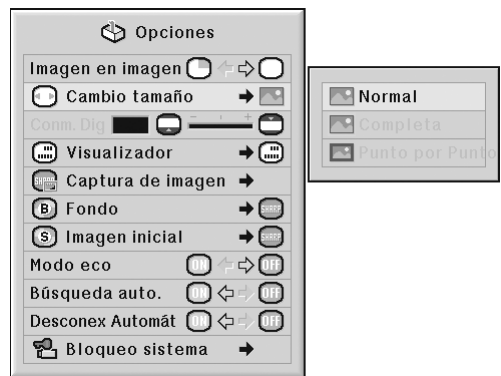

Elementos seleccionables de los modos de cambio de tamaño

Cuando se introduce la señal RGB	Cuando se introduce la señal DTV/vídeo
Normal	Normal
Completa	Completa
Punto por Punto	Borde
-	Alargamiento
-	Alargamiento inte.

Nota

- La imagen insertada sólo se puede mostrar en señales de vídeo compuesto o S-vídeo de NTSC/PAL/SECAM.
- El sonido de la imagen insertada saldrá de los altavoces del proyector.
- Cuando la función “Imagen en imagen” está funcionando, las demás funciones, excepto la función “IMAGEN CONGELADA”, no se pueden utilizar. “IMAGEN CONGELADA” sólo funciona para la imagen insertada.
- La función “Imagen en imagen” no funciona cuando las siguientes señales se envían a la imagen principal.
 - Señal UXGA/SXGA+/SXGA
 - Señal 480I/480P/540P/576I/576P/720P/1035P/1080I
 - Señal de entrelazado de RGB
 - Todas las señales (cuando “Cambio tamaño” está establecido en “Punto por Punto”)
- Ninguna señal (o cuando se cambia la resolución o frecuencia de actualización (frecuencia vertical) de la señal)

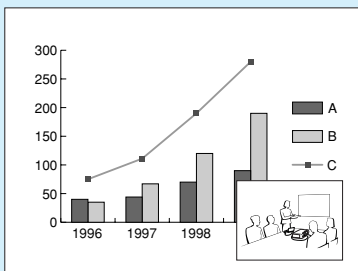

Nota

- Para obtener detalles del modo de cambio de tamaño, vea las páginas 48 y 49.
- También puede pulsar  en el mando a distancia para establecer el modo de cambio de tamaño. (Vea la página 48.)

Desplazamiento vertical de la imagen proyectada (desplazamiento digital)

Para simplificar la visualización, esta función desplaza la imagen proyectada en la pantalla hacia arriba o hacia abajo, eliminando la banda negra superior o inferior que se encuentra en los formatos 16:9 y otros formatos de anchura.

Operación de menú ➡ Página 56

Ejemplo: Menú de pantalla “Opciones (1)” para el modo de ENTRADA1 (RGB)

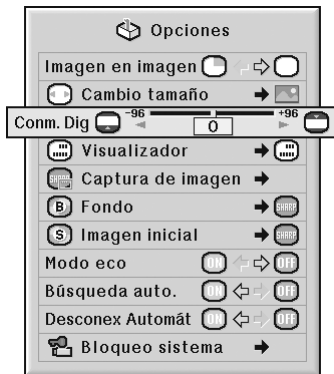

Descripción de desplazamiento digital

Pulse ◀	Pulse ▶
Desplaza la imagen proyectada hacia abajo.	Desplaza la imagen proyectada hacia arriba.

Nota

- La función de desplazamiento digital funciona con las pantallas “BORDE”, “ALARGAMIENTO” o “ALARGAMIENTO INTE”. (Vea la página 49.)

Selección de visualización en pantalla

Esta función permite habilitar o inhabilitar los mensajes en pantalla.

Operación de menú ➡ Página 58

Ejemplo: Menú de pantalla “Opciones (1)” para el modo de ENTRADA1 (RGB)

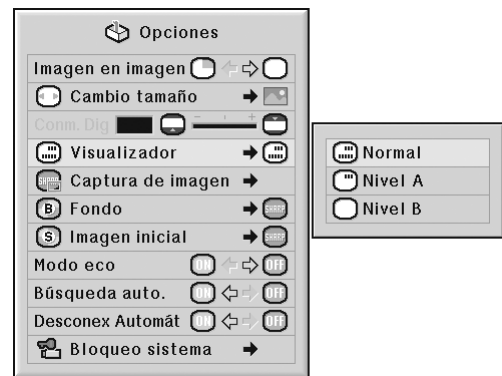

Descripción de los ajustes de Visualizador

Elementos seleccionables	Descripción
Normal	Se visualizan todas las indicaciones en pantalla.
Nivel A	No se visualiza: ENTRADA/VOLUMEN/MUDO/PANTALLA NEGRA/IMAGEN CONGELADA/SINC. AUTO/AMPLIAR/ “Se ha presionado un botón no válido”.
Nivel B	No se muestra ninguna indicación en pantalla (excepto el menú, DESPLAZA. DEL OBJETIVO H & V, E.TRAPEC., ENFOQUE, ZOOM, “Todos los botones del proyector están bloqueados” y los mensajes de advertencia)

Nota

- Cuando “Nivel blo. teclas” es “Nivel A” o “Nivel B”, si pulsa  se mostrará “Todos los botones del proyector están bloqueados”. a pesar de la configuración de “Visualizador”.

Selección del sistema de vídeo

El modo de sistema de entrada de vídeo viene preajustado a “Auto”; sin embargo, dependiendo de la diferencia en la señal de vídeo, en algunos casos puede no ser posible recibir una imagen clara desde el equipo audiovisual conectado. En tales casos, cambie la señal de vídeo.

Operación de menú ➔ Página 58

Ejemplo: Menú de pantalla “Opciones (1)” para el modo de ENTRADA4 (Vídeo)



Descripción de los sistemas de vídeo

Elementos seleccionables	Descripción
PAL (50/60Hz)	Cuando el proyector está conectado a un equipo de vídeo PAL.
SECAM	Cuando el proyector está conectado a un equipo de vídeo SECAM.
NTSC4.43	Al reproducir señales NTSC en un equipo de vídeo PAL.
NTSC3.58	Cuando el proyector está conectado a un equipo de vídeo NTSC.

Nota

- La señal de vídeo sólo puede seleccionarse en el modo ENTRADA4 o ENTRADA5.
- Cuando “Señal de vídeo” está ajustado en “Auto”, es posible que no reciba una imagen clara, debido a las diferencias de señal. En tal caso, cambie la señal de vídeo a la de la señal original.
- Si “Señal de vídeo” es “Auto” y se reciben señales PAL-M o PAL-N, se mostrará la imagen de la señal PAL.

Captura de imágenes proyectadas

Este proyector le permite capturar las imágenes proyectadas (señales RGB) y establecerlas como una imagen inicial o imagen de fondo cuando no se reciben señales.

Operación de menú ➔ Página 58

Ejemplo: Menú de pantalla “Opciones (1)” para el modo de ENTRADA1 (RGB)

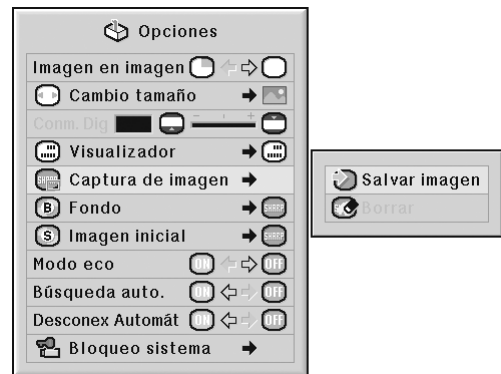

Nota

- Sólo se pueden capturar imágenes desde XGA (1024 × 768) de señales no entrelazadas en modo ENTRADA1, ENTRADA2 o ENTRADA3.
- La imagen guardada se reduce a 256 colores.
- No es posible capturar imágenes de equipos conectados al terminal INPUT 4 o INPUT 5.
- Solamente puede capturarse y almacenarse una imagen.
- El color de las imágenes puede ser distinto antes y después de guardarla si en la imagen capturada se ha realizado un ajuste de imagen mediante la función “C.M.S.”.
- Para eliminar la imagen capturada, seleccione “Borrar” y pulse .

Selección de la imagen de fondo

Operación de menú ➡ Página 58

Ejemplo: Menú de pantalla “Opciones (1)” para el modo de ENTRADA1 (RGB)

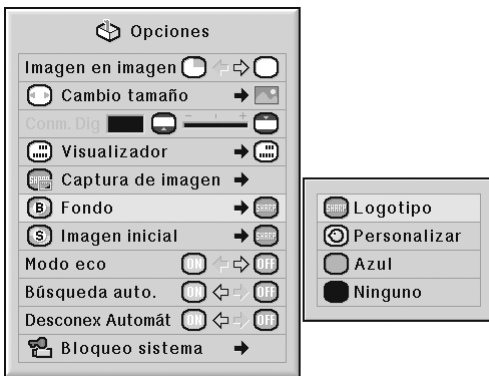

Descripción de las imágenes de fondo

Elementos seleccionables	Descripción
Logotipo	Imagen predeterminada
Personalizar	Imagen personalizada por el usuario (por ejemplo: logotipo de la compañía)
Azul	Pantalla azul
Ninguno	Pantalla negra

Nota

- Puede usted establecer una imagen capturada como imagen de fondo seleccionando “Personalizar”.
- Cuando se selecciona “Personalizar”, se puede visualizar una imagen guardada con “Captura de imagen” como imagen de fondo.

Selección de la imagen inicial

Operación de menú ➡ Página 58

Ejemplo: Menú de pantalla “Opciones (1)” para el modo de ENTRADA1 (RGB)

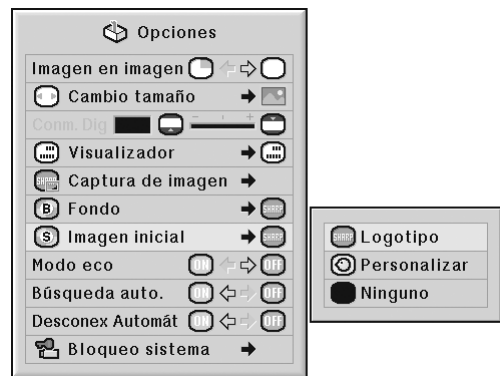

Descripción de las imágenes iniciales

Elementos seleccionables	Descripción
Logotipo	Imagen predeterminada
Personalizar	Imagen personalizada por el usuario (por ejemplo: logotipo de la compañía)
Ninguno	Pantalla negra

Nota

- Puede usted establecer una imagen capturada como imagen inicial seleccionando “Personalizar”.
- Cuando se selecciona “Personalizar”, se puede visualizar una imagen guardada con “Captura de imagen” como imagen inicial.

Modo eco

Operación de menú ➡ Página 56

Ejemplo: Menú de pantalla “Opciones (1)” para el modo de ENTRADA1 (RGB)



Descripción del modo económico

Elementos seleccionables	Brillantez	Consumo (cuando se usa 100 V CA)	Vida útil de la lámpara
ON	Aprox. 80%	Aprox. 505 W	Aprox. 3.000 horas*
OFF	100%	630 W	Aprox. 2.000 horas*

*Es un valor de referencia y no está garantizado.

Nota

- Cuando “Modo eco” se ponga en “ON”, el consumo de energía disminuirá y la duración de la lámpara aumentará. (El brillo de la proyección disminuye aproximadamente un 20%)

Detección automática de las señales de entrada

Operación de menú ➡ Página 56

Ejemplo: Menú de pantalla “Opciones (1)” para el modo de ENTRADA1 (RGB)



Descripción de Búsqueda auto.

Elementos seleccionables	Descripción
ON	Busca el modo de entrada en que se están recibiendo las señales y cambia a dicho modo de manera automática.
OFF	“Búsqueda auto.” no funciona.

Nota

- Mientras la función “Búsqueda auto.” detecta la señal de entrada, si se pulsa un botón del proyector o del mando a distancia, se detiene la función. Cuando la función “Búsqueda auto.” termine por completo, pulse el botón deseado.

Función de desconexión automática

Operación de menú ➡ Página 56

Ejemplo: Menú de pantalla “Opciones (1)” para el modo de ENTRADA1 (RGB)



Descripción de Desconex Automát

Elementos seleccionables	Descripción
ON	El proyector entra automáticamente en el modo de espera cuando transcurren 15 minutos o más tiempo sin que se detecte ninguna señal de entrada.
OFF	La función de desconexión automática queda inhabilitada.

Nota

- Cuando la función desconexión automática está ajustada a “ON”, 5 minutos antes de que se desconecte la alimentación eléctrica, en la pantalla aparecerá el mensaje “Se entrará al modo de ESPERA en X min.”, para indicar los minutos restantes.

Función de bloqueo del sistema

Esta función impide el uso sin autorización del proyector. Una vez activada, los usuarios deberán introducir el código clave correcto cada vez que se encienda el proyector. Le sugerimos anotar el código clave en un lugar seguro al que sólo tengan acceso los usuarios autorizados.

Información

- Si pierde u olvida su código clave, póngase en contacto con su concesionario de proyectores o centro de reparaciones Sharp autorizado más cercano (vea la página 101). Aunque la garantía del producto tenga validez, la reposición del código clave no será gratis.

Operación de menú ➡ Página 58

Ejemplo: Menú de pantalla “Opciones (1)” para el modo de ENTRADA1 (RGB)



Código antiguo	- - - -
Código nuevo	- - - -
Reconfirmar	- - - -

Cómo establecer una clave de acceso

- 1 Seleccione “Bloqueo sistema” en el menú “Opciones (1)” y, a continuación, pulse ►.
 - Aparecerá un mensaje.
 - Lea el siguiente mensaje, y pulse
- 2 Pulse los 4 botones del mando a distancia o del proyector para introducir el código clave preestablecido en “Código antiguo”.
 - Cuando ponga el código clave por primera vez, pulse cuatro veces ▼ en el proyector.

Código antiguo	■ - - -
Código nuevo	- - - -
Reconfirmar	- - - -



Nota

- Si introduce un código de clave equivocado, el cursor vuelve al primer punto de “Código antiguo”.
- El código clave preestablecido está en 4 ▼ botones del proyector. Si el código está programado, no aparecerá la pantalla de entrada de código al encender el aparato.

3 Pulse los cuatro botones del mando a distancia o del proyector para introducir el nuevo código en “Código nuevo”.



Nota

- Para el código clave no puede usar los botones siguientes:
 - Botón ON
 - Botón STANDBY
 - Botón ENTER
 - Botón L-click
 - Botón R-click/UNDO
 - Botón MENU
 - Botones ZOOM
 - Botones FOCUS
 - Botone H&V LENS SHIFT
- La función de bloqueo del sistema reconoce cada botón del mando a distancia o del proyector como un botón individual, aunque ellos compartan el mismo nombre de botón. Si pone el código clave con los botones del proyector, utilice solamente esos botones del proyector, si pone el código clave con los botones del mando a distancia, utilice solamente esos botones del mando a distancia.

4 Introduzca el código clave en “Reconfirmar”.



Nota

No se visualiza la pantalla de introducción de código clave cuando se enciende el proyector

- Pulse cuatro veces ▼ en el proyector en los pasos 2 y 3 de arriba.

Cuando esté establecido el bloqueo del sistema

- Cuando se establezca el bloqueo del sistema, la pantalla de introducción del código clave aparecerá después de conectarse la alimentación. Cuando éste aparezca, introduzca el código clave correcto para empezar a proyectar. Si no introduce una clave de acceso, las imágenes no se proyectarán aun cuando el proyector esté recibiendo señales.

Cambio de la clave de acceso

Código antiguo	■ - - -
Código nuevo	- - - -
Reconfirmar	- - - -

1 Pulse los 4 botones del mando a distancia o del proyector para introducir el código clave preestablecido en “Código antiguo”.

2 Pulse los 4 botones del mando a distancia o del proyector para introducir el código clave nuevo en “Código nuevo”.

3 Introduzca el código clave en “Reconfirmar”.

Cuando el bloqueo del sistema está activado

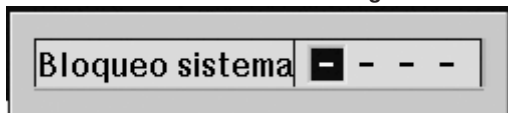

Si ha activado el bloqueo del sistema, introduzca la clave de acceso y siga el procedimiento que se describe a continuación para desactivar el bloqueo del sistema.

▼Pantalla de introducción del código clave



Nota

- Cuando el bloqueo del sistema está activado, la pantalla de introducción de clave de acceso aparece después de que se conecta la alimentación.
- Si no se introduce ningún código clave, la imagen no aparecerá aunque el proyector reciba la señal de entrada.

1 Pulse  en el mando a distancia o  en el proyector para encender el proyector.

2 Cuando aparezca la pantalla de introducción de clave de acceso, introduzca la clave de acceso correcta para iniciar la proyección.

Nota

- La función de bloqueo del sistema reconoce cada botón del mando a distancia o del proyector como un botón individual, aunque ellos compartan el mismo nombre de botón. Si pone el código clave con los botones del proyector, utilice solamente esos botones del proyector, si pone el código clave con los botones del mando a distancia, utilice solamente esos botones del mando a distancia.

Funciones útiles que se activan durante la instalación (menú “Opciones (2)”)

Para establecer una contraseña

- No hay ningún ajuste por defecto para la contraseña, por lo que el menú “Opciones (2)” está habilitado.
- Si no desea que otras personas puedan utilizar el menú “Opciones (2)”, establezca una contraseña.

Operación de menú ➔ Página 58

Ejemplo: Menú de pantalla “Opciones (2)”



1 Seleccione “Contraseña” en el menú “Opciones (2)” y pulse ►.

2 Pulse ▲ o ▼ para introducir el primer dígito en “Contr. nueva” y, a continuación, pulse ►.

3 Introduzca los 3 dígitos restantes y luego pulse .

4 Introduzca la misma contraseña en “Reconfirmar” y pulse .

Información

- Cuando se ha establecido una contraseña, se debe introducir la contraseña para poder usar el menú “Opciones (2)”.

Para cambiar la contraseña

Contr. vieja	■ - - -
Contr. nueva	- - - -
Reconfirmar	- - - -

1 Pulse ▲, ▼ y ► para introducir una contraseña en “Contr. vieja”, y luego pulse .

2 Pulse ▲, ▼ y ► para establecer la nueva contraseña en “Contr. nueva” y pulse .

3 Introduzca la misma contraseña de 4 dígitos en “Reconfirmar” y pulse .

Nota

- Si no desea establecer una contraseña, deje en blanco los campos en los pasos 2 y 3 y pulse .
- Para cancelar los ajustes de contraseña, pulse .

Si olvida la contraseña

Si olvida la contraseña, bórrala y establezca una nueva contraseña siguiendo el procedimiento que se describe a continuación.

Pulse → → → → → → .

Comprobación del estado de la lámpara

Puede comprobar el tiempo acumulado de uso de la lámpara y el tiempo restante de uso de la lámpara (porcentaje).

Operación de menú ➡ Página 56

Ejemplo: Menú de pantalla “Opciones (2)”



Configuración del Modo lámpara

Esta función permite seleccionar el uso de las dos lámparas instaladas en el proyector.

Operación de menú ➡ Página 58

Ejemplo: Menú de pantalla “Opciones (2)”



Descripción de Temp lámp (dur)

Condiciones de uso de la lámpara	Vida útil restante de la lámpara	
	100%	5%
Se utiliza exclusivamente cuando “Modo eco” está “ON”.	Aprox. 3.000 horas*	Aprox. 150 horas*
Se utiliza exclusivamente cuando “Modo eco” está “OFF”.	Aprox. 2.000 horas*	Aprox. 100 horas*

*Es un valor de referencia y no está garantizado.

Nota

- Se recomienda sustituir la lámpara cuando la duración restante de la lámpara indique 5%.
- La tabla anterior indica valores aproximados para cuando la lámpara se utiliza solamente en el modo indicado.
- La vida útil de la lámpara puede variar según las condiciones de uso.

Descripción del Modo lámpara

Elementos seleccionables	Descripción
Ambas lámp.	Se utilizan ambas lámparas para lograr más brillo.
Sólo lámp. 1	Se utiliza la lámpara 1. Cuando se funde la lámpara 1, empieza a funcionar la lámpara 2 automáticamente.
Sólo lámp. 2	Se utiliza la lámpara 2. Cuando se funde la lámpara 2, empieza a funcionar la lámpara 1 automáticamente.
Igual uso	Durante algunos períodos de tiempo, se alternan ambas lámparas.

Inversión de las imágenes proyectadas

Este proyector está equipado con una función de inversión de imagen que permite invertir la imagen proyectada para diversas aplicaciones.

Operación de menú ➔ Página 58

Ejemplo: Menú de pantalla “Opciones (2)”



Descripción de los modos PRY

Elementos seleccionables	Descripción
Frente	Imagen normal
Techo y frente	Imagen invertida
Detrás	Imagen “espejo”
Techo y detrás	Imagen “espejo” e invertida

Nota

- Esta función se utiliza para las configuraciones de imagen “espejo” e instalación en el techo. (Vea la página 23.)

Control de varios proyectores con un mando a distancia

Esta función permite controlar varios proyectores con un solo mando a distancia durante una proyección dual o una proyección de vídeo mural. Cuando utilice esta función, conecte los proyectores mediante cables LAN y asigne un proyector como principal y los demás como secundarios. Vea en la página 35 cómo conectar los cables LAN.

Operación de menú ➔ Página 58

Ejemplo: Menú de pantalla “Opciones (2)”



Descripción de Ajuste Dual

Elementos seleccionables	Descripción
Normal	El ajuste dual no está disponible.
Maestro	Defina el proyector como principal.
Esclavo	Defina el proyector como secundario.

Nota

- Cuando se controlan varios proyectores con un solo mando a distancia, es necesario realizar configuraciones mediante un explorador Web. Para obtener información detallada, consulte la “GUÍA DE CONFIGURACIÓN” en el CD-ROM que acompaña a este manual.
- Sólo cuando se controlan dos proyectores con un mando a distancia, el uso de “Par apilado” permite evitar la configuración mediante un explorador Web. (Vea la página 85.)
- Cuando se selecciona “Esclavo” en “Ajuste Dual”, el proyector secundario no se puede controlar con el mando a distancia. Para controlar el proyector secundario con el mando a distancia, conecte el mando al proyector. (Vea la página 18.)

Método abreviado para realizar los ajustes duales del proyector

Normalmente, para una proyección dual es necesario realizar configuraciones mediante un explorador Web. Para evitarlo, puede utilizar la opción “Par apilado”, pero sólo cuando vaya a utilizar los dos proyectores para dicha proyección.

Operación de menú ➡ Página 56

Nota

- Antes de establecer “Par apilado”, seleccione “Maestro” o “Esclavo” en “Ajuste Dual”.

Ejemplo: Menú de pantalla “Opciones (2)”



Bloqueo de los botones de función del proyector

Use esta función para bloquear ciertos botones de función del proyector.

Operación de menú ➡ Página 58

Ejemplo: Menú de pantalla “Opciones (2)”



Descripción de Nivel blo. teclas

Elementos seleccionables	Descripción
Normal	Todos los botones de función funcionan normalmente.
Nivel A	Sólo funcionan los botones INPUT/VOL del proyector.
Nivel B	Ningún botón de función del proyector está disponible.

1 Seleccione “Par apilado” en el menú “Opciones (2)” y, a continuación, pulse .

- Aparecerá la pantalla de confirmación.

2 Seleccione “OK” y pulse .

- La configuración de red del proyector cambiará como se indica a continuación.

	Maestro	Esclavo
IP Address (Dirección IP)	192.168.150.2	192.168.150.3
Subnet Mask (Máscara de subred)	255.255.255.0	255.255.255.0
Default Gateway (Puerta fijada por defecto)	0.0.0.0	0.0.0.0
User Name (Nombre del usuario)	(Reposición)	(Reposición)
Password (Contraseña)	(Reposición)	(Reposición)
Data Port (Puerto de datos)	10002	10002

Omisión de selecciones de entrada no utilizadas

Esta función permite omitir los modos de entrada que apenas se utilizan. Puede omitir los modos de entrada al pulsar el botón INPUT 1, 2, 3 o INPUT 4, 5 en el proyector.

Operación de menú ➡ Página 58

Ejemplo: Menú de pantalla “Opciones (2)”



Descripción de Introduc. ajustes

Elementos seleccionables		Descripción
ENTRADA 1—5	ON	Establece el modo ENTRADA1—5 como seleccionable.
	OFF	Establece el modo ENTRADA1—5 como no disponible.

Selección de la velocidad de transmisión (RS-232C)

Asegúrese de seleccionar la misma velocidad en baudios tanto en el proyector como en el ordenador.

Operación de menú ➡ Página 58

Ejemplo: Menú de pantalla “Opciones (2)”



Descripción del RS-232C

Elementos seleccionables	Descripción
9600 bps	La velocidad de transmisión es baja.
38400 bps	↕
115200 bps	

Nota

- Para obtener detalles sobre las RS-232C características técnicas y ajustes de comandos, consulte la “GUÍA DE CONFIGURACIÓN” en el CD-ROM que acompaña a este manual.
- Para obtener instrucciones sobre cómo ajustar la velocidad en baudios en el ordenador, consulte el manual de uso del ordenador.

Ajustes de salida de monitor

Cuando se ajusta la opción “Monitor fuera” a “Habilitado”, la salida de monitor queda activada y el proyector consume energía incluso cuando se encuentra en modo de espera. Se recomienda ajustar la salida de monitor a “Deshabilitado” cuando no esté conectada. Esto reduce el consumo de energía cuando el proyector se encuentra en modo de espera.

Operación de menú ➡ Página 58

Ejemplo: Menú de pantalla “Opciones (2)”



Descripción de Monitor fuera

Elementos seleccionables	Descripción
Habilitado	La función de salida de monitor está activada incluso cuando el proyector se encuentra en modo de espera.
Deshabilitado	La función de salida de monitor está desactivada cuando el proyector se encuentra en modo de espera.

Ajuste LAN/RS232C

Cuando se ajusta la opción LAN/RS232C a “Habilitado”, la función LAN/RS232C queda activada y el proyector consume energía incluso cuando se encuentra en modo de espera. Se recomienda ajustar LAN/RS232C a “Deshabilitado” cuando no esté conectada. Esto reduce el consumo de energía cuando el proyector se encuentra en modo de espera.

Operación de menú ➡ Página 58

Ejemplo: Menú de pantalla “Opciones (2)”



Descripción del LAN/RS232C

Elementos seleccionables	Descripción
Habilitado	La función LAN/RS232C está activada incluso cuando el proyector se encuentra en modo de espera.
Deshabilitado	La función LAN/RS232C está desactivada cuando el proyector se encuentra en modo de espera.

Nota

- Si desea controlar el proyector mediante la función LAN/RS232C, seleccione “Habilitado.”

Modo servicio

Sólo los centros de servicio utilizan el menú. No utilice este menú.

Ejemplo: Menú de pantalla “Opciones (2)”



Para restablecer los ajustes por defecto

Esta función le permite inicializar los ajustes que ha realizado en el proyector.

Operación de menú ➔ Página 56

Ejemplo: Menú de pantalla “Opciones (2)”



Nota

Acerca de la configuración de la red.

- Se inicializan opciones de configuración de red como “IP Address”(Dirección IP), “Subnet Mask” (Máscara de subred), “Default Gateway” (Puerta fijada por defecto), etc.

No es posible inicializar los siguientes ítems.

- Menú “C.M.S.”
“Claridad”, “Cromin.” y “Matiz” respectivamente guardados para “Personalizar 1-3” en el menú “C.M.S.”
- Menú “Sinc.fina”
Modos espec.
- Menú “Opciones (1)”
Bloqueo sistema
- Menú “Opciones (2)”
Temp lámp (dur)
- Menú “Idioma”
- Imagen guardada con “Captura de imagen”

Uso de los demás menús (menús “Idioma” y “Estado”)

Selección del idioma de visualización en pantalla

El proyector puede elegir entre 11 idiomas para la visualización en pantalla: inglés, alemán, español, holandés, francés, italiano, sueco, portugués, chino, coreano o japonés.

Operación de menú ➡ Página 58

Ejemplo: Menú de pantalla “Idioma”



Bosquejo de todos los ajustes de menú

Esta función puede utilizarse para visualizar una lista de todos los ajustes realizados en la pantalla.

Operación de menú ➡ Página 58

Ejemplo: Menú de pantalla “Estado”

Imagen / Audio		Sinc.fina		Opciones / Otros	
Modo de imagen	Temp.Clr 7500	Reloj 0	Cambio tamaño	Oh (100%)	Monitor fuera
Contraste 0	Progres. 0	Fase 0	Comm.Dig	Lámp. 1	LAN/RS232C
Brillantez 0	Color selecc. 0	Pos.H. 0	Visualizador	Oh (100%)	
Color 0	DNR 0	Pos.V. 0	Fondo	Modo lámpara	
Matiz 0	Tipo de señal	Elegir ajuste	Imagen inicial	Modo PRY	XG-PH50X
Nitidez 0	Balance 0	Modos espec. 1	Ajuste Dual	Proyector	
Rojo 0	Agudos 0	Sinc.auto.	Modo eco	Dirección IP	192.168.150.2
Verde 0	Graves 0	VI.sinc.auto.	Búsqueda auto.	Nivel blo. teclas	08:00:11:98:eb:68
Azul 0	Salida de audio	Desconex Automát	Introduc. a justos	1, 2, 3, 4, 5	Dirección MAC
Ent.Bianco 0	Altavoz			115200bps	0.91
				RS-232C	Firmware1
					Firmware2
					Número serial

Nota

- Puede consultar la información de red del proyector (nombre del proyector, dirección IP y dirección MAC) en la lista “Estado”.

Descripción de Información de red

Opciones en pantalla	Descripción
Proyector	Se visualiza el nombre del proyector. (Ajuste de fábrica : XG-PH50X)
Dirección IP	Se visualiza la dirección IP asignada al proyector. (Ajuste de fábrica:192.168.150.2)
Dirección MAC	Se visualiza la dirección MAC del proyector.

- Para obtener información sobre cómo cambiar el nombre del proyector y la dirección IP, consulte la “GUÍA DE CONFIGURACIÓN” en el CD-ROM que acompaña a este manual.

Mantenimiento

Limpeza del proyector

- Asegúrese de desconectar el cable de alimentación antes de limpiar el proyector.
- La caja y el panel de mando están hechos de plástico. Evite usar benceno o diluyente, ya que estas sustancias pueden dañar el acabado de la caja.
- No aplique sustancias volátiles tales como insecticidas al proyector.

No pegue artículos de goma o plástico en el proyector durante períodos prolongados de tiempo. Los efectos que algunos agentes tienen en el plástico pueden afectar la calidad del proyector o dañar el acabado del mismo.

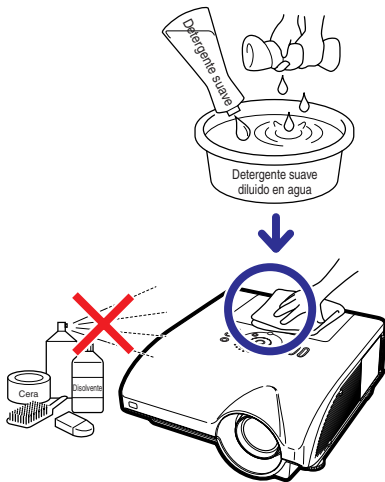

- Quite la suciedad cuidadosamente utilizando un paño suave de franela.
- Cuando sea difícil quitar la suciedad, moje un paño en una solución de detergente suave diluido en agua, escúrralo bien y limpie el proyector. Los detergentes de limpieza fuertes pueden decolorar, deformar o dañar el recubrimiento en el proyector. Asegúrese de probar sobre un área poco notoria del proyector antes de utilizar el detergente.

Limpeza del objetivo

- Use un pincel soplador o papel para limpieza del objetivo (para gafas y cámaras) (disponibles en el comercio) para limpiar el objetivo. No utilice agentes limpiadores líquidos, ya que estas sustancias pueden dañar la película protectora en la superficie del objetivo.
- Como la superficie del objetivo puede dañarse fácilmente, asegúrese de no rasparla ni golpearla.

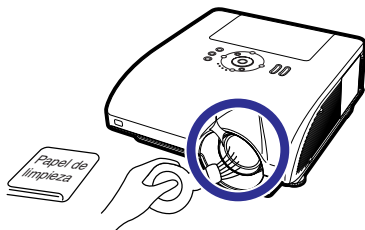

Limpeza de las salidas de aire y la cubierta de entrada de aire

- Utilice una aspiradora para limpiar el polvo de la salida de ventilación, las entradas de aire y la cubierta de la entrada de aire (en la parte inferior del proyector).

Información

- Si desea limpiar las salidas de aire y la cubierta de la entrada de aire con el proyector en funcionamiento, no olvide pulsar en el proyector o en el mando a distancia para ponerlo en modo de espera. Cuando se haya detenido el ventilador, desconecte el cable de alimentación de la toma de CA y limpie las salidas de aire y la cubierta de la entrada de aire.

Limpeza de las aberturas de ventilación

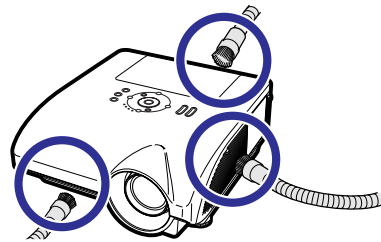

Limpeza de la cubierta de la entrada de aire

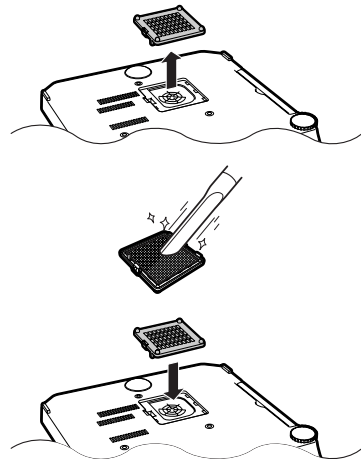

Nota

- Las salidas de aire y la cubierta de la entrada de aire deben limpiarse cada 100 horas de uso. Limpie las salidas de aire y la cubierta de la entrada de aire con mayor frecuencia cuando el proyector se utilice en un lugar con polvo o lleno de humo.
- Asegúrese de que la cubierta de la entrada de aire queda firmemente instalada. La unidad no se encenderá a no ser que esté bien colocada.

Indicadores de mantenimiento

- Las lámparas de aviso del proyector indican problemas en el interior del proyector.
- Si ocurre un problema, el indicador de advertencia de temperatura TEMP. o el indicador de la lámpara LAMP se encenderán de color rojo y se activará el modo de espera del proyector. Una vez que el proyector esté en modo de espera, siga el procedimiento que se describe a continuación.

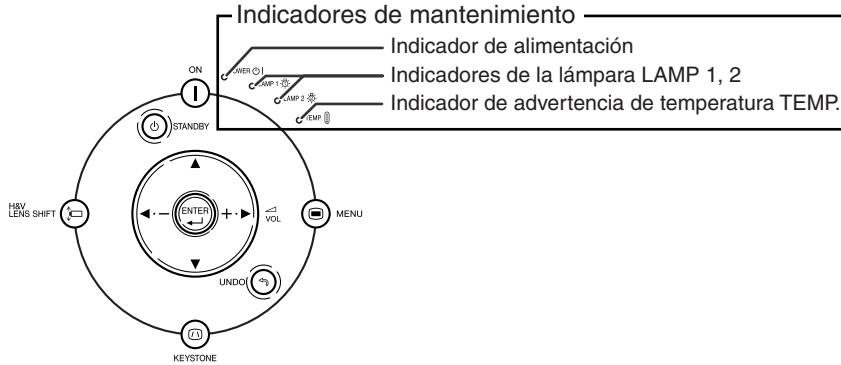

Acerca del indicador de advertencia de temperatura TEMP.



Si la temperatura en el interior del proyector aumenta debido a que las aberturas de ventilación están obstruidas, o debido al lugar de instalación que se ha elegido, “TEMPERATURA” se iluminará en la esquina inferior izquierda de la imagen. Si la temperatura sigue aumentando, la lámpara se apagará y el indicador de advertencia de temperatura TEMP. parpadeará, el ventilador de enfriamiento seguirá funcionando durante 90 segundos y, a continuación, se activará el modo de espera del proyector. Cuando aparezca “TEMPERATURA” asegúrese de tomar las medidas que se indican en la página 92.

Acerca del indicador de la lámpara LAMP



“Cambiar la lámp. (LAMP 2)” aparece cuando la vida útil restante de la lámpara 2 es del 5% o menos.

- Cuando la vida útil restante de la lámpara es 5% o menos, “TEMPERATURA” (amarillo) y “Cambiar la lámp. (LAMP 1/2)” aparecen en la pantalla.
- Cuando el porcentaje se convierte 0%, cambiará a “TEMPERATURA” (rojo), la lámpara se apagará automáticamente y luego se activará de forma automática el modo de espera. En este momento, el indicador de la lámpara se encenderá en color rojo.
Si intenta encender el proyector por cuarta vez sin reemplazar la lámpara, la lámpara cuya vida es 0% no se iluminará.

Indicador de mantenimiento	Indicador de mantenimiento		Problema	Causa	Posible solución
	Normal	Anormal			
Indicador de advertencia de temperatura TEMP.	Apagado	Rojo encendido (Espera)	La temperatura interna es demasiado alta.	<ul style="list-style-type: none"> Admisión de aire bloqueada 	<ul style="list-style-type: none"> Instale el proyector en un lugar bien ventilado. (Vea la página 9).
				<ul style="list-style-type: none"> Ventilador averiado Fallo en el circuito interno Admisión de aire obstruida Cubierta de la entrada de aire obstruida 	<ul style="list-style-type: none"> Lleve el proyector a su concesionario de proyectores o centro de reparaciones Sharp autorizado más cercano (vea la página 101) para hacer reparaciones. Limpie las aberturas de entrada y salida de aire. (Vea la página 90.)
Indicadores de la lámpara LAMP 1, 2	Verde encendido Parpadea de color verde cuando la lámpara está calentándose.	Rojo encendido	La lámpara no se enciende.	<ul style="list-style-type: none"> La lámpara se apaga de forma extraña. 	<ul style="list-style-type: none"> Desconecte el cable de alimentación de la toma de CA y luego vuelva a conectarlo.
			Ha llegado el momento de cambiar la lámpara.	<ul style="list-style-type: none"> La vida útil restante de la lámpara es del 5% o menos. 	<ul style="list-style-type: none"> Cambie cuidadosamente la lámpara. (Vea la página 94.) Lleve el proyector a su concesionario de proyectores o centro de reparaciones Sharp autorizado más cercano para hacer reparaciones. (Vea la página 101.) Tenga cuidado cuando cambie la lámpara.
		Rojo encendido (Espera)	La lámpara no se enciende.	<ul style="list-style-type: none"> Lámpara fundida Fallo en el circuito de la lámpara 	
Indicador de alimentación	Iluminada en verde/ Iluminada en rojo	Destella en rojo	El indicador de alimentación parpadea en rojo cuando el proyector está encendido.	<ul style="list-style-type: none"> La cubierta de la entrada de aire está abierta. 	<ul style="list-style-type: none"> Instale en forma segura las tapas. Si el indicador de alimentación parpadea incluso cuando la cubierta de la entrada de aire está correctamente instalada, póngase en contacto con su concesionario de proyectores o centro de reparaciones Sharp autorizado más cercano para que le asesoren. (Vea la página 101.)

Información

- Si el indicador de advertencia de temperatura parpadea y el proyector entra en modo de espera, el indicador se enciende. Compruebe si alguno de los orificios de ventilación está bloqueado (vea la página 9) y después pruebe a restablecer la alimentación. Deje que el proyector se enfríe por completo antes de volver a enchufarlo a la corriente y encenderlo. (Un mínimo de 10 minutos.)
- Si se desconecta la alimentación durante un breve momento debido a un corte u otra razón mientras se usa el proyector, y luego se recupera inmediatamente, el indicador de la lámpara se encenderá en rojo y ésta no podrá encenderse. En este caso, desenchufe el cable de alimentación de la toma de CA, vuelva a enchufarlo y conecte de nuevo la alimentación.
- No desenchufe el cable de alimentación después que el proyector se haya puesto en el modo de espera y mientras funciona el ventilador. El ventilador funciona durante unos 90 segundos.

Acerca de la lámpara

Lámpara

- Se recomienda cambiar la lámpara (opcionales: AN-PH50LP1 y AN-PH50LP2) cuando su vida útil restante es del 5% o menos, o cuando usted nota un deterioro significativo en la calidad de la imagen y el color. La vida útil de la lámpara (porcentaje) se puede comprobar con la visualización en pantalla. Vea la página 83.
- Adquiera una lámpara de recambio tipos AN-PH50LP1 y AN-PH50LP2 en el concesionario de proyectores o centro de reparaciones Sharp autorizado más cercano.

NOTA IMPORTANTE PARA LOS CLIENTES DE LOS EE.UU.:

La lámpara incluida con este proyector tiene una garantía limitada para piezas y mano de obra de 90 días de duración. Todas las reparaciones de este proyector cubiertas por la garantía, incluyendo el cambio de la lámpara, deberán ser realizadas por un concesionario de proyectores o centro de reparaciones Sharp autorizado. Para conocer el nombre del concesionario de proyectores o centro de reparaciones Sharp autorizado, llame gratis al: 1-888-GO-SHARP (1-888-467-4277).

EE.UU. SOLAMENTE

Cuidados relacionados con la lámpara

- Este proyector utiliza una lámpara de mercurio a presión. Un ruido alto puede indicar que la lámpara ha fallado. Los fallos de la lámpara se pueden atribuir a numerosos motivos: sacudidas excesivas, mala refrigeración, arañazos en la superficie o deterioro debido al tiempo de utilización. El tiempo transcurrido hasta que se produce un fallo cambia considerablemente según la lámpara individual y/o la condición y frecuencia de uso. Es importante tener en cuenta que los fallos producen a menudo el agrietamiento de la bombilla.
- Cuando el indicador de lámpara y el icono en pantalla estén encendidos, se recomienda cambiar inmediatamente la lámpara por otra nueva, aunque parezca que la lámpara funcione normalmente.
- Si se rompe la lámpara, las partículas de cristal podrán esparcirse dentro de la jaula de la misma o el gas de la lámpara podrá salir por la abertura de salida de aire. Como este gas tiene mercurio, ventile bien la sala si se rompe la lámpara para no exponerse al gas. Si se expone al gas, consulte a un médico lo antes posible.
- Si se rompe la lámpara existirá también la posibilidad de que se esparzan partículas de cristal dentro del proyector. En tal caso, le recomendamos ponerse en contacto con su concesionario de proyectores o centro de reparaciones Sharp autorizado más cercano para garantizar un funcionamiento seguro.

Cambio de la lámpara



Precaución



- No quite la unidad de lámpara del proyector justo después de usarla. La lámpara estará muy caliente y podrá quemarle o lesionarle si la toca.
- Antes de retirar la unidad de lámpara, espere al menos una hora después de desconectar el cable de alimentación para permitir que la superficie de la unidad de lámpara se enfríe por completo.
- **Cambie cuidadosamente la lámpara siguiendo las instrucciones descritas en esta sección. *Si lo desea, podrán cambiarle la lámpara en su concesionario de proyectores o centro de reparaciones Sharp autorizado más cercano.**

* Si la lámpara nueva no se enciende después de instalarla, lleve su proyector al concesionario de proyectores o centro de reparaciones Sharp autorizado más cercano para que se lo reparen.

Desmontaje e instalación de la unidad de lámpara

Información

- Asegúrese de usar el asa para retirar la unidad de lámpara. Asegúrese de no tocar la superficie de cristal de la unidad de lámpara ni el interior del proyector.
- Para evitar lesiones personales y daños a la lámpara, asegúrese de seguir cuidadosamente el procedimiento que se describe a continuación.
- No afloje otros tornillos excepto los de la unidad de lámpara y la cubierta de la unidad de lámpara. (Solamente se aflojan los tornillos plateados.)

- 1 Pulse  en el proyector o  en el mando a distancia para activar el modo de espera del proyector.**

- Espere hasta que el ventilador de enfriamiento se detenga.

⚠ ¡Advertencia!

- No retire la unidad de lámpara inmediatamente después de usar el proyector. La lámpara estará muy caliente; podría sufrir quemaduras o lesiones si la toca.

- 2 Desconecte el cable de alimentación.**

- Desconecte el cable de alimentación de la toma de CA.
- No toque la lámpara hasta que se haya enfriado por completo (aproximadamente 1 hora).

- 3 Quite la cubierta de la unidad de lámpara.**

- Afloje el tornillo de servicio (1) que sujeta la cubierta de la unidad de lámpara. Quite la cubierta de la unidad de lámpara (2).

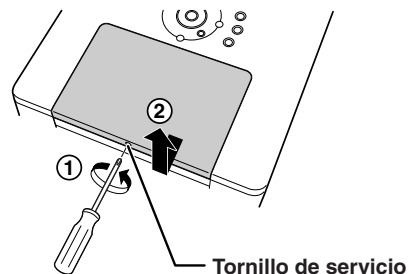
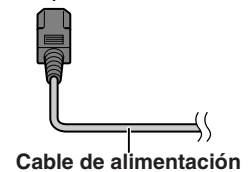
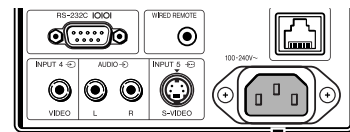
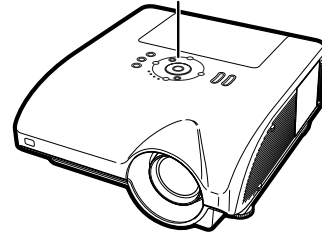
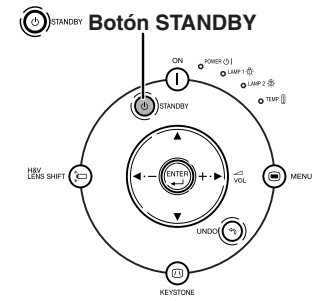
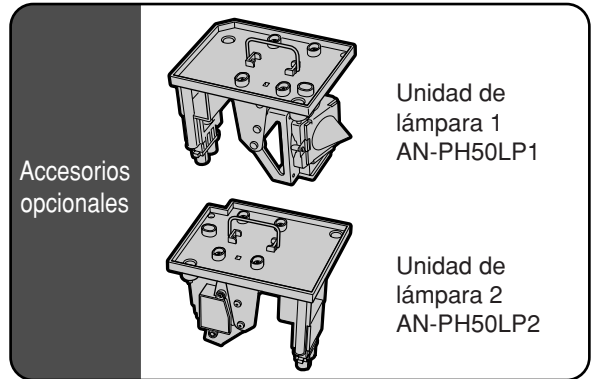

4 Retire la unidad de lámpara.

- Afloje los tornillos de sujeción (dos para cada lámpara) de la unidad de lámpara. Tome la unidad de lámpara por el asa y tire de ella en la dirección de la flecha. Asegúrese de mantener la unidad de lámpara en posición horizontal; no la incline.

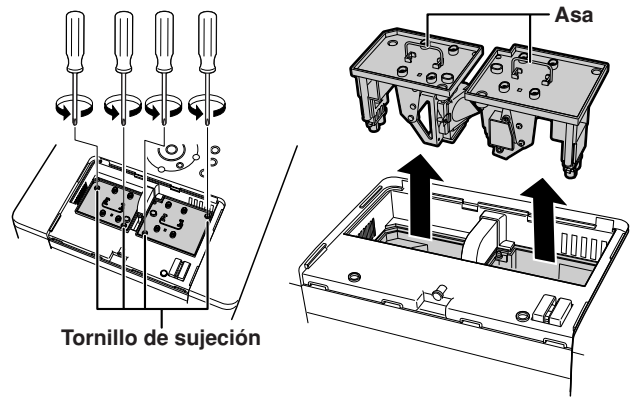

5 Introduzca la nueva unidad de lámpara.

- Presione la unidad de lámpara firmemente para introducirla en el compartimiento. Apriete los tornillos de sujeción.
- Asegúrese de que los tipos son AN-PH50LP1 y AN-PH50LP2, respectivamente.

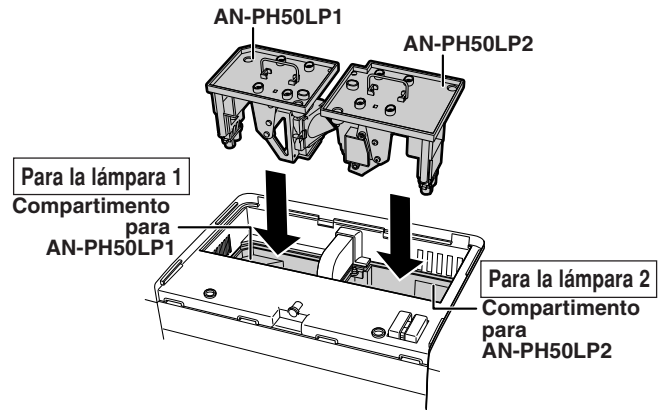

6 Vuelva a poner la cubierta de la unidad de lámpara.

- Alinee la lengüeta de la cubierta de la lámpara y colóquela haciendo presión para cerrarla. Después apriete el tornillo para fijar la cubierta de la unidad de lámpara.

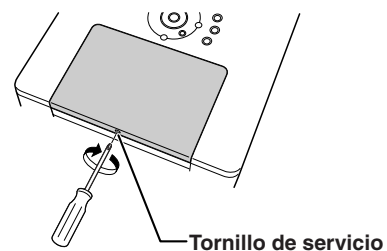
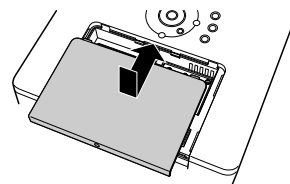
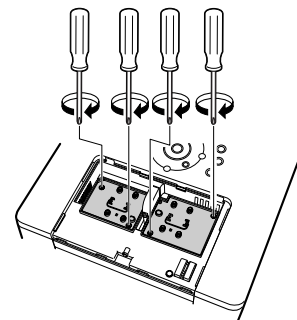

Información

- Si la unidad de lámpara y la cubierta de la unidad de lámpara no están bien instaladas, no podrá encenderse el proyector aunque esté conectado el cable de alimentación.

Reposición del temporizador de lámpara

Ponga el temporizador de lámpara en cero después de reemplazar la lámpara.

Información



- Asegúrese de repositonar el temporizador de la lámpara sólo cuando reemplace la lámpara. Si reposiciona el temporizador de la lámpara y continúa usando la misma lámpara, la lámpara podrá dañarse o explotar.

1 Conecte el cable de alimentación.



- Conecte el cable de alimentación a la toma de CA del proyector.

2 Ponga el temporizador de lámpara en cero.

Para la lámpara 1

- Para poner a cero el temporizador de AN-PH50LP1, mientras pulsa  y , simultáneamente, pulse  en el proyector.
- Se visualiza “LAMP1 100%”, indicando que el temporizador de lámpara ha sido puesto en cero.

Para la lámpara 2

- Para poner a cero el temporizador de AN-PH50LP2, mientras pulsa  y , simultáneamente, pulse  en el proyector.
- Se visualiza “LAMP2 100%”, indicando que el temporizador de lámpara ha sido puesto en cero.



Tabla de compatibilidad con ordenadores

La tabla inferior muestra los códigos de señal compatibles con el proyector. Si las imágenes aparecen distorsionadas o no pueden proyectarse, ajuste la señal de salida de su ordenador al tiempo que consulta la tabla de debajo.

Ordenador

- Soporte de señales múltiples
Frecuencia horizontal: 15–126 kHz
Frecuencia vertical: 43–200 Hz
Reloj de píxeles: 12–230 MHz
Señal de sincronización: Compatible con nivel TTL

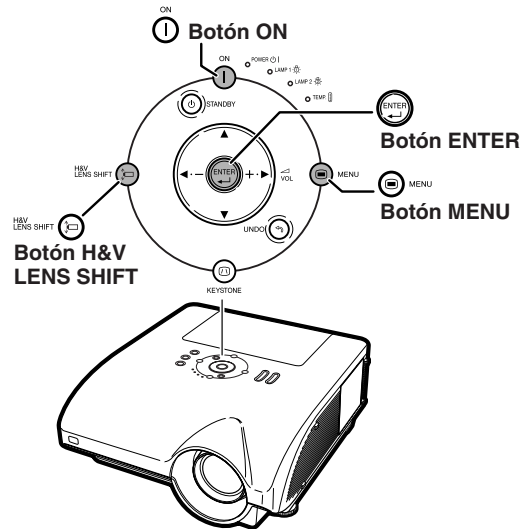
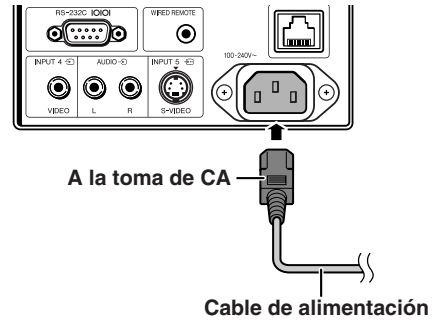
- Compatible con señal de sincronización en verde
- UXGA, SXGA+ y SXGA compatibles en compresión inteligente.
- Tecnología de redimensionamiento AICS (Sistema de [compresión inteligente avanzada](#) y de expansión)

La siguiente es una lista de modos que conforman el VESA. Sin embargo, este proyector soporta otras señales que no son estándares VESA.

PC/MAC/WS	Resolución	Frecuencia horizontal (kHz)	Frecuencia Vertical (Hz)	Estándar VESA	Soporte de DVI	Visualización			
PC	VGA	640 × 350	27,0	60			Superior		
			31,5	70					
			37,9	85	✓				
		720 × 350	27,0	60					
			31,5	70				✓	
			27,0	60				✓	
		640 × 400	31,5	70				✓	
			37,9	85	✓			✓	
			27,0	60				✓	
	720 × 400	31,5	70			✓			
		37,9	85	✓		✓			
		26,2	50						
	640 × 480	31,5	60			✓			
		34,7	70						
		37,9	72	✓		✓			
		37,5	75	✓		✓			
		43,3	85	✓		✓			
		47,9	90						
		53,0	100						
		61,8	120						
		78,5	150						
		80,9	160						
		100,4	200						
		SVGA	800 × 600	31,4	50				
				35,1	56	✓			✓
				37,9	60	✓			✓
				44,5	70				
	48,1			72	✓			✓	
	46,9			75	✓			✓	
	53,7			85	✓			✓	
56,8	90								
64,0	100								
77,2	120								
98,3	150								
102,1	160								
125,6	200								
XGA	1.024 × 768			35,5	43			✓	
				40,3	50				
		48,4	60	✓		✓			
		56,5	70	✓		✓			
		58,1	72						
		60,0	75	✓		✓			
		68,7	85	✓		✓			
		73,5	90						
		77,2	96						
		80,6	100						
		98,8	120						
		113,2	140						

PC/MAC/WS	Resolución	Frecuencia horizontal (kHz)	Frecuencia Vertical (Hz)	Estándar VESA	Soporte de DVI	Visualización		
PC	SXGA	1.152 × 864	54,3	60			Compresión inteligente avanzada	
			64,0	70				
			64,1	72				
			67,5	75	✓			✓
			75,7	80				
			77,3	85				
			90,2	100				
			54,8	60				
			65,9	72				
		67,4	74					
		64,0	60	✓		✓		
		74,6	70					
		78,1	74					
		80,0	75	✓		✓		
		91,1	85	✓		✓		
	108,4	100						
	SXGA+	1.400 × 1.050	64,0	60				
	UXGA	1.600 × 1.200	74,7	52				
			75,0	60	✓			
			81,3	65	✓			
			87,5	70	✓			
			90,1	72				
			93,8	75	✓			
			106,3	85	✓			
PC/MAC 13"	VGA	640 × 480	34,9	67			Superior	
PC/MAC 19"	XGA	1.024 × 768	48,4	60	✓		✓	Centrado
			60,0	75	✓		✓	
PC/MAC 21"	SXGA	1.280 × 1.024	80,0	75	✓			Compresión inteligente avanzada
MAC 16"	SVGA	800 × 600	46,8	75				Superior
		832 × 624	49,6	75				
MAC 21"	SXGA	1.152 × 870	68,5	75				Compresión inteligente avanzada
HP (WS)	1.280 × 1.024	78,1	72					
PC (WS)	WS	1.280 × 960	60,0	60	✓			
			85,9	85				
SGI (WS)	SXGA	1.280 × 1.024	53,5	50				
76,8			72					
SUN (WS)	WS	1.152 × 900	60,9	66				
			71,9	76				

Tabla de compatibilidad con ordenadores



Nota

- Puede que este proyector no pueda visualizar imágenes de ordenadores portátiles en el modo simultáneo (CRT/LCD). Si esto ocurre, apague la pantalla LCD en el ordenador portátil y emita los datos de visualización en el modo “Solo CRT”. Detalles sobre como cambiar los modos de pantalla se pueden encontrar en el manual de funcionamiento de su ordenador portátil.
- Cuando este proyector recibe señales de formato VGA VESA 640 × 350, aparecerá “640 × 400” en la pantalla.
- Al proyectar la señal de entrelazado de RGB usando ENTRADA1/2 con “Tipo de señal” ajustado a “Auto” o “RGB”, puede que la imagen no se proyecte como se desea. En este caso, seleccione ENTRADA4 (Vídeo) o ENTRADA5 (S-Vídeo).

DTV

Señal	Frecuencia horizontal (kHz)	Frecuencia Vertical (Hz)	Soporte de DVI (compatible con HDCP)
480I/525I	15,7	60	
480P/525P	31,5	60	✓
540P	33,8	60	
576I/625I	15,6	50	
576P/625P	31,3	50	✓
720P/750P	45,0	60	✓
720P/750P	37,5	50	✓
1035I/1125I	33,8	60	✓
1080I/1125I	33,8	60	✓
1080I/1125I	28,1	50	✓

Solución de problemas

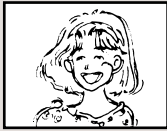
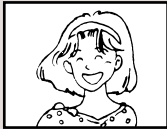
Problema	Comprobación	Página
 No hay imagen y no hay sonido o el proyector no se inicia.	<ul style="list-style-type: none"> • El cable de alimentación del proyector no está conectado a la toma de corriente mural. 	37
	<ul style="list-style-type: none"> • La alimentación eléctrica de los dispositivos externos está desconectada. 	—
	<ul style="list-style-type: none"> • Se ha seleccionado un modo de entrada incorrecto. 	45
	<ul style="list-style-type: none"> • Los cables están conectados de forma incorrecta al panel lateral del proyector. 	27—36
	<ul style="list-style-type: none"> • Las pilas del mando a distancia se han agotado. 	17
	<ul style="list-style-type: none"> • No se ha seleccionado la salida externa al conectar el ordenador portátil. 	27
 Se escucha sonido pero no aparece ninguna imagen.	<ul style="list-style-type: none"> • Los cables están conectados de forma incorrecta al panel lateral del proyector. 	27—36
	<ul style="list-style-type: none"> • “Brillantez” ha sido ajustado a la posición de mínimo. 	60
	<ul style="list-style-type: none"> • La función “PANTALLA NEGRA” está activada. 	50
 Colores desvanecidos o pobres.	<ul style="list-style-type: none"> • Los ajustes de imagen están mal hechos. 	60
	(Sólo ENTRADA1, ENTRADA2, ENTRADA3) <ul style="list-style-type: none"> • El tipo de señal de entrada RGB/Componentes ha sido ajustado incorrectamente. (Sólo ENTRADA4, ENTRADA5) <ul style="list-style-type: none"> • El sistema de entrada de vídeo ha sido ajustado de forma incorrecta. 	63
 Imagen borrosa; aparece ruido.	<ul style="list-style-type: none"> • Ajuste el enfoque. 	40
	<ul style="list-style-type: none"> • La distancia de proyección excede el margen de enfoque. 	22
	(Sólo entrada de ordenador) <ul style="list-style-type: none"> • Realice los ajustes de “Sinc.fina” (ajuste de “Reloj”) • Realice los ajustes de “Sinc.fina” (ajuste de “Fase”) 	68 68
	<ul style="list-style-type: none"> • Dependiendo del ordenador que se utilice, puede aparecer ruido. 	—
 Se visualiza la imagen pero no se escucha ningún sonido.	<ul style="list-style-type: none"> • Los cables están conectados de forma incorrecta al panel lateral del proyector. 	27—36
	<ul style="list-style-type: none"> • El volumen está ajustado al mínimo. 	46
	<ul style="list-style-type: none"> • La función “SILENCIAR” está activada. 	46
	<ul style="list-style-type: none"> • El menú “Altavoz” se ha establecido en “OFF”. 	73
Ocasionalmente se escucha un ruido inusual desde la caja del equipo.	<ul style="list-style-type: none"> • Si la imagen es normal, el ruido puede deberse a la contracción del material de la caja causada por cambios de temperatura en la habitación. Esto no afecta el funcionamiento ni el rendimiento del equipo. 	—
El indicador de mantenimiento del proyector se enciende o parpadea en rojo.	<ul style="list-style-type: none"> • Vea “Indicadores de mantenimiento”. 	91
El proyector no puede encenderse ni activar el modo de espera utilizando el botón ON o STANDBY en el proyector.	<ul style="list-style-type: none"> • Si el menú “Nivel blo. teclas” se establece en “Nivel A” o “Nivel B”, dejan de estar disponibles todos los botones (o unos botones específicos) del proyector. Use el mando a distancia para manejar el proyector. 	85

Problema	Comprobación	Página
Ningún botón del proyector ni del mando a distancia está disponible.	<ul style="list-style-type: none"> • Si el menú “Ajuste Dual” se establece en “Esclavo” y el menú “Nivel blo. teclas” se establece en “Nivel B”, dejarán de estar disponibles todos los botones del proyector y del mando a distancia. Conecte el mando a distancia al proyector y después utilice el mando a distancia para manejarlo. 	18 84 85
La imagen es verde en ENTRADA1 o 2 (COMPONENTE).	<ul style="list-style-type: none"> • Cambie el ajuste del tipo de la señal de entrada. 	63
La imagen es rosada (no verde) en ENTRADA1, 2 o 3 (RGB).		
La imagen está demasiado brillante y blanquecina.	<ul style="list-style-type: none"> • Los ajustes de imagen están mal hechos. 	60
El ventilador de refrigeración hace ruido.	<ul style="list-style-type: none"> • Cuando la temperatura dentro del proyector aumenta, el ventilador de refrigeración funciona más rápido. 	—
La lámpara no se enciende a pesar de encenderse el proyector.	<ul style="list-style-type: none"> • El indicador de la lámpara está encendido en rojo. Cambie la lámpara. 	91
La lámpara se apaga repentinamente durante la proyección.		
La imagen parpadea algunas veces.	<ul style="list-style-type: none"> • Cables mal conectados al proyector o el equipo conectado funciona mal. • Cambie la lámpara si pasa esto con frecuencia. 	27—36 94
La lámpara tarda demasiado en encenderse.	<ul style="list-style-type: none"> • La lámpara tendrá que cambiarse finalmente. La lámpara ha llegado al final de su vida útil. Cambie la lámpara. 	94
La imagen está oscura.		

Este proyector está equipada con un microprocesador. Su rendimiento puede verse afectado adversamente por un funcionamiento incorrecto o por interferencias. Si pasa esto, desenchufe el proyector y vuelva a enchufarla después de haber transcurrido más de 5 minutos.

Para asistencia SHARP

Si tiene cualquier tipo de problema durante la instalación o uso de este proyector, consulte primero la sección “Solución de problemas” en las páginas 99 y 100. Si este manual de manejo no soluciona su problema, póngase en contacto con los departamentos de Servicio de SHARP de la siguiente lista.

EE.UU	Sharp Electronics Corporation 1-888-GO-SHARP (1-888-467-4277) lcdsupport@sharpsec.com http://www.sharplcd.com	Benelux	SHARP Electronics Benelux BV 0900-SHARPC (0900-7427723) Nederland 9900-0159 Belgium http://www.sharp.nl http://www.sharp.be http://www.sharp.lu
Canadá	Sharp Electronics of Canada Ltd. (905) 568-7140 http://www.sharp.ca	Australia	Sharp Corporation of Australia Pty. Ltd. 1300-135-022 http://www.sharp.net.au
México	Sharp Electronics Corporation Mexico Branch (525) 716-9000 http://www.sharp.com.mx	Nueva Zelanda	Sharp Corporation of New Zealand (09) 634-2059, (09) 636-6972 http://www.sharp.net.nz
Latinoamérica	Sharp Electronics Corp. Latin American Group (305) 264-2277 www.servicio@sharpsec.com http://www.siempresharp.com	Singapur	Sharp-Roxy Sales (S) Pte. Ltd. 65-226-6556 ckng@srs.global.sharp.co.jp http://www.sharp.com.sg
Alemania	Sharp Electronics (Europe) GMBH 01805-234675 http://www.sharp.de	Hong Kong	Sharp-Roxy (HK) Ltd. (852) 2410-2623 dcmktg@srh.global.sharp.co.jp http://www.sharp.com.hk
Reino Unido	Sharp Electronics (U.K.) Ltd. 0161-205-2333 cic@sharp-uk.co.uk http://www.sharp.co.uk	Taiwán	Sharp Corporation (Taiwan) 0800-025111 http://www.sharp-scot.com.tw
Italia	Sharp Electronics (Italy) S.P.A. (39) 02-89595-1 http://www.sharp.it	Malasia	Sharp-Roxy Sales & Service Co. (60) 3-5125678
Francia	Sharp Electronics France 01 49 90 35 40 hotlineced@sef.sharp-eu.com http://www.sharp.fr	E.A.U.	Sharp Middle East Fze 971-4-81-5311 helpdesk@smef.global.sharp.co.jp
España	Sharp Electronica Espana, S.A. 93 5819700 sharplcd@sees.sharp-eu.com http://www.sharp.es	Tailandia	Sharp Thebnakorn Co. Ltd. 02-236-0170 svc@stcl.global.sharp.co.jp http://www.sharp-th.com
Suiza	Sharp Electronics (Schweiz) AG 0041 1 846 63 11 cattaneo@sez.sharp-eu.com http://www.sharp.ch	Corea	Sharp Electronics Incorporated of Korea (82) 2-3660-2002 lcd@sharp-korea.co.kr http://www.sharpkorea.co.kr
Suecia	Sharp Electronics (Nordic) AB (46) 8 6343600 vision.support@sen.sharp-eu.com http://www.sharp.se	India	Sharp Business Systems (India) Limited (91) 11- 6431313 service@sharp-oa.com
Austria	Sharp Electronics (Europe) GMBH Branch Office Austria 0043 1 727 19 123 pogats@sea.sharp-eu.com http://www.sharp.at		

Especificaciones

Tipo de producto	Proyector Multimedia
Modelo	XG-PH50X (objetivo zoom estándar acoplado) / XG-PH50X-NL (ningún objetivo acoplado)
Sistema de vídeo	NTSC3.58/NTSC4.43/PAL/PAL-M/PAL-N/PAL-60/SECAM/ DTV480I/DTV480P/DTV540P/DTV576I/DTV576P/DTV720P/DTV1035I/DTV1080I
Método de visualización	"Dispositivo de microespejo digital" (Digital Micromirror Device™) (DMD™) de chip único, de Texas Instruments
Panel DMD	Tamaño del panel: 0,7"
Objetivo zoom estándar	Núm. de puntos: 786.432 puntos (1.024 [H] × 768 [V])
Lámpara de proyección	Lente eléctrica de foco/zoom 1,2 ×, F1,8–F2,0, f = 25,6–31,3 mm (equipo estándar con XG-PH50X)
Señal de entrada (INPUT1)/salida (OUTPUT) de componentes	250 W × 2 Conector Mini D-sub de 15 contactos Y: 1,0 Vp-p, sincronización negativa, terminación de 75 Ω PB: 0,7 Vp-p, terminación de 75 Ω PR: 0,7 Vp-p, terminación de 75 Ω
Resolución horizontal	750 líneas de TV (DTV720P)
Señal de entrada (INPUT2) de componentes	Conector BNC Y: 1,0 Vp-p, sincronización negativa, terminación de 75 Ω PB: 0,7 Vp-p, terminación de 75 Ω PR: 0,7 Vp-p, terminación de 75 Ω
Señal de entrada (INPUT1/2)/salida (OUTPUT) RGB	Conector Mini D-sub de 15 contactos, Conector 5 BNC: RGB separada/sinc. compuesta (TTL)/sincronización en entrada analógica de tipo verde: 0-0,7 Vp-p, positiva, terminación de 75 Ω Señal de sinc. horizontal: Nivel TTL (positivo/negativo) o sinc. compuesta (sólo para Apple) Señal de sinc. vertical: Igual que arriba
Señal RGB de entrada digital (INPUT3)	Conector DVI (24 contactos), RGB (digital), 250 –1.000 mV, 50 Ω (compatible con HDCP)
Señal de entrada de vídeo (INPUT 4)	Conector RCA: VIDEO, vídeo compuesto, 1,0 Vp-p, sincronización negativa, terminación de 75 Ω
Señal de entrada S-vídeo (INPUT 5)	Conector Mini DIN de 4 contactos Y (señal de luminancia): 1,0 Vp-p, sincronización negativa, terminación de 75 Ω C (señal de crominancia): Ráfaga 0,286 Vp-p, terminación de 75 Ω
Señal de entrada de audio	Miniclavija estéreo de ø3,5 mm, terminal RCA 0,5 Vrms, más de 22 Ω,
Señal de salida de audio (AUDIO OUTPUT 1–5)	Miniclavija de ø3,5 mm 0,5 Vrms, menos de 2,2 Ω
Terminal RS-232C	Conector D-sub de 9 contactos
Terminal LAN	Conector modular RJ-45 de 8 contactos
Reloj de píxeles	12–230 MHz
Frecuencia vertical	43–200 Hz
Frecuencia horizontal	15–126 kHz
Salida de audio	3,0 W (estéreo)
Sistema de altavoz	4,5 cm (redondo) × 2
Tensión nominal	CA 100–240 V
Corriente de entrada	6,3 A (CA 100 V) – 2,6 A (CA 240 V)
Frecuencia nominal	50/60 Hz
Consumo de energía	630 W (cuando "Modo eco" está "OFF")/505 W (cuando "Modo eco" está "ON") con CA de 100 V 600 W (cuando "Modo eco" está "OFF")/485 W (cuando "Modo eco" está "ON") con CA de 240 V
Consumo de energía (en espera)	0,75 W (CA 100 V) – 1,25 W (CA 240 V) (cuando "Monitor fuera" y "LAN/RS232C" se establecen en "Deshabilitado")
Disipación de calor	2.370 BTU/hora (cuando "Modo eco" está "OFF")/1.900 BTU/hora (cuando "Modo eco" está "ON") con CA de 100 V 2.260 BTU/hora (cuando "Modo eco" está "OFF")/1.825 BTU/hora (cuando "Modo eco" está "ON") con CA de 240 V
Temperatura de funcionamiento	41°F a 104°F (+5°C a +40°C)
Temperatura de almacenamiento	–4°F a 140°F (–20°C a +60°C)
Caja	Plástico
Frecuencia portadora de I/R	38 kHz
Dimensiones (aprox.)	16 5/32" × 7 3/32" × 18 35/64" (410 (An) × 180 (Al) × 471 (Prf) mm) (sólo el cuerpo principal) 16 5/32" × 7 37/64" × 18 35/64" (410 (An) × 192,1 (Al) × 471 (Prf) mm) (incluyendo pata de ajuste y partes protectoras)
Peso (aprox.)	XG-PH50X: 32,7 lbs. (14,8 kg) XG-PH50X-NL: 30,0 lbs. (13,6 kg)
Piezas de recambio	Unidad de lámpara (AN-PH50LP1/AN-PH50LP2), Mando a distancia (9NK5041808700), Cable de alimentación para EE.UU., Canadá, etc. (9NK3090152800), Cable de alimentación para Europa, excepto el Reino Unido (9NK3090152700), Cable de alimentación para el Reino Unido, Hong Kong y Singapur (9NK3090152900), Cable de alimentación para Australia, Nueva Zelanda y Oceanía (9NK3090152600), Cable RGB (9NK3080431000), Receptor de ratón remoto (9NK3790197000), Tapa del objetivo zoom estándar (9NK3797200400), CD-ROM con el manual del proyector y referencias técnicas (9NK3532094500), Manual de manejo (9NK5010011800)

Como parte de la política de mejoras continuas, SHARP se reserva el derecho de realizar cambios en el diseño y especificaciones para la mejora del producto sin previo aviso. Las figuras indicadas que especifican el rendimiento son valores nominales de los aparatos de producción. Puede haber algunas desviaciones de estos valores en los aparatos individuales.

Ajuste Dual (página 84)

Configuración de proyección dual que permite aumentar el brillo de una imagen apilando diversos proyectores y proyectando una misma imagen simultáneamente. Los proyectores de la proyección dual se pueden controlar asignando un proyector como el principal y los demás como secundarios.

Alargamiento (página 49)

Modo que estira horizontalmente la imagen de formato 4:3 para visualizarla por completo en la pantalla de formato 16:9.

Alargamiento inte. (página 49)

Proyecta la imagen en una pantalla de formato 16:9 aumentando sólo las áreas de alrededor mientras que mantiene la relación de aspecto en la parte del centro de la imagen en el formato 4:3.

Bloqueo del sistema (página 79)

Si el "Código clave" del proyector no se introduce correctamente, el proyector no funcionará aunque se introduzcan señales.

Borde (página 49)

Proyecta una imagen de formato 4:3 en una pantalla de formato 16:9 manteniendo la relación de aspecto en el formato 4:3.

Cambio tamaño (página 48)

Permite modificar o personalizar el modo de visualización de la imagen para mejorar la imagen recibida. Se puede elegir entre seis modos diferentes: NORMAL, COMPLETA, PUNTO POR PUNTO, BORDE, ALARGAMIENTO y ALARGAMIENTO INTE.

C.M.S. (Sistema de gestión del color) (página 64)

Esta función le permite ajustar individualmente las características de seis colores (R: Rojo, Y: Amarillo, G: Verde, C: Cyan, B: Azul, M: Magenta)

Compresión inteligente avanzada (página 97)

Ajuste de tamaño de alta calidad de imágenes de baja y alta resolución para corresponder con la resolución natural del proyector.

Corrección de la distorsión trapezoidal (página 41)

Una función que se utiliza para corregir digitalmente una imagen distorsionada cuando el proyector está instalado en ángulo; esta función suaviza las irregularidades en imágenes con distorsión trapezoidal y comprime la imagen tanto en sentido horizontal como vertical manteniendo el formato de 4:3.

Fase (página 68)

El cambio de fase es un cambio de temporización entre señales isomorfas con la misma resolución. Cuando el nivel de la fase es incorrecto, la imagen proyectada generalmente presenta centelleo horizontal.

Fondo (página 77)

Imagen inicial que se proyecta cuando no se emite ninguna señal.

Formato (página 48)

La relación entre el ancho y el alto de una imagen. El formato normal de una imagen de ordenador y de vídeo es 4:3. También hay imágenes anchas con un formato de 16:9 y 21:9.

Imagen en imagen (página 74)

La función Imagen en imagen permite mostrar dos imágenes en la misma pantalla. Puede mostrar la entrada de imagen desde un vídeo como imagen insertada que se solapa con la entrada de la imagen principal procedente de un ordenador.

Modo de imagen (página 60)

Una función de mejoramiento de la calidad de imagen que produce una imagen más rica aclarando las partes más oscuras de la misma sin alterar el brillo de las partes más claras. Se puede elegir entre cuatro modos diferentes: ESTÁNDAR, PRESENTACIÓN, CINEMA y PERSONALIZAR.

Nivel blo. teclas (página 85)

Modo que puede bloquear el funcionamiento de los botones del proyector para evitar ajustes no autorizados.

Orientación del objetivo (página 38)

Función para ajustar la posición de la imagen proyectada respecto a la posición de la pantalla, desplazando el objetivo horizontal y verticalmente.

Progres. (página 62)

La visualización progresiva proyecta una imagen de vídeo más suave. Se puede elegir entre tres modos diferentes: Progresivo 2D, Progresivo 3D y Mod. película (Modo de película).

Punto por punto (página 48)

Modo que proyecta las imágenes con su resolución natural.

Reloj (página 68)

El ajuste de reloj se utiliza para ajustar el ruido vertical cuando el nivel del reloj es incorrecto.

Sinc.auto. (Sincronización automática) (página 70)

Optimiza las imágenes de ordenador proyectadas ajustando automáticamente ciertas características.

sRGB (página 64)

Es un estándar internacional de reproducción del color regulado por el IEC (Comisión Electrotécnica Internacional). Debido a que el área de color fijo se ha decidido por el IEC, el color cambia de acuerdo con las funciones DLP, de tal forma que las imágenes son visualizadas en un matiz natural basado en una imagen original, cuando "Color selec." se ajusta a "sRGB".

Temp Clr (Temperatura de color) (página 61)

Una función que puede utilizarse para ajustar la temperatura de color según el tipo de imagen recibida por el proyector. Reduzca la temperatura de color para crear imágenes más cálidas y rojizas y obtener tonos de piel naturales, o aumentela para crear imágenes más frías y azuladas, obteniendo una imagen más brillante.

Abertura de entrada de aire	90
Abertura de salida de aire	90
Ajuste Dual	84
Ajuste geométrico	42
Alargamiento	49
Alargamiento inte.	49
Altavoz	73
Asa de transporte	13
Audio	72
Bloqueo sistema	79
Borde	49
Botones de ajuste	56
Botones de volumen VOL	46
Botones ENLARGE	46
Botones FOCUS	40
Botones INPUT	45
Botones ZOOM	40
Botón AUTO SYNC	70
Botón BLACK SCREEN	50
Botón BREAK TIMER	50
Botón ENTER	56
Botón FREEZE	47
Botón H&V LENS SHIFT	39
Botón KEYSTONE	41
Botón L-click	19
Botón MENU	56
Botón MUTE	46
Botón ON	37
Botón PICTURE MODE	47
Botón Ratón	19
Botón R-click	19
Botón RESIZE	48
Botón STANDBY	37
Botón UNDO	56
Búsqueda auto	78
Cable de alimentación	37
Cable RGB	27
Cambio tamaño	48
Captura de imagen	76
C.M.S. (Sistema de gestión del color)	64
Código clave	79
Color selecc.	64
Compresión inteligente avanzad	97
Conector de seguridad estándar Kensington	15
Conm. Dig	75
Contraseña	82
Corrección de la distorsión trapezoidal	41
Cubierta de la unidad de la lámpara	94
Desconex Automát	79
DNR	62
Elegir ajuste	69
Énf. Blanco	61
Estado	89
Fase	68
Fondo	77
Formato	48
Guardar ajuste	68
H&V e.trapec.	43
Idioma	89
Imagen	60
Imagen en imagen	74
Imagen inicial	77
Image resizing	44
Indicador de advertencia de temperatura TEMP.	91
Indicador de alimentación	14
Indicadores de la lámpara LAMP1, 2	91
Info. de señal	70
Interruptor ADJ./MOUSE	18
Introduc. ajustes	86
Lámpara	93
LAN/RS232C	87
Mando a distancia	17
Modo de imagen	60
Modo eco	78
Modo lámpara	83
Modo PRY	84
Modos ENTRADA 1–5	45
Modos espec.	69
Modo Servicio	88
Monitor fuera	87
Nivel blo. teclas	85
Normal	48
Opciones (1)	74
Opciones (2)	82
Par apilado	85
Patas de ajuste	39
Progres.	62
Punto por Punto	48
Receptor de ratón remote	19
Reloj	68
RS-232C	86
Salida de audio	72
Sensor de mando a distancia	17
Sinc.auto. (Ajuste de sincronización automática)	70
Sinc.fina	68
Sistema de vídeo	76
sRGB	64
Tapa del objetivo	13
TempClr (Temperatura de color)	61
Temp lámp (dur)	83
Terminal AUDIO ONPUT	36
Terminal de entrada de AUDIO (1)	27
Terminal de entrada de AUDIO (2, 3)	28
Terminales de entrada de AUDIO (4, 5)	34
Terminales INPUT 2	28
Terminal INPUT 1	27
Terminal INPUT 3	29
Terminal INPUT 4	34
Terminal INPUT 5	34
Terminal LAN	35
Terminal OUTPUT (FOR INPUT1, 2)	36
Terminal RS-232C	35
Terminal WIRED REMOTE	18
Tipo de señal	63
Toma de CA	37
Vi.sinc.auto.	71
Visualizador	75
WIRED R/C JACK	18

SHARP®
SHARP CORPORATION