

SHARP®

MODELO: MX-2300N
MX-2700N

SISTEMA MULTIFUNÇÕES DIGITAL DE COR TOTAL

Guia de configuração do software



Mantenha este manual perto de si para que possa consultá-lo sempre que necessitar.

Obrigado por ter adquirido este produto. Este manual explica como instalar e configurar o software que permite utilizar a máquina como uma impressora ou digitalizador ligados a um computador.

Este manual também explica como instalar os controladores da impressora e o software utilizados quando se encontram instalados kits de expansão, bem como instalar o controlador do digitalizador.

Se o software não for correctamente instalado, ou se precisar de removê-lo, consulte a secção "INSTALAÇÃO" do manual "Resolução de problemas", fornecido em separado.

Nota

- As explicações neste manual pressupõe que o utilizador tem os conhecimentos necessários para trabalhar com um computador Windows ou Macintosh.
- Para obter informações sobre o seu sistema operativo, consulte o respectivo manual ou a função de Ajuda online.
- As explicações dos ecrãs e os procedimentos descritos neste manual referem-se especificamente ao Windows® XP em ambientes Windows® e ao Mac OS X v10.3.9 em ambientes Macintosh. Os ecrãs podem variar conforme a versão do sistema operativo.
- Sempre que aparecer "MX-xxxx" neste manual, substitua o nome do modelo por "xxxx".
- Este manual contém referências à função de fax. No entanto, tenha em conta que esta não se encontra disponível em determinados países ou regiões.
- Este manual contém explicações relativas ao controlador do PC-Fax e ao controlador PPD. Contudo, os controladores do PC-Fax e PPD não se encontram disponíveis e não aparecem no software para instalação em determinados países e regiões.
- Tivemos o máximo cuidado na elaboração deste manual. Se tiver algum comentário ou dúvida relativamente ao mesmo, contacte o revendedor ou o representante de assistência técnica autorizado mais próximos.
- Este produto foi sujeito a rigorosos procedimentos de controlo e inspecção de qualidade. Na condição improvável de detectar um defeito ou outro problema, contacte o revendedor ou o representante de assistência técnica autorizado mais próximos.
- Para além das instâncias previstas na lei, a SHARP não se responsabiliza por falhas que ocorram durante a utilização do produto ou das suas opções, por falhas resultantes da operação incorrecta do produto e das suas opções, ou por outras falhas ou danos resultantes da utilização do produto.

Aviso

- A reprodução, adaptação ou tradução dos conteúdos do manual sem autorização prévia por escrito é proibida, excepto quando permitido pelas leis dos direitos de autor.
- Todas as informações contidas neste manual estão sujeitas a alteração sem aviso prévio.

Ilustrações e painéis de operações e de toque apresentados neste manual

Os dispositivos periféricos são normalmente opcionais. No entanto, alguns modelos incluem determinados dispositivos periféricos como equipamento standard.

As explicações apresentadas neste manual assumem que tem instalados a bandeja e a consola com cassete com capacidade para 2 x 500 folhas de papel correctos.

Para descrever mais detalhadamente determinadas funções e aplicações, algumas explicações assumem que estão instalados dispositivos periféricos adicionais.

Os ecrãs, mensagens e nomes de teclas apresentados no manual podem diferir dos apresentados na máquina devido a melhorias e modificações do produto.

LICENÇA DE SOFTWARE

A LICENÇA DE SOFTWARE será visualizada quando instalar o software a partir do CD-ROM. A sua utilização do software no CD-ROM ou na máquina, na sua totalidade ou em parte, pressupõe a sua concordância com os termos da LICENÇA DE SOFTWARE.

ÍNDICE

1 ANTES DE INSTALAR O SOFTWARE

CD-ROM E SOFTWARE	2
• SOFTWARE CD-ROM	2
• OUTROS CD-ROM	4
VERIFICAÇÃO DOS REQUISITOS DE SISTEMA	5
• REQUISITOS DE HARDWARE E SOFTWARE	5
• REQUISITOS DOS CONTROLADORES	6
LIGAR A MÁQUINA	7
• LIGAR A UMA REDE	7
• LIGAÇÃO DA MÁQUINA COM UM CABO USB (Windows)	7

2 CONFIGURAÇÃO NUM AMBIENTE WINDOWS

INSTALAÇÃO DO CONTROLADOR DE IMPRESSORA / CONTROLADOR PC-FAX	8
• SE A MÁQUINA ESTIVER LIGADA A UMA REDE	8
• SE A MÁQUINA ESTIVER LIGADA ATRAVÉS DE UM CABO USB	15
• UTILIZAR A MÁQUINA COMO IMPRESSORA PARTILHADA	20
• UTILIZAR O CONTROLADOR DE IMPRESSORA PS STANDARD DO WINDOWS (Windows 98/Me/NT 4.0)	22
• CONFIGURAR O CONTROLADOR DA IMPRESSORA PARA AS OPÇÕES INSTALADAS NA MÁQUINA	23
INSTALAR O PRINTER STATUS MONITOR	26
INSTALAR O CONTROLADOR DO DIGITALIZADOR	28

3 CONFIGURAÇÃO NUM AMBIENTE MACINTOSH

MAC OS X (v10.3.3 A 10.4)	30
MAC OS X (v10.2.8)	33
MAC OS X (v10.1.5)	36
MAC OS 9.0 A 9.2.2	38

4 INFORMAÇÕES ÚTEIS

INSTALAR AS FONTES DE ECRÃ PS	40
• AMBIENTE WINDOWS	40
• AMBIENTE MACINTOSH (Mac OS 9.0 a 9.2.2)	41
ALTERAR A PORTA	42
• VERIFICAR O ENDEREÇO IP DA MÁQUINA	43

1

ANTES DE INSTALAR O SOFTWARE

Este capítulo descreve os programas de software que lhe permitem utilizar as funções de impressora e digitalizador da máquina, os CD-ROM que contêm o software e as páginas onde se encontram os procedimentos de instalação.

CD-ROM E SOFTWARE

O software que pode utilizar com a máquina encontra-se nos CD-ROM que acompanham a máquina e os kits de expansão.

Antes de instalar o software, confirme se o computador e a máquina cumprem os requisitos de sistema descritos na secção "VERIFICAÇÃO DOS REQUISITOS DE SISTEMA" (página 5).

SOFTWARE CD-ROM

O "Software CD-ROM" contém o controlador da impressora e outro software. O "Software CD-ROM" consiste em 2 discos.

Disc 1

Software para Windows

• Controlador da impressora

Este software permite utilizar a máquina como uma impressora.

• Controlador de impressora PCL6 e PCL5c

A máquina suporta as linguagens de controlo de impressora PCL6 e PCL5c da Hewlett-Packard.

Recomendamos que utilize o controlador de impressora PCL6. Se tiver dificuldades em imprimir a partir de software mais antigo utilizando o controlador de impressora PCL6, utilize o controlador de impressora PCL5c.

• Controlador de impressora PS

O controlador de impressora PS suporta a linguagem de descrição de página PostScript 3, desenvolvida pela Adobe Systems Incorporated.

• Controlador PPD

O controlador PPD permite que a máquina utilize o controlador de impressora PS standard do Windows.

☞ SE A MÁQUINA ESTIVER LIGADA A UMA REDE (página 8)

☞ SE A MÁQUINA ESTIVER LIGADA ATRAVÉS DE UM CABO USB (página 15)

• Printer Status Monitor (só pode ser utilizado com a máquina ligada a uma rede).

Permite-lhe monitorizar o estado da máquina no ecrã do computador.

☞ INSTALAR O PRINTER STATUS MONITOR (página 26)

Disc 2

Software para Windows

• Controlador de PC-Fax

Permite-lhe enviar um ficheiro do seu computador sob a forma de um fax como se estivesse a imprimir o ficheiro (se a opção fax estiver instalada).

Mesmo que a função fax não esteja instalada, o controlador de PC-Fax pode ser actualizado utilizando o CD-ROM do kit de expansão Fax Internet, passando a permitir o envio de ficheiros do computador como um Fax Internet como se estivesse a imprimir um ficheiro.

☞ INSTALAÇÃO DO CONTROLADOR DE IMPRESSORA / CONTROLADOR PC-FAX (página 8)

O seguinte software só pode ser utilizado com a máquina ligada a uma rede.

• Controlador do digitalizador (controlador TWAIN)

Permite-lhe utilizar a função de digitalização da máquina a partir de uma aplicação compatível com TWAIN.

☞ INSTALAR O CONTROLADOR DO DIGITALIZADOR (página 28)

• Printer Administration Utility

Permite ao administrador monitorizar a máquina e configurar as respectivas definições a partir de um computador. Para instalar e utilizar o Printer Administration Utility, consulte o ficheiro "Leiamos" e o manual em formato PDF existentes no "Software CD-ROM" (Disc 2). O ficheiro "Leiamos" e o manual encontram-se na seguinte pasta do CD-ROM (substitua o "R" pela letra da sua unidade de CD-ROM no caminho indicado).

R:\Sadmin\Documents\Portuguese

Software para Macintosh

• Ficheiro PPD

Este é o ficheiro de descrição da impressora, que permite utilizar a máquina como uma impressora compatível com PostScript 3. É necessário o kit de expansão PS3 para utilizar a máquina num ambiente Macintosh.

☞ MAC OS X (v10.3.3 A 10.4) (página 30)

☞ MAC OS X (v10.2.8) (página 33)

☞ MAC OS X (v10.1.5) (página 36)

☞ MAC OS 9.0 A 9.2.2 (página 38)

Num ambiente Macintosh, pode instalar o kit de expansão PS3 para utilizar a máquina como uma impressora ligada a uma rede. O controlador do digitalizador e o controlador PC-Fax não podem ser utilizados em Macintosh.

OUTROS CD-ROM

▶ CD-ROM "PRINTER UTILITIES" que acompanha o kit de expansão PS3 (para Windows/Macintosh)

Contém os tipos de letra de ecrã utilizados pelo controlador de impressora PS.
(instale o controlador de impressora PS e o ficheiro PPD Macintosh a partir do "Software CD-ROM").

☞ INSTALAR AS FONTES DE ECRÃ PS (página 40)

▶ CD-ROM "PRINTER UTILITIES" que acompanha o kit de expansão Fax Internet (para Windows)

Este CD-ROM permite actualizar o controlador do PC-Fax no "Software CD-ROM", para que possa enviar faxes através da Internet (função PC-I-Fax).

Para utilizar a função PC-I-Fax, instale primeiro o controlador PC-Fax a partir do "Software CD-ROM" e execute o programa de instalação no CD-ROM. Se o controlador PC-Fax já estiver instalado, execute apenas o programa de instalação (não precisa de reinstalar o controlador PC-Fax).

☞ INSTALAÇÃO DO CONTROLADOR DE IMPRESSORA / CONTROLADOR PC-FAX (página 8)

▶ CD-ROM "Sharpdesk/Network Scanner Utilities" (para Windows)

Contém software que o ajuda a tirar o máximo partido das imagens digitalizadas na máquina. O software inclui o "Sharpdesk", uma aplicação de gestão de documentos para o ambiente de trabalho que permite uma gestão integrada das imagens digitalizadas e dos ficheiros criados por diversas aplicações.

Para utilizar a função de digitalização "Digitalizar para computador", tem de instalar o "Network Scanner Tool" a partir do CD-ROM. Para instalar e utilizar o software no CD-ROM, consulte o "Guia de Instalação do Sharpdesk".

VERIFICAÇÃO DOS REQUISITOS DE SISTEMA

REQUISITOS DE HARDWARE E SOFTWARE

Antes de instalar o software descrito neste manual, verifique se o seu computador satisfaz os seguintes requisitos.

	Windows	Macintosh*5
Sistema operativo*1	Windows 98, Windows Me, Windows NT Workstation 4.0 (Service Pack 5 ou posterior)*2, Windows 2000 Professional, Windows XP Professional, Windows XP Home Edition, Windows 2000 Server, Windows Server 2003	Mac OS 9.0 até 9.2.2, Mac OS X v10.1.5, Mac OS X v10.2.8, Mac OS X v10.3.3 até 10.4
Tipo de computador	Computador compatível com IBM PC/AT Equipado com uma placa LAN 10Base-T/100Base-TX ou equipado de série com uma porta USB 2.0*3/1.1*4.	Um ambiente no qual qualquer dos sistemas operativos acima indicados pode funcionar em perfeitas condições.
Monitor	800 x 600 pontos (SVGA), 256 cores (ou superior)	
Outros requisitos de hardware	Um ambiente que permite a qualquer dos sistemas operativos acima indicados funcionar em perfeitas condições.	

*1 Não é possível imprimir no modo MS-DOS.

*2 USB não suportado. O controlador do digitalizador não pode ser instalado.

*3 A porta USB 2.0 da máquina apenas transfere os dados à velocidade especificada no standard USB 2.0 (Hi-Speed) se o controlador Microsoft USB 2.0 estiver instalado no computador, ou se estiver instalado o controlador USB 2.0 para Windows 2000 Professional/XP disponibilizado pela Microsoft na "Actualização do Windows".

*4 Compatível com modelos pré-instalados com Windows 98, Windows Me, Windows 2000 Professional, Windows XP Professional, Windows XP Home Edition, Windows 2000 Server ou Windows Server 2003 equipados de série com uma interface USB.

*5 Não disponível se a máquina estiver ligada através de um cabo USB. O controlador de PC-Fax e o controlador do digitalizador não podem ser utilizados.



São necessários direitos de administrador para instalar o software no Windows NT 4.0/2000/XP/Server 2003.

REQUISITOS DOS CONTROLADORES

Para utilizar os controladores descritos neste manual tem de cumprir os seguintes requisitos.

Controlador de impressora PS, Controlador PPD	É necessário o kit de expansão PS3.
Controlador PC-Fax*	Só pode ser utilizado se o kit de expansão facsimile estiver instalado. Se o kit de expansão Fax Internet estiver instalado, o controlador PC-Fax pode ser actualizado utilizando o CD-ROM "PRINTER UTILITIES" para permitir a utilização do controlador como controlador PC-I-Fax (neste caso, o controlador pode ser utilizado sem o kit de expansão facsimile).
Controlador do digitalizador	Só pode ser utilizado com a máquina ligada a uma rede (não pode ser utilizado se a máquina estiver ligada através de um cabo USB).
Ficheiro PPD Macintosh	Pode ser utilizado se o kit de expansão PS3 estiver instalado e a máquina estiver ligada a uma rede (não pode ser utilizado se a máquina estiver ligada através de um cabo USB).

* Para utilizar o controlador do PC-Fax, precisa do Internet Explorer 4.0 ou posterior instalado no computador.

LIGAR A MÁQUINA

LIGAR A UMA REDE

Para ligar a máquina a uma rede, ligue o cabo de rede local (LAN) ao conector de rede da máquina. Utilize um cabo de rede blindado.

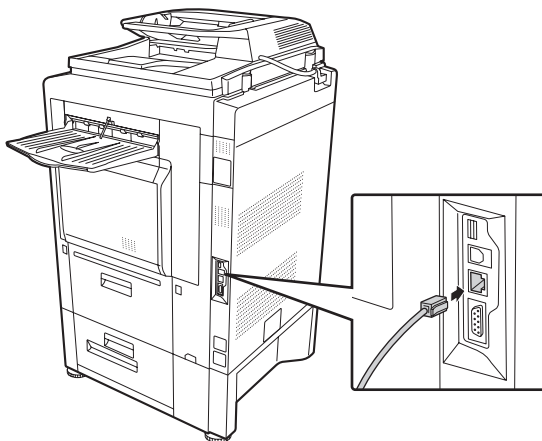

Após ligar a máquina à rede, configure o endereço de IP e outras definições de rede antes de instalar o software (a definição original do endereço IP é receber o endereço IP automaticamente quando a máquina é utilizada num ambiente DHCP).

As definições de rede podem ser configuradas utilizando as "Definições de Rede" nas definições de sistema (administrador) na máquina.



- Se a máquina for utilizada num ambiente DHCP, o endereço IP da máquina pode mudar. Se tal acontecer, não conseguirá imprimir. Este problema pode ser evitado utilizando um servidor WINS, ou atribuindo um endereço IP permanente à máquina.
- Este manual explica como configurar o software num ambiente de rede Windows e num ambiente de rede Macintosh.

LIGAÇÃO DA MÁQUINA COM UM CABO USB (Windows)

A máquina pode ser ligada a um computador através de um cabo USB se o computador tiver o Windows instalado (a interface USB da máquina não pode ser utilizada em ambientes Macintosh).

A máquina e o computador devem estar ligados durante a instalação do controlador da impressora. Se ligar um cabo USB antes de ter instalado o controlador da impressora, o controlador da impressora não será correctamente instalado. Para obter o procedimento de ligação do cabo USB, consulte "SE A MÁQUINA ESTIVER LIGADA ATRAVÉS DE UM CABO USB" (página 15).

2 CONFIGURAÇÃO NUM AMBIENTE WINDOWS

Esta secção explica como instalar o software e configurar as definições de forma a que as funções de impressora e digitalizador da máquina possam ser utilizados num computador com Windows.

Este manual contém explicações sobre o controlador de PC-Fax. Contudo, o controlador do PC-Fax não se encontra disponível e não aparece no software para instalação em determinados países e regiões.

INSTALAÇÃO DO CONTROLADOR DE IMPRESSORA / CONTROLADOR PC-FAX

Para instalar o controlador da impressora ou o controlador PC-Fax, siga o procedimento correspondente nesta secção, conforme a máquina esteja ligada a uma rede ou ligada através de um cabo USB.

☞ SE A MÁQUINA ESTIVER LIGADA ATRAVÉS DE UM CABO USB (página 15)

SE A MÁQUINA ESTIVER LIGADA A UMA REDE

Esta secção explica como instalar o controlador de impressora e o controlador do PC-Fax quando a máquina está ligada a uma rede Windows (rede TCP/IP).

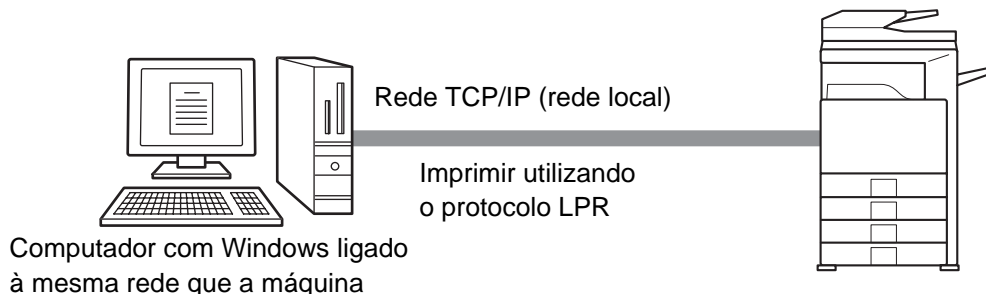

Sistemas operativos suportados: Windows 98/Me/NT 4.0*/2000*/XP*/Server 2003*

* São necessários direitos de administrador para instalar o software.

- É necessário o kit de expansão PS3 para utilizar o controlador de impressora PS ou o controlador PPD.
- Para instalar o controlador PPD no Windows 98/Me/NT 4.0, consulte a secção "UTILIZAR O CONTROLADOR DE IMPRESSORA PS STANDARD DO WINDOWS (Windows 98/Me/NT 4.0)" (página 22) e instale o controlador utilizando o Assistente para Adicionar Impressoras.
- Para utilizar a máquina como uma impressora ligada a uma rede no Windows NT 4.0, o "Protocolo TCP/IP" tem de estar instalado no computador. Se não estiver instalado, consulte a Ajuda no Windows NT 4.0 para instalar o "Protocolo TCP/IP".
- **Para imprimir para a máquina através da Internet utilizando a função IPP com a máquina instalada num local remoto, ou para imprimir utilizando a função SSL (comunicação encriptada), consulte a secção "Imprimir utilizando a função IPP e a função SSL" (página 12) e instale o controlador de impressora ou o controlador PC-Fax.**
- O processo de instalação nesta secção refere-se ao controlador de impressora e ao controlador do PC-Fax, embora as explicações se baseiem no controlador da impressora.

1 Introduza o "Software CD-ROM" na unidade de CD-ROM do computador.

- Para instalar o controlador da impressora, introduza o "Software CD-ROM" identificado como "Disc 1" na face do CD-ROM.
- Para instalar o controlador PC-Fax, introduza o "Software CD-ROM" identificado como "Disc 2" na face do CD-ROM.

2 Clique no botão [Iniciar], clique em [O Meu Computador] () e faça duplo clique no ícone [CD-ROM] ().

No Windows 98/Me/NT 4.0/2000, faça duplo clique em [O Meu Computador] e depois no ícone [CD-ROM].

3 Faça duplo clique no ícone [Configuração] ().

4 É visualizada a janela "LICENÇA DE SOFTWARE". Leia atentamente o acordo de licença e clique em [Sim].



Pode visualizar a "LICENÇA DE SOFTWARE" noutro idioma seleccionando-o no menu de idiomas. Para instalar o software no idioma seleccionado, prossiga com a instalação no idioma seleccionado.

5 Leia a mensagem na janela "Bem-vindo" e clique no botão [Seguinte].

6 Clique no botão [Controlador de Impressora].

- Para instalar o controlador do PC-Fax, clique no botão [Controlador PC-Fax].
- Para visualizar informações sobre o software, clique no botão [Apresentar Leiam].



7 Clique no botão [Seguinte].

8 Clique no botão [Instalação padrão].



Se seleccionar [Instalação personalizada] pode alterar qualquer das opções abaixo. Se seleccionar [Instalação padrão], a instalação será feita conforme indicado abaixo.

- Método de ligação da máquina: Impressão Directa LPR
 - Impressora predefinida: Sim (excluindo o controlador do PC-Fax)
 - Nome do controlador: Não pode ser alterado
 - Fontes de ecrã para impressora PCL: Instaladas
- Se seleccionou [Instalação personalizada], seleccione [Impressão Directa LPR] e clique em [Seguinte]. Se tiver seleccionado uma opção diferente de [Impressão Directa LPR], consulte as páginas seguintes:
- IPP: página 12
 - Impressora partilhada: página 20
 - Ligada a este computador: página 15

9 As impressoras ligadas à rede são detectadas. Selecciona a máquina e clique no botão [Seguinte].

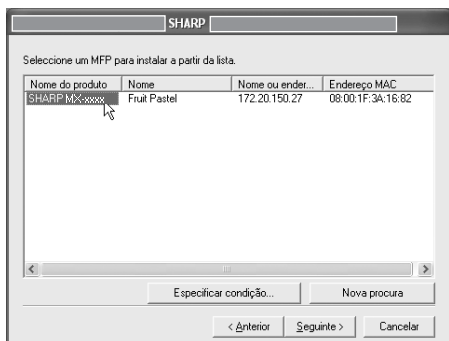



-  Se a máquina não for encontrada, verifique se a máquina se encontra ligada no interruptor e ligada à rede e depois clique no botão [Nova procura].
- Também pode clicar no botão [Especificar condição] e procurar a máquina, introduzindo o respectivo nome (nome do host) ou endereço IP.

10 É visualizada uma janela de confirmação. Verifique o conteúdo e clique no botão [Seguinte].

11 Quando aparecer a janela de selecção do controlador de impressora, selecione o controlador de impressora a instalar e clique no botão [Seguinte].

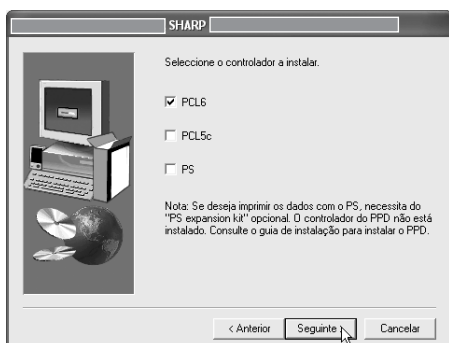
Clique na caixa de selecção do controlador de impressora a instalar para fazer aparecer uma marca de verificação ()



-  Este ecrã não aparece durante a instalação do controlador do PC-Fax. Prossiga no passo seguinte.
- O kit de expansão PS3 é necessário para utilizar o controlador de impressora PS.
- A caixa de selecção [PPD] apenas aparece se estiver a utilizar o Windows 2000/XP/Server 2003.

12 Quando lhe for perguntado se deseja ou não predefinir esta impressora, faça uma escolha e clique em [Seguinte].

Se estiver a instalar vários controladores, selecione o controlador da impressora a utilizar como impressora predefinida.

Se não quiser definir um dos controladores de impressora como impressora predefinida, selecione [Não].

 Se tiver seleccionado [Instalação personalizada] no passo 8, verá a janela seguinte.

- **Janela do nome da impressora**
Para alterar o nome da impressora, introduza o nome pretendido e clique no botão [Seguinte].
- **Janela de confirmação da instalação das fontes de ecrã**
Para instalar as fontes de ecrã para o controlador de impressora PCL, selecione [Sim] e clique no botão [Seguinte].
 - Este ecrã não aparece durante a instalação do controlador do PC-Fax. Prossiga no passo seguinte.
 - Se não estiver a instalar o controlador de impressora PCL (se estiver a instalar o controlador de impressora PS ou o controlador PPD), selecione [Não] e clique no botão [Seguinte].

13 Siga as instruções no ecrã.

Leia a mensagem na janela visualizada e clique no botão [Seguinte].
A instalação é iniciada.

 **Se estiver a utilizar o Windows 2000/XP/Server 2003**
Se vir uma mensagem de aviso relativa ao teste de logótipo Windows ou da assinatura digital, clique no botão [Continuar na mesma] ou [Sim].

14 Quando aparecer a indicação de que a instalação está completa, clique no botão [OK].

15 Clique no botão [Fechar] na janela do passo 6.



Após a instalação, poderá aparecer uma mensagem a solicitar a reinicialização do computador. Se a mensagem aparecer, clique no botão [Sim] para reiniciar o computador.

A instalação fica concluída.

- Após a instalação, consulte a secção "CONFIGURAR O CONTROLADOR DA IMPRESSORA PARA AS OPÇÕES INSTALADAS NA MÁQUINA" (página 23) para configurar as definições do controlador de impressora.
- Se instalou o controlador de impressora PS ou o controlador PPD, as fontes de ecrã PS podem ser instaladas a partir do CD-ROM "PRINTER UTILITIES" que acompanha o kit de expansão PS3. Consulte a secção "INSTALAR AS FONTES DE ECRÃ PS" (página 40).
- Se estiver a utilizar a máquina como servidor de impressão (com a máquina configurada como impressora partilhada), consulte a secção "UTILIZAR A MÁQUINA COMO IMPRESSORA PARTILHADA" (página 20) para instalar o controlador de impressora em cada um dos computadores cliente.

► Imprimir utilizando a função IPP e a função SSL

Pode utilizar a função IPP para imprimir para a máquina através de uma rede utilizando o protocolo HTTP. Se a máquina estiver num local remoto, esta função pode ser utilizada em substituição da função fax para imprimir uma imagem com uma qualidade superior à de um fax. A função IPP pode também ser utilizada em combinação com a função SSL (comunicação encriptada) para encriptar os dados de impressão. Permite-lhe imprimir com segurança, sem se preocupar que os dados possam chegar a outras pessoas.

 Para utilizar a função SSL, configure as "Definições SSL" nas definições de sistema (administrador) da máquina. Para configurar as definições, consulte o Guia de definições do sistema.

1 Introduza o "Software CD-ROM" na unidade de CD-ROM do computador.

- Para instalar o controlador da impressora, introduza o "Software CD-ROM" identificado como "Disc 1" na face do CD-ROM.
- Para instalar o controlador PC-Fax, introduza o "Software CD-ROM" identificado como "Disc 2" na face do CD-ROM.

2 Clique no botão [Iniciar], clique em [O Meu Computador] () e faça duplo clique no ícone [CD-ROM] ()

No Windows 98/Me/NT 4.0/2000, faça duplo clique em [O Meu Computador] e depois no ícone [CD-ROM].

3 Faça duplo clique no ícone [SETUP] ()

4 É visualizada a janela "LICENÇA DE SOFTWARE". Leia atentamente o acordo de licença e clique em [Sim].

 Pode visualizar a "LICENÇA DE SOFTWARE" noutro idioma seleccionando-o no menu de idiomas. Para instalar o software no idioma seleccionado, prossiga com a instalação no idioma seleccionado.

5 Leia a mensagem na janela "Bem-vindo" e clique no botão [Seguinte].

6 Clique no botão [Controlador de Impressora].

- Para instalar o controlador do PC-Fax, clique no botão [Controlador PC-Fax].
- Para visualizar informações sobre o software, clique no botão [Apresentar Leíame].



7 Clique no botão [Seguinte].

8 Clique no botão [Instalação personalizada].



9 Quando for solicitado o método de ligação da impressora, seleccione [IPP] e clique no botão [Seguinte].

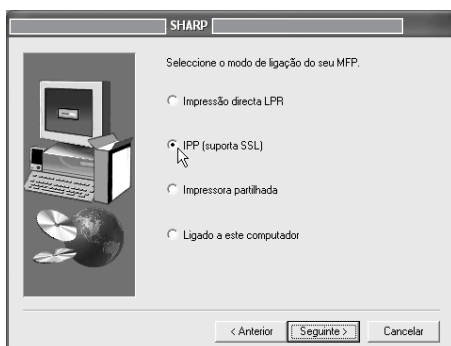

10 Se estiver a utilizar um servidor proxy, especifique-o e clique no botão [Seguinte].

Para especificar um servidor proxy, seleccione [Imprimir através do servidor proxy] e depois introduza o [Endereço] e o [Número de porta].

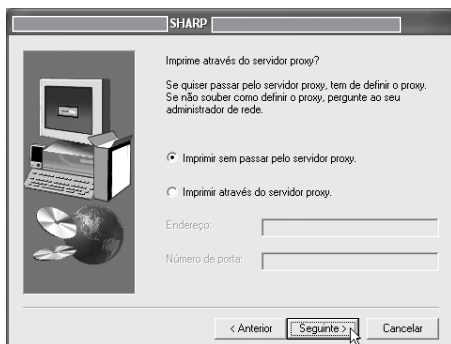

11 Introduza o URL da máquina e clique no botão [Seguinte].

Introduza o URL no seguinte formato:

Formato normal:

http://<nome de domínio ou endereço IP da máquina>:631*1/ipp

*1 Normalmente, deve introduzir "631" no número de porta. Se o número de porta IPP tiver sido alterado na máquina, introduza o novo número de porta.

Se utilizar SSL:

https://< nome de domínio ou endereço IP da máquina>:<nº de porta*2>/ipp

*2 Normalmente, pode omitir o número de porta e os dois pontos ":" imediatamente antes do número de porta. Se o número de porta IPP para SSL tiver sido alterado na máquina, introduza o novo número de porta.



Se o seu computador e a máquina estiverem ligados à mesma rede local, pode clicar no botão [Procurar] para procurar a máquina. Verá o URL da máquina. Seleccione o URL e clique no botão [OK]. Regressará ao ecrã acima e o URL da máquina será introduzido automaticamente.

12 Quando aparecer a janela de selecção do modelo, seleccione o modelo da máquina e clique no botão [Seguinte].

13 Quando aparecer a janela de selecção do controlador de impressora, seleccione o controlador de impressora a instalar e clique no botão [Seguinte].

Clique na caixa de selecção do controlador de impressora a instalar para fazer aparecer uma marca de verificação ().

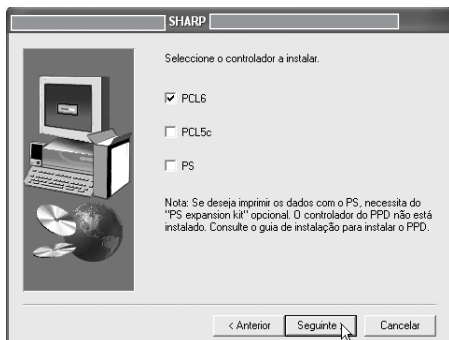

- Este ecrã não aparece durante a instalação do controlador do PC-Fax. Prossiga no passo seguinte.
- O kit de expansão PS3 é necessário para utilizar o controlador de impressora PS.
- A caixa de selecção [PPD] apenas aparece se estiver a utilizar o Windows 2000/XP/Server 2003.

14 Seleccione se pretende ou não predefinir a impressora e clique no botão [Seguinte].

Se estiver a instalar vários controladores, seleccione o controlador da impressora a utilizar como impressora predefinida.

Se não quiser predefinir um dos controladores de impressora, seleccione [Não].

15 Quando a janela com o nome da impressora aparecer, clique no botão [Seguinte].

Para alterar o nome da impressora, introduza o nome pretendido.

16 Quando lhe for perguntado se deseja instalar as fontes de ecrã, seleccione uma opção e clique no botão [Seguinte].

- Este ecrã não aparece durante a instalação do controlador do PC-Fax. Prossiga no passo seguinte.

- Se não estiver a instalar o controlador de impressora PCL (se estiver a instalar o controlador de impressora PS ou o controlador PPD), seleccione [Não] e clique no botão [Seguinte].

17 Siga as instruções no ecrã.

Leia a mensagem na janela visualizada e clique no botão [Seguinte].

A instalação é iniciada.



Se estiver a utilizar o Windows 2000/XP/Server 2003

Se vir uma mensagem de aviso relativa ao teste de logótipo Windows ou da assinatura digital, clique no botão [Continuar na mesma] ou [Sim].

18 Quando aparecer a indicação DE QUE a instalação está concluída, clique no botão [OK].

19 Clique no botão [Fechar] na janela do passo 6.



Após a instalação, poderá aparecer uma mensagem a solicitar a reinicialização do computador. Se a mensagem aparecer, clique no botão [Sim] para reiniciar o computador.

A instalação fica concluída.

- Após a instalação, consulte a secção "CONFIGURAR O CONTROLADOR DA IMPRESSORA PARA AS OPÇÕES INSTALADAS NA MÁQUINA" (página 23) para configurar as definições do controlador de impressora.
- Se instalou o controlador de impressora PS ou o controlador PPD, as fontes de ecrã PS podem ser instaladas a partir do CD-ROM "PRINTER UTILITIES" que acompanha o kit de expansão PS3. Consulte a secção "INSTALAR AS FONTES DE ECRÃ PS" (página 40).

SE A MÁQUINA ESTIVER LIGADA ATRAVÉS DE UM CABO USB

Sistemas operativos suportados: Windows 98/Me/2000*/XP*/Server 2003*

* São necessários direitos de administrador para instalar o software.

-  • É necessário o kit de expansão PS3 para utilizar o controlador de impressora PS ou o controlador PPD.
- Para instalar o controlador PPD no Windows 98/Me, consulte a secção "UTILIZAR O CONTROLADOR DE IMPRESSORA PS STANDARD DO WINDOWS (Windows 98/Me/NT 4.0)" (página 22) e instale o controlador utilizando o Assistente para Adicionar Impressoras.
- Para utilizar a porta criada quando o controlador de impressora é instalado para a transferência de dados por fax, instale primeiro o controlador da impressora e depois o controlador do PC-Fax.

1 Certifique-se de que não está ligado um cabo USB ao computador e à máquina.

Se estiver ligado um cabo, verá uma janela Plug and Play. Se isso acontecer, clique no botão [Cancelar] para fechar a janela e desligue o cabo.

 O cabo será ligado no passo 14.

2 Introduza o "Software CD-ROM" na unidade de CD-ROM do seu computador.

Introduza o "Software CD-ROM" com a indicação "Disc 1" na face do CD-ROM.

3 Clique no botão [Iniciar], clique em [O Meu Computador] () e faça duplo clique no ícone [CD-ROM] ()

No Windows 98/Me/2000, faça duplo clique em [O Meu Computador] e depois no ícone [CD-ROM].

4 Faça duplo clique no ícone [Setup] ()

5 É visualizada a janela "LICENÇA DE SOFTWARE". Leia atentamente o acordo de licença e clique em [Sim].

 Pode visualizar a "LICENÇA DE SOFTWARE" noutro idioma seleccionando-o no menu de idiomas. Para instalar o software no idioma seleccionado, prossiga com a instalação no idioma seleccionado.

6 Leia a mensagem na janela "Bem-vindo" e clique em [Seguinte].

7 Clique no botão [Controlador de Impressora].

Para visualizar informações sobre o software, clique no botão [Apresentar Leiamé].



8 Clique no botão [Seguinte].

9 Clique no botão [Instalação personalizada].

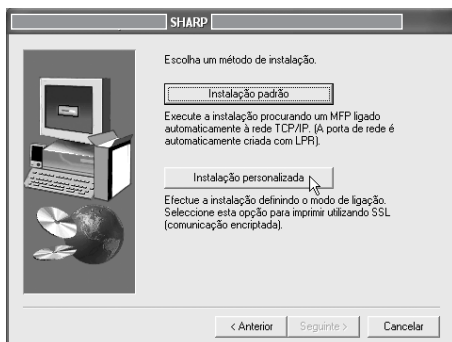

10 Quando for solicitado o método de ligação da impressora, seleccione [Ligado a este computador] e [Seguinte].

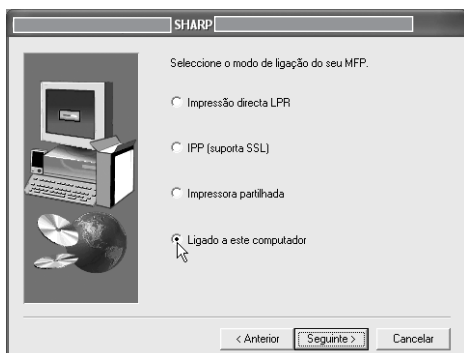

11 Quando lhe for perguntado se deseja instalar as fontes de ecrã, seleccione uma opção e clique no botão [Seguinte].

12 Siga as instruções no ecrã.

Leia a mensagem na janela visualizada e clique no botão [Seguinte].

Quando for visualizado o ecrã de instalação concluída, clique no botão [OK].



Se estiver a utilizar o Windows 2000/XP/Server 2003

Se vir uma mensagem de aviso relativa ao teste de logótipo Windows ou da assinatura digital, clique no botão [Continuar na mesma] ou [Sim].

13 Clique no botão [Fechar] na janela do passo 7.

Quando aparecer uma mensagem a solicitar que ligue a máquina ao computador, clique no botão [OK].



Após a instalação, poderá aparecer uma mensagem a solicitar a reinicialização do computador. Se a mensagem aparecer, clique no botão [Sim] para reiniciar o computador.

14 Ligue a máquina ao computador utilizando um cabo USB.

- (1) Verifique se a máquina está ligada.
- (2) Ligue o cabo ao conector USB (tipo B) da máquina.

A interface USB da máquina é compatível com o standard USB 2.0 (Hi-Speed). Adquira um cabo USB blindado.

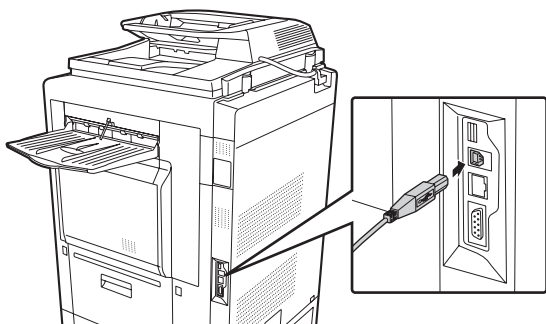

- (3) Ligue a outra extremidade do cabo ao conector USB (tipo A) no computador.

A máquina é detectada e aparece a janela Plug and Play.

15 É iniciada a instalação do controlador de impressora.

Quando o "Assistente de Novo Hardware Encontrado" aparecer, seleccione [Instalar o software automaticamente (Recomendado)], clique no botão [Seguinte] e siga as instruções no ecrã.



Se estiver a utilizar o Windows 2000/XP/Server 2003

Se vir uma mensagem de aviso relativa ao teste de logótipo Windows ou da assinatura digital, clique no botão [Continuar na mesma] ou [Sim].

A instalação fica concluída.

- Após instalar o controlador de impressora, consulte a secção "CONFIGURAR O CONTROLADOR DA IMPRESSORA PARA AS OPÇÕES INSTALADAS NA MÁQUINA" (página 23) para configurar as definições do controlador de impressora.
- Para utilizar a máquina como servidor de impressão (com a máquina configurada como impressora partilhada), consulte "UTILIZAR A MÁQUINA COMO IMPRESSORA PARTILHADA" (página 20) para instalar o controlador de impressora nos computadores cliente.

Instalar o controlador de impressora PCL5c, controlador de impressora PS, controlador PPD ou controlador do PC-Fax

A instalação é possível mesmo após a ligação do cabo USB.

1 Introduza o "Software CD-ROM" na unidade de CD-ROM do computador.

- Para instalar o controlador da impressora, introduza o "Software CD-ROM" identificado como "Disc 1" na face do CD-ROM.
- Para instalar o controlador PC-Fax, introduza o "Software CD-ROM" identificado como "Disc 2" na face do CD-ROM.

2 Clique no botão [Iniciar], clique em [O Meu Computador] (🖥️) e faça duplo clique no ícone [CD-ROM] (💿).

No Windows 98/Me/2000, faça duplo clique em [O Meu Computador] e depois no ícone [CD-ROM].

3 Faça duplo clique no ícone [Setup] (🔧).

4 É visualizada a janela "LICENÇA DE SOFTWARE". Leia atentamente o acordo de licença e seleccione [Sim].



Podem visualizar a "LICENÇA DE SOFTWARE" noutro idioma seleccionando-o no menu de idiomas. Para instalar o software no idioma seleccionado, prossiga com a instalação no idioma seleccionado.

5 Leia a mensagem na janela "Bem-vindo" e clique no botão [Seguinte].

6 Clique no botão [Controlador de Impressora].

- Para instalar o controlador do PC-Fax, clique no botão [Controlador PC-Fax].
- Para visualizar informações sobre o software, clique no botão [Apresentar Leíame].



7 Clique no botão [Seguinte].

8 Clique no botão [Instalação personalizada].



9 Quando for solicitado o método de ligação da impressora, selecione [Ligado a este computador] e clique no botão [Seguinte].

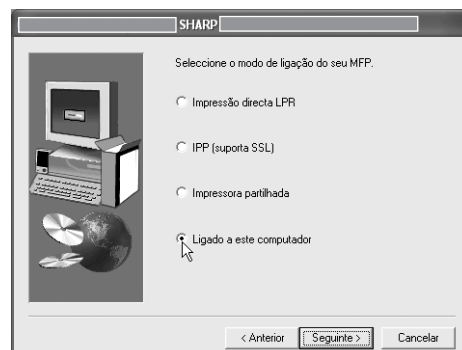

10 Quando aparecer a janela de selecção da porta, selecione a porta utilizada pelo controlador de impressora PCL6 (USB001, etc.) e clique no botão [Seguinte].

11 Quando aparecer a janela de selecção do controlador de impressora, retire a marca de verificação de [PCL6] e clique na caixa de selecção [PCL5c], [PS] ou [PPD] de forma a aparecer a marca de verificação (☑) e depois clique no botão [Seguinte].



- Este ecrã não aparece durante a instalação do controlador do PC-Fax. Prossiga no passo seguinte.
- O kit de expansão PS3 é necessário para utilizar o controlador de impressora PS.
- A caixa de selecção [PPD] apenas aparece se estiver a utilizar o Windows 2000/XP/Server 2003.

12 **Selecione se pretende ou não predefinir a impressora e clique no botão [Seguinte].**

Se estiver a instalar vários controladores, selecione o controlador da impressora a utilizar como impressora predefinida.

Se não quiser predefinir um dos controladores de impressora, selecione [Não].

13 **Quando a janela com o nome da impressora aparecer, clique no botão [Seguinte].**

Para alterar o nome da impressora, introduza o nome pretendido.

14 **Quando lhe for perguntado se deseja instalar as fontes de ecrã, selecione [Não] e clique no botão [Seguinte].**

Este ecrã não aparece durante a instalação do controlador do PC-Fax. Prossiga no passo seguinte.

15 **Siga as instruções no ecrã.**

Leia a mensagem na janela visualizada e clique no botão [Seguinte].

A instalação é iniciada.



Se estiver a utilizar o Windows 2000/XP/Server 2003

Se vir uma mensagem de aviso relativa ao teste de logótipo Windows ou da assinatura digital, clique no botão [Continuar na mesma] ou [Sim].

16 **Quando aparecer a indicação de que a instalação está concluída, clique no botão [OK].**

17 **Clique no botão [Fechar] na janela do passo 6.**



Após a instalação, poderá aparecer uma mensagem a solicitar a reinicialização do computador. Se a mensagem aparecer, clique no botão [Sim] para reiniciar o computador.

A instalação fica concluída.

- Após a instalação, consulte a secção "CONFIGURAR O CONTROLADOR DA IMPRESSORA PARA AS OPÇÕES INSTALADAS NA MÁQUINA" (página 23) para configurar as definições do controlador de impressora.
- Certifique-se de que a porta do controlador instalado é igual à porta utilizada pelo controlador da impressora PCL6.
A porta utilizada pelo controlador de impressora da máquina é indicada por uma marca de verificação no separador [Portas] da janela de propriedades da impressora (no Windows 98/Me, corresponde à porta seleccionada em [Imprimir para a porta seguinte] no separador [Detalhes]).
✎ ALTERAR A PORTA (página 42)
- Se instalou o controlador de impressora PS ou o controlador PPD, as fontes de ecrã PS podem ser instaladas a partir do CD-ROM "PRINTER UTILITIES" que acompanha o kit de expansão PS3. Consulte a secção "INSTALAR AS FONTES DE ECRÃ PS" (página 40).

UTILIZAR A MÁQUINA COMO IMPRESSORA PARTILHADA

Se pretende utilizar a máquina como uma impressora partilhada numa rede Windows com o controlador de impressora ou o controlador do PC-Fax instalado num servidor de impressão, execute os seguintes passos para instalar o controlador de impressora ou o controlador do PC-Fax nos computadores cliente.

- Solicite ao administrador da rede o nome do servidor e o nome de impressora da máquina na rede.
- Para configurar as definições no servidor de impressão, consulte o manual de operação ou o ficheiro de ajuda do sistema operativo. O "servidor de impressão" explicado nesta secção é um computador que se encontra directamente ligado à máquina e os "clientes" são outros computadores ligados à mesma rede que o servidor de impressão.
- Instale nos computadores cliente o controlador de impressora que se encontra instalado no servidor de impressão.
- Se o controlador PPD estiver instalado no servidor de impressão e os computadores cliente tiverem os sistemas operativos Windows 98/Me/NT 4.0, consulte "UTILIZAR O CONTROLADOR DE IMPRESSORA PS STANDARD DO WINDOWS (Windows 98/Me/NT 4.0)" (página 22) para instalar o controlador com o Assistente para Adicionar Impressoras.

1 Introduza o "Software CD-ROM" na unidade de CD-ROM do computador.

- Para instalar o controlador da impressora, introduza o "Software CD-ROM" identificado como "Disc 1" na face do CD-ROM.
- Para instalar o controlador PC-Fax, introduza o "Software CD-ROM" identificado como "Disc 2" na face do CD-ROM.

2 Clique no botão [Iniciar], clique em [O Meu Computador] () e faça duplo clique no ícone [CD-ROM] ().

No Windows 98/Me/NT 4.0/2000, faça duplo clique em [O Meu Computador] e depois no ícone [CD-ROM].

3 Faça duplo clique no ícone [Setup] ().

4 É visualizada a janela "LICENÇA DE SOFTWARE". Leia atentamente o acordo de licença e seleccione [Sim].

5 Leia a mensagem na janela "Bem-vindo" e clique no botão [Seguinte].

6 Clique em [Controlador de Impressora].

- Para instalar o controlador do PC-Fax, clique no botão [Controlador PC-Fax].
- Para visualizar informações sobre o software, clique no botão [Apresentar Leíame].



7 Clique no botão [Seguinte].

8 Clique em [Instalação personalizada].

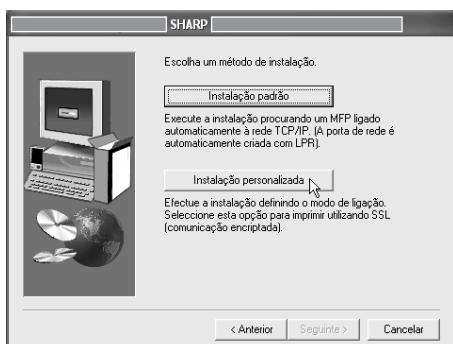

9 Seleccione [Impressora partilhada] e clique no botão [Seguinte].

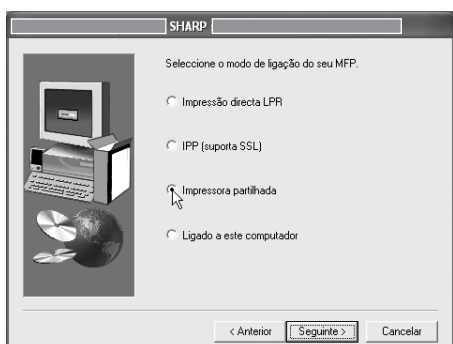

10 Seleccione a máquina (configurada como impressora partilhada).

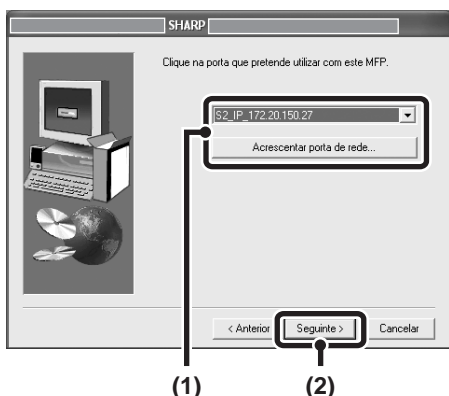

- (1) Seleccione a máquina (configurada como impressora partilhada) da lista. Também pode clicar em [Adicionar Porta de Rede] e seleccionar a impressora a partilhar (a máquina), procurando na rede, na janela que aparece.
- (2) Clique no botão [Seguinte].

 Se a impressora partilhada não aparecer na lista, verifique as definições no servidor de impressão.

11 Quando aparecer a janela de selecção do modelo, seleccione o modelo da máquina e clique no botão [Seguinte].

Para instalar o controlador do PC-Fax, prossiga no passo 13.

12 Para instalar o controlador PCL, o controlador PS ou o controlador PPD, seleccione o controlador de impressora a instalar quando a aparecer a janela de selecção do controlador de impressora e clique no botão [Seguinte].

Seleccione o mesmo controlador de impressora que se encontra instalado no servidor de impressão.



13 Siga as instruções no ecrã.

 Após a instalação, poderá aparecer uma mensagem a solicitar a reinicialização do computador. Se a mensagem aparecer, clique no botão [Sim] para reiniciar o computador.

A instalação fica concluída.

Se instalou o controlador de impressora PS ou o controlador PPD, as fontes de ecrã PS podem ser instaladas a partir do CD-ROM "PRINTER UTILITIES" que acompanha o kit de expansão PS3. Consulte a secção "INSTALAR AS FONTES DE ECRÃ PS" (página 40).

UTILIZAR O CONTROLADOR DE IMPRESSORA PS STANDARD DO WINDOWS (Windows 98/Me/NT 4.0)

Se o kit de expansão PS3 estiver instalado na máquina e quiser utilizar o controlador de impressora PS standard do Windows 98/Me/NT 4.0, execute os seguintes passos para instalar o controlador PPD utilizando o Assistente para Adicionar Impressoras.

- Se estiver a utilizar o Windows 2000/XP/Server 2003, pode instalar o controlador PPD a partir do programa de instalação.
- Leia o ficheiro Leíame (Readme.txt) antes de instalar o controlador PPD. O ficheiro Leíame encontra-se na pasta [English] do "Software CD-ROM". Para localizar a pasta, consulte o passo 4.

1 Clique no botão [Iniciar], seleccione [Definições] e depois clique em [Impressoras].

2 Introduza o "Software CD-ROM" na unidade de CD-ROM do computador.

Introduza o "Software CD-ROM" com a indicação "Disc 1" na face do CD-ROM.

3 Faça duplo clique no ícone [Adicionar impressora].

É visualizado o "Assistente para Adicionar Impressoras".

4 Siga as instruções no ecrã.

Quando for solicitado o caminho do ficheiro PPD, introduza o caminho da seguinte forma. Substitua "R" pela letra da sua unidade de CD-ROM nos caminhos seguintes.

Sistema operativo	Caminho do ficheiro PPD
Windows 98/Me	R:\Drivers\Printer \English\PPD\9XME
Windows NT 4.0	R:\Drivers\Printer \English\PPD\NT40

- Após a instalação, consulte a secção "CONFIGURAR O CONTROLADOR DA IMPRESSORA PARA AS OPÇÕES INSTALADAS NA MÁQUINA" (página 23) para configurar as definições do controlador de impressora.

► Instalação das informações das fontes residentes (Windows 98/Me).

Se instalou o controlador PPD sob o Windows 98/Me e pretende utilizar as fontes residentes na máquina, instale as informações das fontes residentes. Utilize o seguinte procedimento para instalar as informações das fontes residentes.

- Antes de instalar as informações das fontes residentes, instale o controlador PPD.
- Se não conseguir seleccionar uma fonte residente numa aplicação de software, instale novamente as informações da fonte residente.

1 Introduza o "Software CD-ROM" na unidade de CD-ROM do computador.

Introduza o "Software CD-ROM" com a indicação "Disc 1" na face do CD-ROM.

2 Faça duplo clique em [O Meu Computador] (🖥️) e depois no ícone [CD-ROM] (💿).

3 Faça duplo clique na pasta [Drivers], na pasta [Printer], na pasta [English], na pasta [PPD], na pasta [9XME], e depois em [PFMSetup.exe].

4 Siga as instruções no ecrã.

Após instalar as informações das fontes residentes, reinicie o computador.

CONFIGURAR O CONTROLADOR DA IMPRESSORA PARA AS OPÇÕES INSTALADAS NA MÁQUINA

Após instalar o controlador da impressora tem de configurar convenientemente as definições do controlador de impressora de acordo com as opções que foram instaladas e com o tamanho e o tipo de papel carregado na máquina. Execute os seguintes passos para configurar o controlador de impressora.

 Se o controlador PPD estiver instalado, consulte a secção "Se o controlador PPD estiver instalado" (página 25).

► Se estiver instalado o controlador de impressora PCL ou o controlador de impressora PS

1 Clique no botão [Iniciar] e depois em [Impressoras e faxes].

No Windows 98/Me/NT 4.0/2000, clique no botão [Iniciar], seleccione [Definições] e clique em [Impressoras].

 Se [Impressoras e faxes] não aparecer no menu [Iniciar] do Windows XP, clique no botão [Iniciar], clique em [Painel de controlo], clique em [Impressoras e outro hardware] e depois em [Impressoras e faxes].

2 Abra a janela de propriedades da impressora.

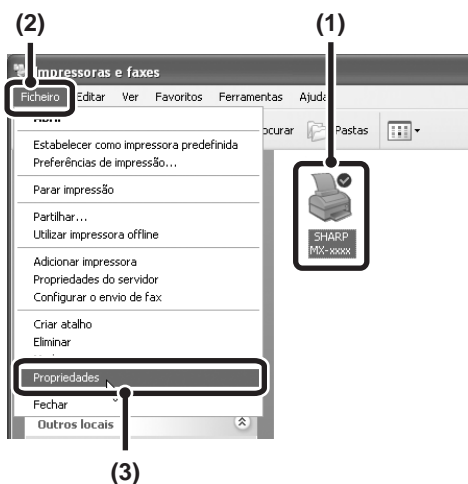

(1) Clique no ícone do controlador de impressora da máquina.

(2) Clique no menu [Ficheiro].

(3) Seleccione [Propriedades].

3 Clique no separador [Configuração].

No Windows 98/Me, clique no separador [Configurar] e depois no separador [Configuração] na janela visualizada.

4 Clique no botão [Configuração Automática].

As definições são configuradas automaticamente com base no estado da máquina detectado.

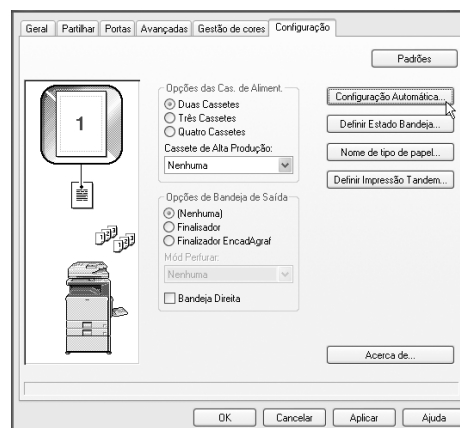

5 Configurar a imagem da máquina.

Na janela de configuração do controlador de impressora é reconstituída uma imagem da máquina com base nas opções que estiverem instaladas.

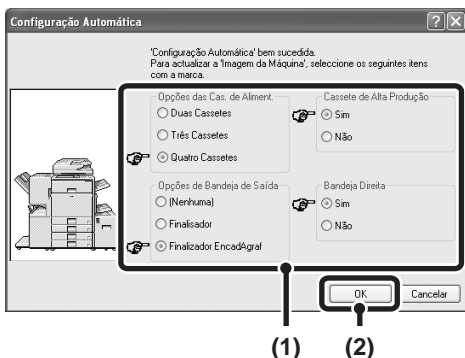

- (1) Seleccione as opções que se encontram instaladas na máquina.
- (2) Clique no botão [OK].

6 Clique no botão [OK] na janela de propriedades da impressora.



Se a configuração automática não for bem sucedida, configure as definições manualmente.

- Pode verificar as opções que se encontram instaladas e as definições da bandeja imprimindo a "Lista com todas as definições personalizadas" nas definições de sistema da máquina. Execute os seguintes passos para imprimir a "Lista com todas as definições personalizadas": Prima a tecla [DEFINIÇÕES DE SISTEMA], prima a tecla [Impressão de lista (utilizador)] e depois prima a tecla [Lista com todas as definições personalizadas].
- Clique no botão [Definir Estado da Bandeja], no botão [Nome do tipo de papel] e no botão [Definir Impressão Tandem]* para verificar as respectivas definições.

Definir Estado da Bandeja:As "Definições de Bandeja" em "Definições de Bandeja de Papel" nas definições de sistema da máquina correspondem às definições visualizadas aqui. Especifique o tamanho e o tipo de papel carregado em cada bandeja.

Nome do tipo de papel:As definições "Registo do Tipo de Papel" em "Definições de Bandeja de Papel" nas definições de sistema da máquina correspondem às definições visualizadas aqui. Se um nome de tipo de utilizador (1 a 7) tiver sido alterado, introduza o nome alterado.

Definir Impressão Tandem*:Introduza a definição (o endereço IP da máquina secundária) em "Definição de Ligação Tandem" nas definições de sistema (administrador) da máquina.

* Só pode configurar "Definir Impressão Tandem" quando o controlador de impressora é instalado utilizando uma "Instalação standard" ou uma "Instalação personalizada" com "Impressão Directa LPR" seleccionado.

► Se o controlador PPD estiver instalado

1 Clique no botão [Iniciar] e depois em [Impressoras e faxes].

No Windows 98/Me/NT 4.0/2000, clique no botão [Iniciar], seleccione [Definições] e clique em [Impressoras].

 Se [Impressoras e faxes] não aparecer no menu [Iniciar] do Windows XP, clique no botão [Iniciar], clique em [Painel de controlo], clique em [Impressoras e outro hardware] e depois em [Impressoras e faxes].

2 Abra a janela de propriedades da impressora.

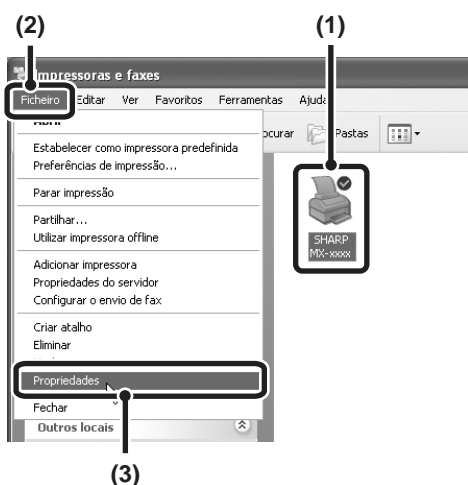

- (1) Clique no ícone do controlador de impressora da máquina.
- (2) Clique no menu [Ficheiro].
- (3) Seleccione [Propriedades].

3 Configure o controlador de impressora para as opções instaladas na máquina.

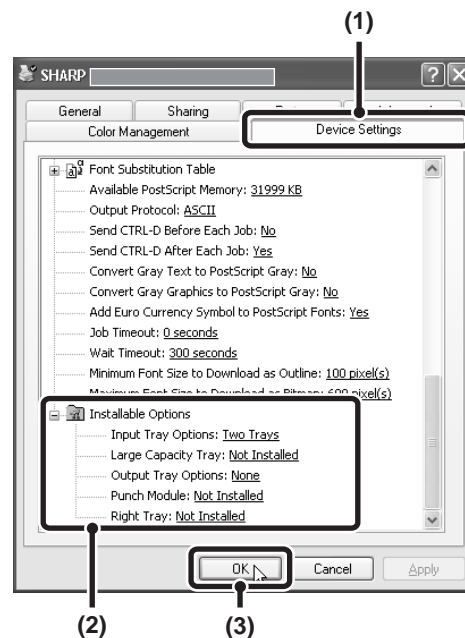

- (1) Clique no separador [Device Settings].
No Windows 98/Me, clique no separador [Device Settings].
- (2) Configure cada item com base na configuração da máquina.
Os itens e os procedimentos de configuração dos itens variam consoante a versão do sistema operativo.
- (3) Clique no botão [OK].

 • Pode verificar as opções que se encontram instaladas na máquina imprimindo a "Lista com todas as definições personalizadas" nas definições de sistema. Execute os seguintes passos para imprimir a "Lista com todas as definições personalizadas": Prima a tecla [Definições de Sistema], prima a tecla [Impressão de lista (utilizador)] e depois prima a tecla [Lista com todas as definições personalizadas].

INSTALAR O PRINTER STATUS MONITOR

O Printer Status Monitor é um utilitário da impressora que permite a qualquer utilizador verificar o estado actual da máquina no ecrã do computador, por exemplo se a máquina está ou não pronta para imprimir. O Printer Status Monitor mostra informações de erros (bloqueio de papel e outras condições de erro), informações sobre a configuração da impressora sob a forma de uma imagem (número de bandejas e se está instalado um finalizador ou outro dispositivo), tamanhos de papel que podem ser utilizados e a quantidade de papel restante.



O Printer Status Monitor não pode ser utilizado nas seguintes situações:

- Quando a máquina está ligada através de um cabo USB.
- Ao imprimir para a máquina utilizando a função IPP.

Sistemas operativos suportados: Windows 98/Me/NT 4.0*/2000*/XP*/Server 2003*

* São necessários direitos de administrador para instalar o software.

1 Introduza o "Software CD-ROM" na unidade de CD-ROM do computador.

Introduza o "Software CD-ROM" com a indicação "Disc 1" na face do CD-ROM.

2 Clique no botão [Iniciar], clique em [O Meu Computador] (🖥️) e faça duplo clique no ícone [CD-ROM] (💿).

No Windows 98/Me/NT 4.0/2000, faça duplo clique em [O Meu Computador] e depois no ícone [CD-ROM].

3 Faça duplo clique no ícone [Setup] (🔧).

4 É visualizada a janela "ACORDO DE LICENÇA DE SOFTWARE". Leia-o atentamente e clique em [Sim].



Pode visualizar o "Acordo de Licença de Software" noutra linguagem seleccionando-o no menu de idiomas. Para instalar o software no idioma seleccionado, prossiga com a instalação no idioma seleccionado.

5 Leia a mensagem na janela "Bem-vindo" e clique no botão [Seguinte].

6 Clique no botão [Printer Status Monitor].

Para visualizar informações sobre o software, clique no botão [Apresentar Leiamé].



7 Siga as instruções no ecrã.

8 Quando aparecer o ecrã de instalação concluída, clique no botão [Terminar].

Para que o Printer Status Monitor seja iniciado automaticamente ao iniciar o computador, seleccione a caixa de verificação [Registar para o Arranque] e clique no botão [Terminar].

9 Clique no botão [Terminar] na janela do passo 7.



Após a instalação, poderá aparecer uma mensagem a solicitar a reinicialização do computador. Se a mensagem aparecer, clique no botão [Sim] para reiniciar o computador.

A instalação fica concluída.

Para obter os procedimentos de utilização do Printer Status Monitor, consulte o ficheiro de ajuda. Para visualizar o ficheiro de ajuda, siga estes passos:

Clique no botão [Iniciar] do Windows, seleccione [Todos os programas] ([Programas] em versões do Windows diferentes do Windows XP/Server 2003), seleccione [SHARP Printer Status Monitor] e depois seleccione [Ajuda].

INSTALAR O CONTROLADOR DO DIGITALIZADOR

O controlador do digitalizador (controlador TWAIN) só pode ser utilizado se a máquina estiver ligada a uma rede. Se o controlador do digitalizador estiver instalado, pode utilizar o modo digitalização de PC da função de envio de imagens.

Sistemas operativos suportados: Windows 98/Me/2000*/XP*/Server 2003*

* São necessários direitos de administrador para instalar o software.

1 Introduza o "Software CD-ROM" na unidade de CD-ROM do computador.

Introduza o "Software CD-ROM" com a indicação "Disc 1" na face do CD-ROM.

2 Clique no botão [Iniciar], clique em [O Meu Computador] (🖥️) e faça duplo clique no ícone [CD-ROM] (💿).

Se está a utilizar o Windows 98/Me/2000, faça duplo clique em [O Meu Computador] e depois no ícone [CD-ROM].

3 Faça duplo clique no ícone [Setup] (🔧).

4 É visualizada a janela "ACORDO DE LICENÇA DE SOFTWARE". Leia-o atentamente e clique em [Sim].



Pode visualizar o "Acordo de Licença de Software" noutro idioma seleccionando-o no menu de idiomas. Para instalar o software no idioma seleccionado, prossiga com a instalação no idioma seleccionado.

5 Leia a mensagem na janela "Bem-vindo" e clique em [Seguinte].

6 Clique no botão [Controlador do Digitalizador (TWAIN)].

Para visualizar informações sobre o software, clique no botão [Apresentar Leíame].



7 Siga as instruções no ecrã.

Leia a mensagem na janela visualizada e clique no botão [Seguinte].

8 Quando aparecer o ecrã de instalação concluída, clique no botão [OK].

9 Clique no botão [Fechar] na janela do passo 6.



Após a instalação, poderá aparecer uma mensagem a solicitar a reinicialização do computador. Se a mensagem aparecer, clique no botão [Sim] para reiniciar o computador.

A instalação fica concluída. Em seguida, configure o endereço IP da máquina no controlador do digitalizador.

Durante a instalação do controlador do digitalizador o utilitário "Seleccionar dispositivo" também é instalado. O endereço IP da máquina é configurado no controlador do digitalizador utilizando "Seleccionar dispositivo".

10 Clique no botão [Iniciar], seleccione [Todos os programas] ([Programas] em versões do Windows diferentes do Windows XP/Server 2003), seleccione [SHARP MFP TWAIN K] e depois [Seleccionar dispositivo].

11 Clique no botão [Adicionar].

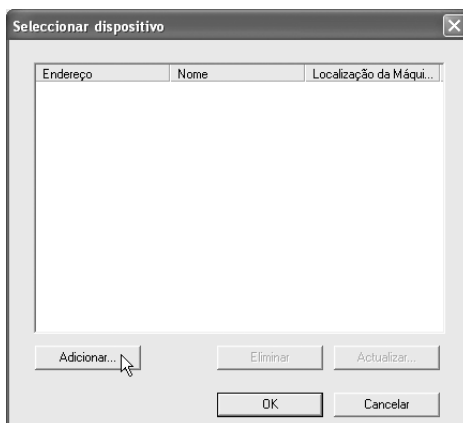

12 Seleccione o endereço IP da máquina no menu "Endereço" e clique em [OK].

- Não se esqueça de pedir ao seu administrador de sistema (administrador de rede) o endereço IP da máquina.
- Pode introduzir o nome (nome do host) ou endereço IP da máquina directamente em "Endereço".
- Se o número da porta utilizada pela função de digitalizador da máquina tiver sido alterado, introduza dois pontos ":" a seguir ao endereço IP e depois introduza o número de porta (normalmente não é necessário introduzir o número de porta).

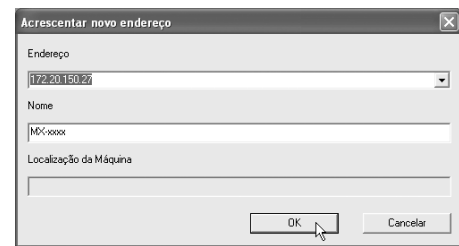

13 Clique no botão [OK].

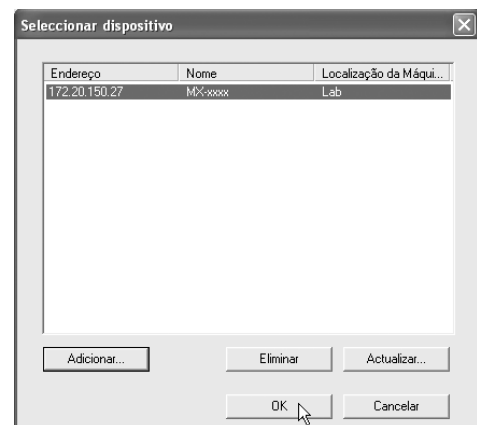

A configuração do controlador do digitalizador estará concluída.

3

CONFIGURAÇÃO NUM AMBIENTE MACINTOSH

Esta secção explica como instalar o ficheiro PPD para imprimir a partir de um Macintosh e como configurar as definições do controlador da impressora. Os procedimentos variam consoante a versão do sistema operativo.

- ☞ MAC OS X (v10.3.3 A 10.4): esta página
- ☞ MAC OS X (v10.2.8): página 33
- ☞ MAC OS X (v10.1.5): página 36
- ☞ MAC OS 9.0 A 9.2.2: página 38

- É necessário o kit de expansão PS3 para utilizar a máquina como uma impressora num ambiente Macintosh. Além disso, a função de impressora só pode ser utilizada se a máquina estiver ligada a uma rede. A função de impressora não pode ser utilizada se a máquina estiver ligada através de um cabo USB.
- O controlador do digitalizador e o controlador do PC-Fax não podem ser utilizados num ambiente Macintosh.

MAC OS X (v10.3.3 A 10.4)

1 Introduza o "Software CD-ROM" na unidade de CD-ROM do computador.

Introduza o "Software CD-ROM" com a indicação "Disc 2" na face do CD-ROM.

2 Faça duplo clique no ícone [CD-ROM]() no ambiente de trabalho.

3 Faça duplo clique na pasta [MacOSX].

4 Faça duplo clique na pasta [Version 10.3].

Se estiver a utilizar o Mac OS X v10.4, faça duplo clique na pasta [Version 10.4].

5 Faça duplo clique no ícone [MX-PBX1] ()

6 Clique no botão [Continue].



7 É visualizada a janela do acordo de licença. Leia atentamente o acordo de licença e clique no botão [Continue].

Verá uma mensagem a confirmar a aceitação das cláusulas da licença. Clique no botão [Agree].

 Se a licença aparecer num idioma diferente, mude-o no menu de idiomas.

8 Seleccione o disco rígido onde o ficheiro PPD será instalado e clique no botão [Continue].

Seleccione o disco rígido no qual o seu sistema operativo se encontra instalado.



9 Clique no botão [Install].

A instalação é iniciada.



 Se a janela "Authenticate" aparecer, introduza a senha e clique no botão [OK].

10 Quando a mensagem "The software was successfully installed" ("O software foi instalado com sucesso") aparecer na janela de instalação, clique no botão [Close].

A instalação do software estará concluída. Em seguida, configure as definições do controlador da impressora.

11 Seleccione [Utilities] no menu [Go].

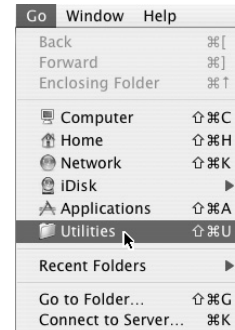

12 Faça duplo clique no ícone [Printer Setup Utility] ().

 Se for a primeira vez que está a instalar um controlador de impressora no computador, verá uma mensagem de confirmação. Clique no botão [Add].

13 Clique em [Add].



14 Configurar o controlador da impressora.

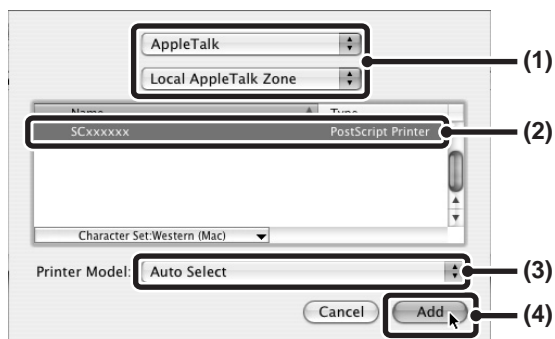

(1) Seccione [AppleTalk].

- Se forem visualizadas várias zonas AppleTalk, seccione no menu a zona que inclui a impressora.
- Se estiver a utilizar o Mac OS X v10.4, clique no ícone [Default Browser].

(2) Clique no modelo da máquina.

O modelo da máquina aparece normalmente como [SCxxxxxx] ("xxxxxx" corresponde a uma sequência de caracteres que varia com o modelo).

(3) Seccione [Auto Select].

Se estiver a utilizar o Mac OS X v10.4, verifique se o ficheiro PPD do seu modelo está seleccionado.

(4) Clique no botão [Add].

O ficheiro PPD da máquina é automaticamente seleccionado e os dispositivos periféricos instalados na máquina são detectados e configurados automaticamente.



- Na secção (1) pode seleccionar [IP Printing] (no Mac OS X v10.4 pode clicar no ícone [IP Printer]) para imprimir para a máquina através de uma rede, utilizando a função IPP. Se a máquina estiver num local remoto, pode utilizar esta função em substituição da função fax para imprimir uma imagem com uma qualidade superior à de um fax. Para utilizar a função IPP, execute os seguintes passos para configurar o controlador da impressora.
 - (1) Seccione [Internet Printing Protocol] em "Printer Type" ("Protocol" no Mac OS X v10.4). Introduza o endereço da máquina (endereço IP ou nome de domínio) e "Queue Name" (introduza "lpp" em "Queue Name").
 - (2) Seccione [Sharp] em "Printer Model" ("Print Using" no Mac OS X v10.4) e clique no ficheiro PPD correspondente ao seu modelo.
 - (3) Clique no botão [Add].
- O ficheiro PPD é instalado nas seguintes pastas no disco de arranque.
 - [Library] - [Printers] - [PPDs] - [Contents] - [Resources] - [en.lproj]

15 Visualizar informações da impressora.



(1) Clique no nome da máquina.

(2) Clique em [Show Info].

16 Seccione a configuração da máquina.

Se tiver seleccionado [Auto Select] na secção (3) do passo 14, a configuração da máquina será detectada e configurada automaticamente. Verifique as definições da configuração para confirmar que estão correctas.

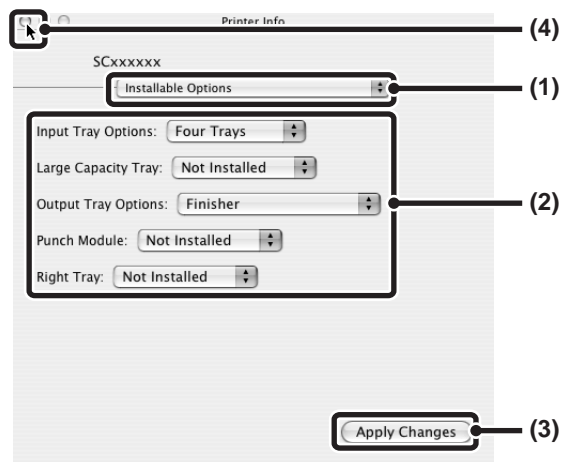

(1) Seccione [Installable Options].

(2) Seccione as opções que se encontram instaladas na máquina.

(3) Clique no botão [Apply Changes].

(4) Clique para fechar a janela.



Pode verificar as opções que se encontram instaladas na máquina imprimindo a "Lista com todas as definições personalizadas" nas definições de sistema. Execute os passos seguintes para imprimir a "Lista com todas as definições personalizadas":
 Prima a tecla [DEFINIÇÕES DE SISTEMA], prima a tecla [Impressão de lista (utilizador)] e depois prima a tecla [Lista com todas as definições personalizadas].

A configuração do controlador da impressora estará concluída.

MAC OS X (v10.2.8)

Se o Mac OS X v10.2 não tiver sido actualizado para a versão 10.2.8, faça a actualização para a versão 10.2.8 antes de instalar o ficheiro PPD. Para informações sobre como fazer a actualização, consulte o ficheiro de Ajuda do seu computador Macintosh.

1 Introduza o "Software CD-ROM" na unidade de CD-ROM do computador.

Introduza o "Software CD-ROM" com a indicação "Disc 2" na face do CD-ROM.

2 Faça duplo clique no ícone [CD-ROM]() no ambiente de trabalho.

3 Faça duplo clique na pasta [MacOSX].

4 Faça duplo clique na pasta [Version 10.2].

5 Faça duplo clique no ícone [MX-PBX1]()

 Se a janela "Authenticate" aparecer, introduza a senha e clique no botão [OK].

6 Clique no botão [Continue].

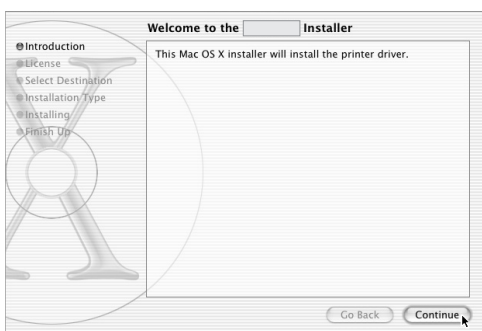

7 É visualizada a janela do acordo de licença. Leia atentamente o acordo de licença e clique no botão [Continue].

Verá uma mensagem a confirmar a aceitação das cláusulas da licença. Clique no botão [Agree].

 Se a licença aparecer num idioma diferente, mude-o no menu de idiomas.

8 Seleccione o disco rígido onde o ficheiro PPD será instalado e clique no botão [Continue].

Seleccione o disco rígido no qual o seu sistema operativo se encontra instalado.

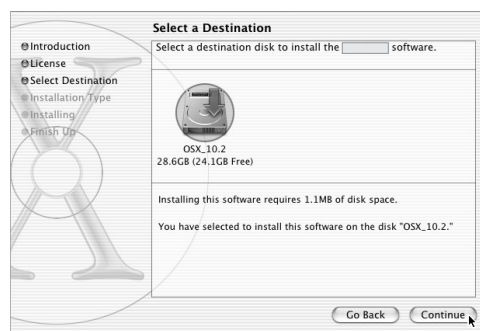

9 Clique no botão [Install].

A instalação é iniciada.

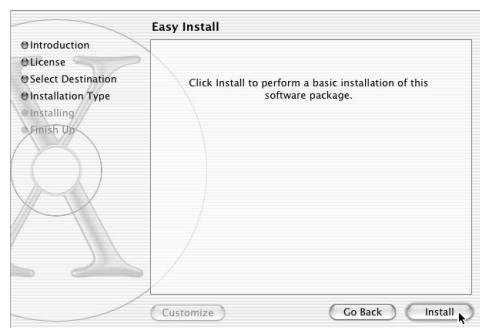

10 Quando a mensagem "The software was successfully installed" ("O software foi instalado com sucesso") aparecer na janela de instalação, clique no botão [Close].

A instalação do software estará concluída. Em seguida, configure as definições do controlador da impressora.

11 Seleccione [Applications] no menu [Go].



12 Faça duplo clique na pasta [Utilities].

13 Faça duplo clique no ícone [Print Center] (🖨️).

Se é a primeira vez que está a configurar o controlador de impressora no seu computador, verá uma mensagem de confirmação da impressora adicionada. Clique no botão [Add].

14 Clique em [Add].

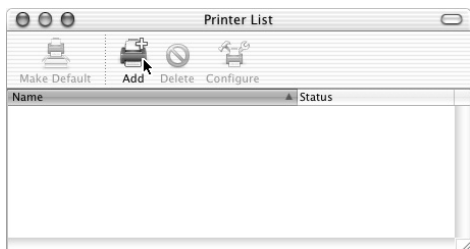

15 Configurar o controlador da impressora.

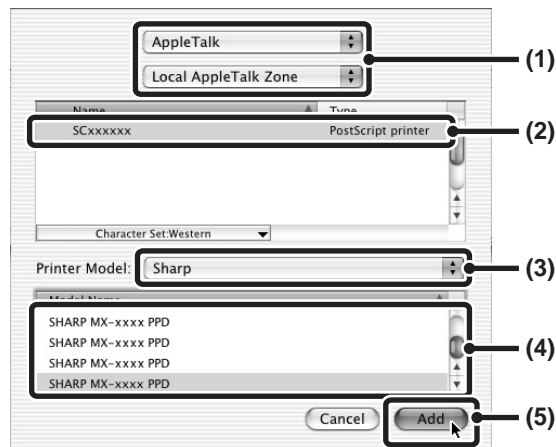

- (1) Seleccione [AppleTalk].**
Se forem visualizadas várias zonas AppleTalk, seleccione no menu a zona que inclui a impressora.
- (2) Clique no modelo da máquina.**
O modelo da máquina aparece normalmente como [SCxxxxxx] ("xxxxxx" corresponde a uma sequência de caracteres que varia com o modelo).
- (3) Seleccione [Sharp].**
- (4) Clique no ficheiro PPD correspondente ao seu modelo.**
- (5) Clique no botão [Add].**

- Pode utilizar a função [Impressão IP] para imprimir para a máquina através de uma rede através da função IPP.
Quando a máquina se encontra num local remoto, pode utilizar esta função em substituição da função de fax para imprimir uma imagem com uma qualidade superior à de um fax. Para utilizar a função IPP, execute os seguintes passos para configurar o controlador da impressora.
 - (1) Introduza o endereço da máquina (endereço IP ou nome de domínio) em "Printer's Address".
 - (2) Seleccione [Sharp] em "Printer Model" e clique no ficheiro PPD correspondente ao seu modelo.
 - (3) Clique no botão [Add].
- O ficheiro PPD é instalado nas seguintes pastas no disco de arranque.
[Library] - [Printers] - [PPDs] - [Contents] - [Resources] - [en.lproj]

16 Clique no nome da máquina na janela "Printer List".

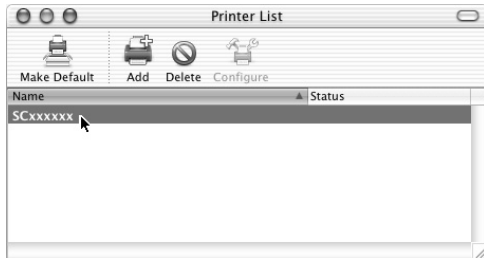

17 Selecione [Show Info] no menu [Printers].



18 Selecione a configuração da máquina.

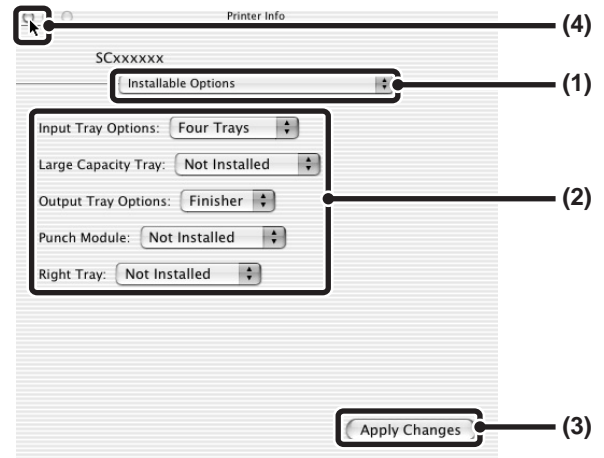

- (1) Selecione [Installable Options].
- (2) Selecione as opções que se encontram instaladas na máquina.
- (3) Clique no botão [Apply Changes].
- (4) Clique para fechar a janela.



Pode verificar as opções que se encontram instaladas na máquina imprimindo a "Lista com todas as definições personalizadas" nas definições de sistema. Execute os passos seguintes para imprimir a "Lista com todas as definições personalizadas":
Prima a tecla [DEFINIÇÕES DE SISTEMA], prima a tecla [Impressão de lista (utilizador)] e depois prima a tecla [Lista com todas as definições personalizadas].

A configuração do controlador da impressora estará concluída.

MAC OS X (v10.1.5)

Se o Mac OS X v10.1 não tiver sido actualizado para a versão 10.1.5, faça uma actualização para a versão 10.1.5 antes de instalar o ficheiro PPD. Para informações sobre como fazer a actualização, consulte o ficheiro de ajuda do Macintosh.

1 Introduza o "Software CD-ROM" na unidade de CD-ROM do computador.



Introduza o "Software CD-ROM" com a indicação "Disc 2" na face do CD-ROM.

2 Faça duplo clique no ícone [CD-ROM]() no ambiente de trabalho.

3 Faça duplo clique na pasta [MacOSX].

4 Faça duplo clique na pasta [Version 10.1].

5 Faça duplo clique no ícone [MX-PBX1]()

 Se a janela "Authorization" aparecer, clique no ícone do cadeado () , introduza a senha e clique em [OK].

6 Clique no botão [Continue].



7 É visualizada a janela do acordo de licença. Leia atentamente o acordo de licença e clique no botão [Continue].

Verá uma mensagem a confirmar a aceitação das cláusulas da licença. Clique no botão [Agree].

 Se a licença aparecer num idioma diferente, mude-o no menu de idiomas.

8 Seleccione o disco rígido onde o ficheiro PPD será instalado e clique em [Continue].

Seleccione o disco rígido no qual o seu sistema operativo se encontra instalado.

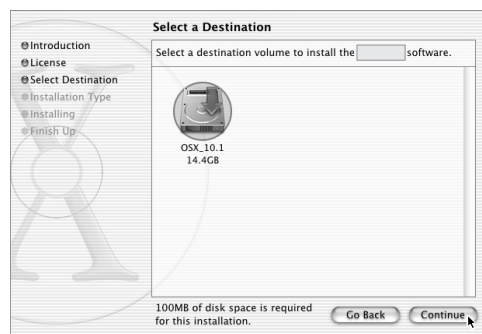

9 Clique no botão [Install].

A instalação é iniciada.

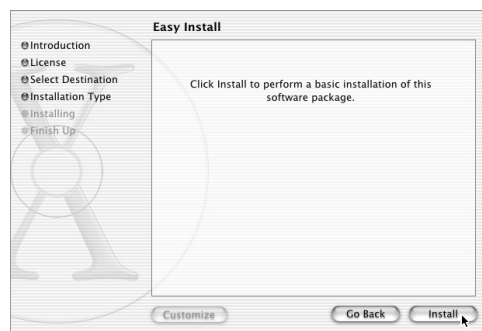

10 Quando a mensagem "The software was successfully installed" ("O software foi instalado com sucesso") aparecer na janela de instalação, clique no botão [Close].

A instalação do software estará concluída. Configure as definições do controlador da impressora.

11 Seleccione [Applications] no menu [Go].



12 Faça duplo clique na pasta [Utilities].**13** Faça duplo clique no ícone [Print Center] (🖨).

Se é a primeira vez que está a configurar o controlador de impressora no seu computador, verá uma mensagem de confirmação da impressora adicionada. Clique em [Add] e prossiga no passo 15.

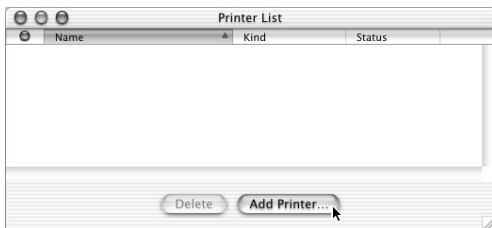
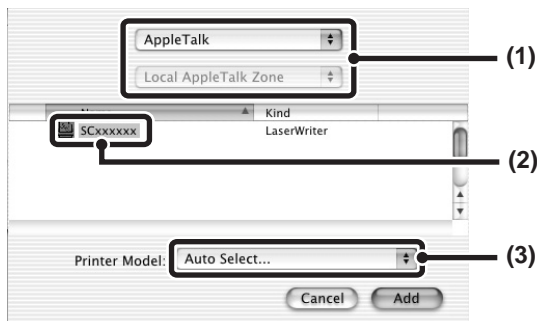
14 Clique no botão [Add Printer].**15** Configurar o controlador da impressora.**(1)** Seleccione [AppleTalk].

Se forem visualizadas várias zonas AppleTalk, seleccione no menu a zona que inclui a impressora.

(2) Clique no modelo da máquina.

O modelo da máquina aparece normalmente como [SCxxxxxxx] ("xxxxxx" corresponde a uma sequência de caracteres que varia com o modelo).

(3) Seleccione [Other].

Pode utilizar a função [LPR Printers using IP] para imprimir para a máquina através de uma rede através da função IPP. Quando a máquina se encontra num local remoto, pode utilizar esta função em substituição da função de fax para imprimir uma imagem com uma qualidade superior à de um fax. Para utilizar a função IPP, execute os seguintes passos para configurar o controlador da impressora.

(1) Introduza o endereço da máquina (endereço IP ou nome de domínio) em "LPR Printer's Address".

(2) Seleccione [Sharp] em "Printer Model".

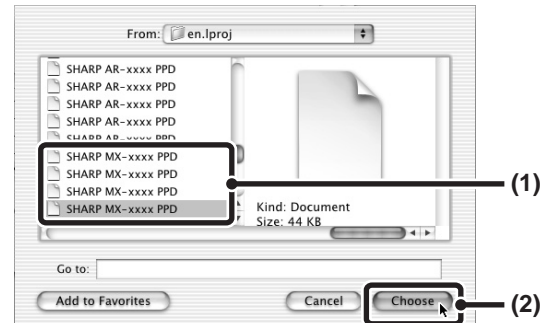
16 Seleccione o ficheiro PPD correspondente à máquina.**(1)** Clique no ficheiro PPD correspondente ao seu modelo.

Clique em [Startup disk name] - [Library] - [Printers] - [PPDs] - [Contents] - [Resources] - [en.lproj] e seleccione o ficheiro PPD correspondente ao seu modelo.

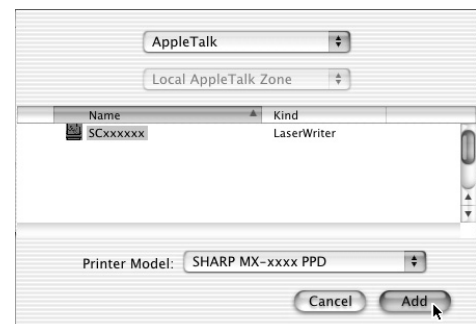
(2) Clique no botão [Choose].**17** Clique no botão [Add].

A configuração do controlador da impressora estará concluída.

MAC OS 9.0 A 9.2.2

 Se está a utilizar o Mac OS 9.0 a 9.2.2, verifique se a impressora "LaserWriter 8" foi instalada e se a caixa de selecção "LaserWriter 8" está seleccionada no "Extensions Manager" em "Control Panels". Se não estiver, instale-a a partir do CD-ROM de sistema fornecido com o seu computador Macintosh.

1 Introduza o "Software CD-ROM" na unidade de CD-ROM do computador.

Introduza o "Software CD-ROM" com a indicação "Disc 2" na face do CD-ROM.

2 Faça duplo clique no ícone [CD-ROM]() no ambiente de trabalho.

3 Faça duplo clique na pasta [MacOS].

4 Faça duplo clique no ícone [Installer] ()

5 Clique no botão [Install].

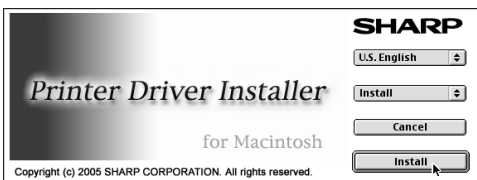

6 É visualizada a janela do acordo de licença. Leia atentamente o acordo de licença e clique no botão [Sim].

7 Leia a mensagem na janela visualizada e clique no botão [Continue].

É iniciada a instalação do ficheiro PPD. Após a instalação, verá uma mensagem a solicitar a reinicialização do computador. Clique no botão [OK] e reinicie o computador.

A instalação do software estará concluída. Em seguida, configure as definições do controlador da impressora.

8 Seleccione [Chooser] no menu Apple.

9 Criar uma impressora.

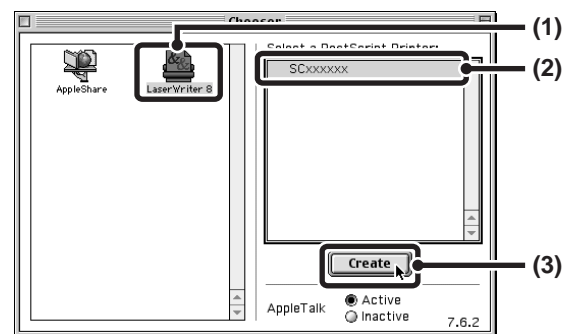

(1) Clique no ícone [LaserWriter 8].

Se forem visualizadas várias zonas AppleTalk, seleccione a zona que inclui a impressora.

(2) Clique no modelo da máquina.

O modelo da máquina aparece normalmente como [SCxxxxxx] ("xxxxxx" corresponde a uma sequência de caracteres que varia com o modelo).

(3) Clique no botão [Create].

10 Seleccione o ficheiro PPD.

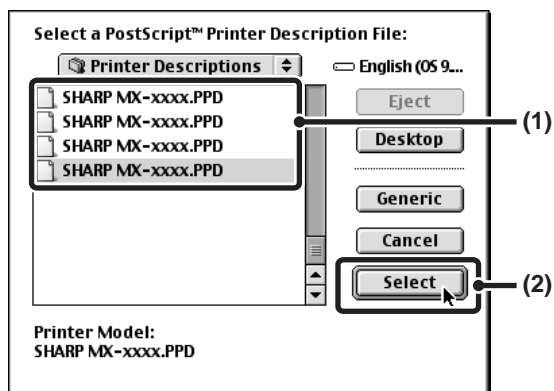

- (1) Clique no ficheiro PPD correspondente ao seu modelo.
- (2) Clique no botão [Select].

- Se não for visualizada a caixa de diálogo acima e voltar à caixa de diálogo "Chooser", execute os seguintes passos para seleccionar o ficheiro PPD manualmente.
 - (1) Verifique se a máquina se encontra seleccionada na lista "Select a Post Script Printer" e clique no botão [Select PPD].
 - (2) Selecciono o ficheiro PPD correspondente ao seu modelo e clique no botão [Open].
 - (3) Clique no botão [OK].
- O ficheiro PPD é instalado na pasta [Printer Descriptions] da pasta [Extensions].

11 Verifique se a máquina está seleccionada na lista "Select a PostScript Printer" e clique no botão [Setup].

12 Clique no botão [Configure].

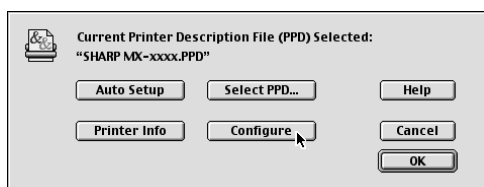

- Para configurar automaticamente as definições com base nas opções da máquina instaladas e detectadas, clique no botão [Auto Setup].

13 Seleccione a configuração da máquina.

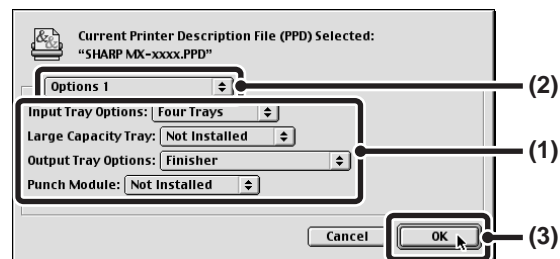

- (1) Selecciono as opções que se encontram instaladas na máquina.
- (2) Selecciono [Options 2] no menu para mudar de ecrã e continuar a seleccionar as opções que foram instaladas na máquina.

No ecrã [Options 2], indique se a bandeja direita ("Right Tray") está instalada.

- (3) Clique no botão [OK].

- Pode verificar as opções que se encontram instaladas na máquina imprimindo a "Lista com todas as definições personalizadas" nas definições de sistema. Execute os passos seguintes para imprimir a "Lista com todas as definições personalizadas":
Prima a tecla [DEFINIÇÕES DE SISTEMA], prima a tecla [Impressão de lista (utilizador)] e depois prima a tecla [Lista com todas as definições personalizadas].

14 Clique no botão [OK] na janela do passo 12 para fechar a janela.

15 Clique na caixa de fecho (☒) para fechar o "Chooser".

A configuração do controlador da impressora estará concluída.

Pode instalar as fontes de ecrã a partir do CD-ROM "PRINTER UTILITIES" que acompanha o kit de expansão PS3. Consulte a secção "INSTALAR AS FONTES DE ECRÃ PS" (página 40).

4 INFORMAÇÕES ÚTEIS

Este capítulo explica como instalar fontes de ecrã PS e como alterar a porta do controlador da impressora no Windows.

INSTALAR AS FONTES DE ECRÃ PS

As fontes que podem ser utilizadas pelo controlador de impressora PS encontram-se no CD-ROM "PRINTER UTILITIES" que acompanha o kit de expansão PS3. Se necessário, instale estas fontes para o controlador de impressora PS.

AMBIENTE WINDOWS

1 Introduza o CD-ROM "PRINTER UTILITIES" que acompanha o kit de expansão PS3 na unidade de CD-ROM do computador.

2 Clique no botão [Iniciar], clique em [O Meu Computador] (🖥️) e faça duplo clique no ícone [CD-ROM] (💿).

Se estiver a utilizar o Windows 98/Me/NT 4.0/2000, faça duplo clique em [O Meu Computador] e faça duplo clique no ícone [CD-ROM].

3 Faça duplo clique no ícone [Setup] (🔧).

4 É visualizada a janela "LICENÇA DE SOFTWARE". Leia atentamente o acordo de licença e clique em [Sim].

5 Leia a mensagem na janela "Bem-vindo" e clique no botão [Seguinte].

6 Clique no botão [Fonte de ecrã PS].



7 Siga as instruções no ecrã.

8 Clique no botão [Fechar] no ecrã do passo 6.

AMBIENTE MACINTOSH (Mac OS 9.0 a 9.2.2)

As fontes de ecrã Macintosh encontram-se na pasta [Font] do CD-ROM "PRINTER UTILITIES" que acompanha o kit de expansão PS3. Copie as fontes que deseja instalar para [System Folder] no disco de arranque.



Se detectar problemas relacionados com as fontes de ecrã instaladas, apague de imediato as fontes instaladas do sistema.

ALTERAR A PORTA

Se utilizar a máquina num ambiente Windows, execute os seguintes passos para alterar a porta se tiver alterado o endereço IP da máquina ou se tiver instalado o controlador do PC-Fax com a máquina ligada através de um cabo USB.

1 Clique no botão [Iniciar] e depois em [Impressoras e faxes].

No Windows 98/Me/NT 4.0/2000, clique no botão [Iniciar], seleccione [Definições] e depois clique em [Impressoras].

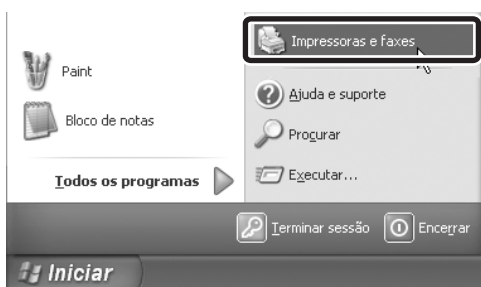

 Se [Impressoras e faxes] não aparecer no menu [Iniciar] do Windows XP, clique no botão [Iniciar], clique em [Painel de controlo], clique em [Impressoras e outro hardware] e depois em [Impressoras e faxes].

2 Abra a janela de propriedades da impressora.

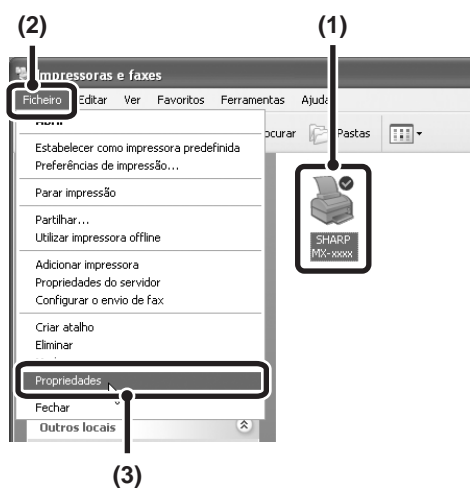

- (1) Clique no ícone do controlador de impressora da máquina.
- (2) Clique no menu [Ficheiro].
- (3) Seleccione [Propriedades].

3 Adicionar ou alterar uma porta.

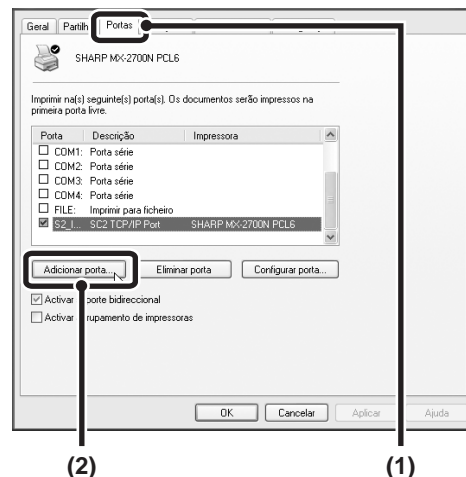

(1) Clique no separador [Portas].

No Windows 98/Me, clique no separador [Detalhes].

(2) Clique no botão [Adicionar porta].

 Para alterar uma porta previamente criada, como uma porta USB, seleccione a porta desejada (USB001, etc.) na lista e clique no botão [Aplicar]. A porta é alterada.

4 Seleccione [SC2 TCP/IP Port] e clique no botão [Nova porta].

No Windows 98/Me, seleccione [Outra], [SC2 TCP/IP Port] e clique no botão [OK].

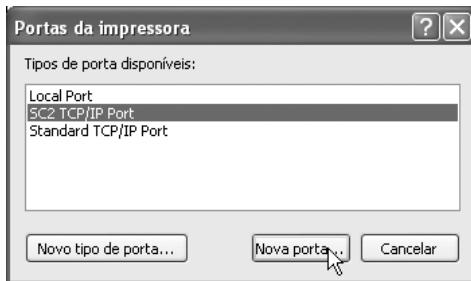

- É adicionado "SC2 TCP/IP Port" quando o controlador da impressora é instalado na "Instalação padrão" ou na "Instalação personalizada" com "Impressão Directa LPR" seleccionado.
- Se instalar o controlador da impressora na "Instalação personalizada" com "IPP" seleccionado, é adicionada a porta [SC-Print2005 Port]. Se precisar de alterar a porta da impressora e a máquina estiver ligada a uma intranet ou à WAN (Wide Area Network) através da função IPP, seleccione [SC-Print2005 Port], clique no botão [Nova porta] (ou no botão [OK], no Windows 98/Me) e siga as instruções no ecrã para criar novamente a porta.

5 Criar a nova porta.

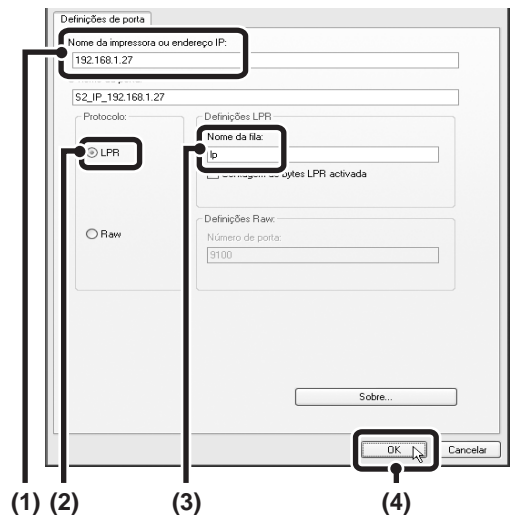

- (1) Introduza o endereço IP da máquina.
- (2) Verifique se [LPR] se encontra seleccionado.
- (3) Verifique se [lp] foi introduzido.
- (4) Clique no botão [OK].

6 Clique no botão [Fechar] no ecrã do passo 4.

Este passo não é necessário no Windows 98/Me. Prossiga no passo seguinte.

7 Verifique se a porta de impressora criada está seleccionada na janela de propriedades da impressora e clique no botão [Aplicar].

VERIFICAR O ENDEREÇO IP DA MÁQUINA

Para verificar o endereço IP da máquina imprima a "Lista com todas as definições personalizadas" nas definições de sistema. Execute os seguintes passos para imprimir a "Lista com todas as definições personalizadas".

Prima a tecla [DEFINIÇÕES DE SISTEMA], prima a tecla [Impressão de lista (utilizador)] e depois prima a tecla [Lista com todas as definições personalizadas].

The SHARP logo is centered on the page. It consists of the word "SHARP" in a bold, black, sans-serif font, followed by a registered trademark symbol (®). To the left of the logo, there is a large, light gray graphic element consisting of three concentric circles of varying thicknesses, partially overlapping a larger light gray square that extends from the top left towards the center of the page.