

SISTEMA MULTIFUNCIONAL DIGITAL

Guia de início rápido



Antes de utilizar a máquina

Funções da máquina e procedimentos para colocar originais e papel.

Cópia

Utilizar a função de cópia.

Impressão

Utilizar a função de impressora.

Digitalização

Utilizar a função de digitalização.

Arquivamento de documentos

Arquivar trabalhos como ficheiros no disco rígido.

Definições de sistema

Configurar definições para tornar a máquina mais fácil de utilizar.

Resolução de problemas

Perguntas mais frequentes e como resolver encravamentos de papel.

Mantenha este manual perto de si para que possa consultá-lo sempre que necessitar.

MANUAIS DE OPERAÇÃO E COMO UTILIZÁ-LOS

Em conjunto com a máquina são fornecidos três manuais impressos e um manual em formato PDF.

Manuais impressos



Para aprender as partes da máquina e como utilizá-las
Para colocar papel
Antes de utilizar a máquina (página 7)



Para fazer uma cópia
Cópia (página 25)



Para imprimir um ficheiro
Impressão (página 51)



Para enviar uma imagem digitalizada
Para usar o fax Internet
Digitalização (página 63)



O que é o arquivamento de documentos?
Para que é utilizado?
Arquivamento de documentos (página 83)



O que são as definições de sistema?
Definições de sistema (página 91)



Perguntas mais frequentes e como resolver encravamentos de papel
Resolução de problemas (página 95)

Guia de início rápido

(este manual)

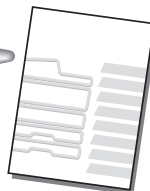

Este manual disponibiliza explicações fáceis de compreender sobre as funções da máquina num manual único.

As explicações neste manual centram-se principalmente em funções utilizadas frequentemente. Para funções especiais, resolução de problemas e procedimentos detalhados para utilização da máquina, consulte os manuais em formato PDF.



Leia antes de utilizar a máquina. Guia de manutenção e segurança

Contém informações importantes sobre segurança, procedimentos para limpeza da máquina e substituição de consumíveis e as especificações da máquina.



Guia de configuração do software / Sharpdesk Guia de instalação

Explica os procedimentos para instalar o controlador da impressora e o controlador do scanner.

Manuais em formato PDF

Explicações detalhadas das funções que podem ser utilizadas na máquina são fornecidas no Manual de funcionamento em formato PDF. O Manual de funcionamento pode ser descarregado a partir das páginas Web na máquina.

Para
informações
detalhadas

Manual de Funcionamento

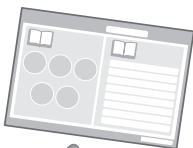

Descarregue o Manual de funcionamento das páginas Web na máquina.

Nome	Descrição
<input checked="" type="radio"/> Guia de operação	Manual de operação podem ser usadas

Download(O)



Para o procedimento de descarga, consulte "Descarregar o Manual de funcionamento" (página 3).

Métodos práticos para utilizar o Manual de funcionamento

A primeira página contém um índice regular bem como um índice "Pretendo...". "Pretendo..." permite-lhe saltar para uma explicação baseada no que pretende fazer. Por exemplo, "Uso frequentemente a função de copiadora, pelo que pretendo poupar papel".

Utilize qualquer um dos índices consoante a base mais apropriado para aquilo que pretende saber.

O conteúdo do Manual de funcionamento é o seguinte:

- ANTES DE UTILIZAR A MÁQUINA
- COPIADORA
- IMPRESSORA
- SCANNER / FAX INTERNET
- ARQUIVO DE DOCUMENTOS
- DEFINIÇÕES DE SISTEMA
- RESOLUÇÃO DE PROBLEMAS

* Para ver o Manual de funcionamento em formato PDF, são necessários o Adobe® Reader® ou o Acrobat® Reader® da Adobe Systems Incorporated. O Adobe® Reader® pode ser descarregado do URL seguinte:
<http://www.adobe.com/>

OBTER O ENDEREÇO IP

Para obter o endereço IP da máquina, imprima a lista com todas as definições personalizadas nas definições do sistema.

DEFINIÇÕES
DE SISTEMA



1 Prima a tecla [DEFINIÇÕES DE SISTEMA].

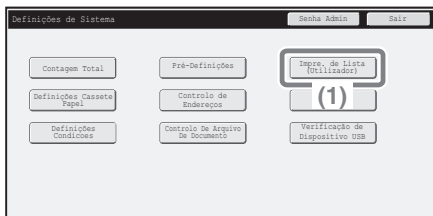

2 Seleccione a lista com todas as definições personalizadas no ecrã de toque.

(1) Prima a tecla [Impre. de Lista (Utilizador)].

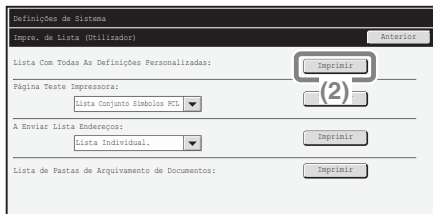

(2) Toque na tecla [Imprimir] à direita de "Lista Com Todas As Definições Personalizadas".

O endereço IP é indicado na lista impressa.

ACEDER AO SERVIDOR WEB DA MÁQUINA

Se a máquina estiver ligada em rede, poderá aceder ao servidor Web incorporado na máquina utilizando o browser Web do seu computador.

Abrir as páginas Web

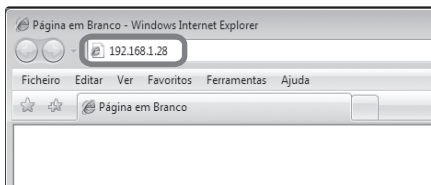

Aceda ao servidor Web na máquina para abrir as páginas Web.

Inicie um browser Web num computador que esteja ligado à mesma rede que a máquina e introduza o endereço IP da máquina.

Browsers Web recomendados

- Internet Explorer: 6.0 ou superior (Windows®)
- Netscape Navigator: 9 (Windows®)
- Firefox: 2.0 ou superior (Windows®)
- Safari: 1.5 ou superior (Macintosh)

A página Web será visualizada.

As definições da máquina podem exigir a autenticação do utilizador para abrir a página Web. Peça ao administrador da máquina a palavra-passe necessária para a autenticação do utilizador.

Descarregar o Manual de funcionamento

O Manual de Funcionamento, que é um manual mais pormenorizado, pode ser descarregado a partir das páginas Web da máquina.

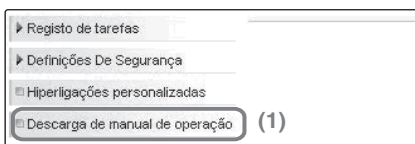

Descarregar o Manual de funcionamento.

(1) Clique em [Descarga de manual de operação] no menu da página Web.

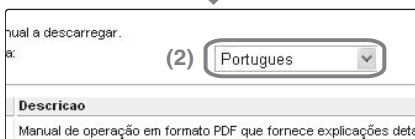

(2) Seleccione o idioma pretendido.

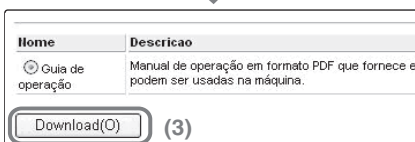

(3) Clique no botão [Download].
O Manual de funcionamento é descarregado.

ÍNDICE

OBTER O ENDEREÇO IP	2
ACEDER AO SERVIDOR WEB DA MÁQUINA	3

Antes de utilizar a máquina

DESIGNAÇÃO E FUNÇÕES DAS PARTES	8
CONSUMÍVEIS	9
PAINEL DE OPERAÇÕES	10
UTILIZAÇÃO DO PAINEL DE TOQUE	12
AUTENTICAÇÃO DO UTILIZADOR	15
ECRÃ INICIAL	16
FUNÇÃO DE VERIFICAÇÃO DE IMAGEM (PRÉ-VISUALIZAÇÃO)	17
COLOCAÇÃO DE ORIGINAIS	19
MUDAR O PAPEL NUMA CASSETE	21

Cópia

ECRÃ INICIAL DO MODO DE CÓPIA	26
EFFECTUAR CÓPIAS	28
CÓPIA DE 2 FACES (alimentador automático de documentos)	30
COPIAR EM PAPEL ESPECIAL (aliment. manual)	31
SELECCIONAR A EXPOSIÇÃO E O TIPO DE IMAGEM	34
AJUSTAR A IMAGEM A COPIAR AO PAPEL (selecção automática da escala)	35
AMPLIAÇÃO/REDUÇÃO (escalas predefinidas/zoom)	37
INTERROMPER A EXECUÇÃO DE UMA CÓPIA (interromper a cópia)	39
MEMORIZAR OPERAÇÕES DE CÓPIA (Programas de trabalhos)	40
MODOS ESPECIAIS	43
SELECCIONAR UM MODO ESPECIAL	44
FUNÇÕES DE CÓPIA PRÁTICAS	46

Impressão

IMPRESSÃO	52
CANCELAR UMA IMPRESSÃO (NA MÁQUINA)	57
SELECIONAR AS DEFINIÇÕES DE IMPRESSÃO	58
FUNÇÕES PRÁTICAS DA IMPRESSORA	60

Digitalização

FUNÇÃO SCANNER DE REDE	64
ECRÃ INICIAL DO MODO DE DIGITALIZAÇÃO	65
DIGITALIZAR UM ORIGINAL	66
ALTERAR A EXPOSIÇÃO E O TIPO DE IMAGEM DO ORIGINAL	67
ALTERAR A RESOLUÇÃO	68
ALTERAR O FORMATO DO FICHEIRO	69
GUARDAR UM DESTINO	71
MÉTODOS PRÁTICOS DE TRANSMISSÃO	73
ENVIAR A MESMA IMAGEM PARA VÁRIOS DESTINOS (Transmissão)	76
MODOS DE DIGITALIZAÇÃO ESPECIAIS	78
SELECIONAR UM MODO ESPECIAL	79
FUNÇÕES PRÁTICAS DE DIGITALIZAÇÃO	81

Arquivamento de documentos

ARQUIVAMENTO DE DOCUMENTOS.....	84
GUARDAR RAPIDAMENTE UM TRABALHO (Ficheiro Rápido).....	86
ANEXAR INFORMAÇÕES AO ARMAZENAR UM FICHEIRO (Ficheiro).	87
GUARDAR APENAS UM DOCUMENTO (Digitalizar para HDD)	89
IMPRIMIR UM FICHEIRO GUARDADO	90

Definições de sistema

DEFINIÇÕES DE SISTEMA	92
--	-----------

Resolução de problemas

PERGUNTAS MAIS FREQUENTES.....	96
REMOVER ENCRAVAMENTOS DE PAPEL	102

Antes de utilizar a máquina

Esta secção contém informações gerais sobre a máquina, incluindo os nomes e funções das diferentes partes da máquina e dos respectivos dispositivos periféricos e os procedimentos para a colocação dos originais e carregamento do papel.

▶ DESIGNAÇÃO E FUNÇÕES DAS PARTES	8
▶ CONSUMÍVEIS	9
▶ PAINEL DE OPERAÇÕES	10
▶ UTILIZAÇÃO DO PAINEL DE TOQUE	12
▶ AUTENTICAÇÃO DO UTILIZADOR	15
▶ ECRÃ INICIAL	16
▶ FUNÇÃO DE VERIFICAÇÃO DE IMAGEM (PRÉ-VISUALIZAÇÃO)	17
▶ COLOCAÇÃO DE ORIGINAIS	19
▶ MUDAR O PAPEL NUMA CASSETE	21

DESIGNAÇÃO E FUNÇÕES DAS PARTES

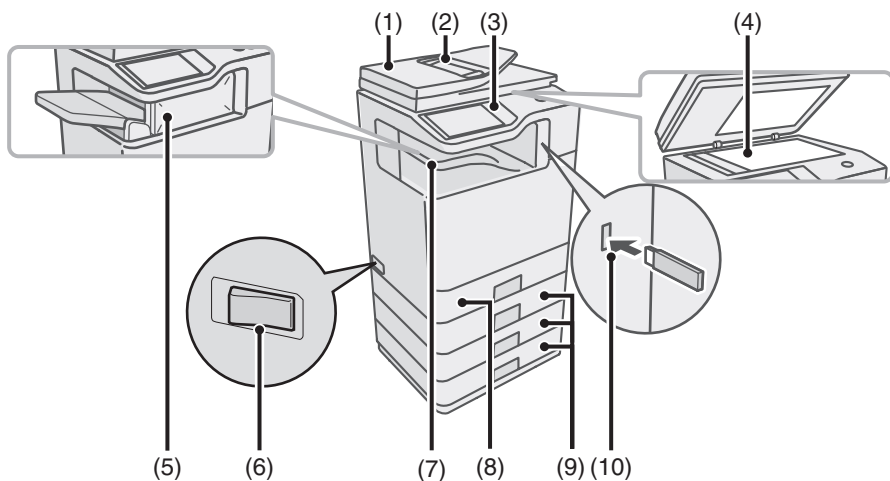

(1) Alimentador automático de documentos

Alimenta e digitaliza automaticamente originais múltiplos. Ambas as faces dos originais com duas faces podem ser digitalizadas de uma só vez.

(2) Bandeja do alimentador de documentos

Coloque os originais nesta bandeja quando utilizar o alimentador automático de documentos.

(3) Painel de operações

(4) Vidro de exposição

Permite digitalizar livros e outros originais que não podem ser digitalizados através do alimentador automático de documentos.

(5) Finalizador*

Permite agrafar saídas. Interruptor de corrente principal

(6) Permite ligar a máquina.

Permite ligar a máquina. Quando utilizar as funções de fax ou de Fax Internet, mantenha este interruptor na posição "ON".

(7) Bandeja de saída (bandeja central)

Os trabalhos de cópia e de impressão são enviados para esta bandeja. (Se estiver instalado um finalizador, a bandeja de saída (bandeja central) não pode ser utilizada.)

(8) Cassete 1

Podem ser carregadas até 500 folhas de papel (80 g/m² (21 lbs.)) em cada bandeja.

(9) Cassete 2/Cassete 3/Cassete 4 (unidade de alimentação de papel de 500 folhas instalada)*

Contém o papel. Podem ser carregadas até 500 folhas de papel (80 g/m² (21 lbs.)).

(10) Conector USB (tipo A)

Suporta USB 2.0 (alta velocidade). É utilizado para ligar uma memória USB ou outro dispositivo USB à máquina.

* Dispositivo periférico. Para mais informações, consulte "DISPOSITIVOS PERIFÉRICOS" em "1. ANTES DE UTILIZAR A MÁQUINA" no Manual de funcionamento.

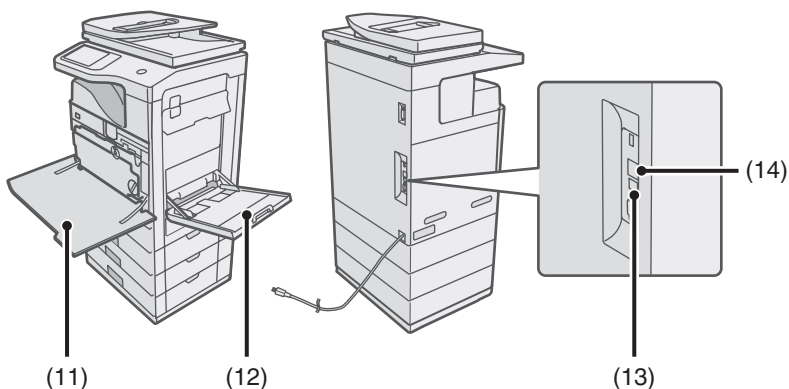

(11) Tapa frontal

Abra para substituir o cartucho de toner.

(12) Alimentador manual

O alimentador manual pode ser utilizado para tipos de papel e envelopes especiais.

(13) Conector USB (tipo B)

Suporta USB 2.0 (alta velocidade). Pode ligar um computador a este conector para utilizar a máquina como impressora.

(14) Conector LAN

Ligue o cabo de rede local (LAN) a este conector para utilizar a máquina numa rede.

CONSUMÍVEIS

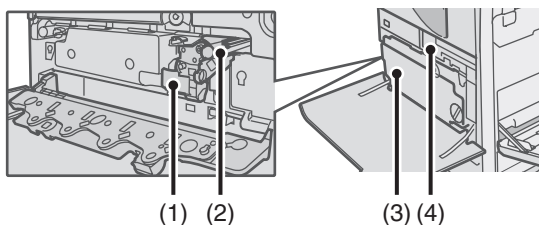

(1) Embalagem de developer

Contém o cartucho necessário para transferir o toner para o papel. Recipiente de recolha de toner

(2) Cartucho de tambor fotocondutor

Contém o tambor foto sensitivo que é utilizado para criar imagens para cópia e impressão.

(3) Caixa de resíduos de toner

Permite recolher o toner que sobra após a impressão.

(4) Toner

Contém toner para imprimir. Se um cartucho ficar sem toner, o cartucho tem de ser substituído.

PAINEL DE OPERAÇÕES

Indicadores de envio de imagem

Indicador LINHA

Acende-se durante a transmissão ou recepção em modo de fax. O indicador também acende durante a transmissão no modo de digitalização.

Indicador DADOS

Quando um fax recebido não pode ser impresso devido a um problema como, por exemplo, falta de papel, o indicador pisca. O indicador acende-se fixamente quando existem dados a aguardar transmissão.

Painel de toque

Mensagens e teclas surgem no visor LCD. As operações são realizadas através do premir das teclas com os dedos.

Tecla [ESTADO DO TRABALHO]

Prima esta tecla para ver o ecrã de estado do trabalho. Pode verificar o estado dos trabalhos e cancelar trabalhos no ecrã de estado do trabalho.

Indicadores de modo de impressão

Indicador PRONTA

Os dados de impressão podem ser recebidos quando este indicador está aceso.

Indicador DADOS

Pisca quando estão a ser recebidos dados de impressão e acende-se fixamente enquanto está a ser realizada a impressão.

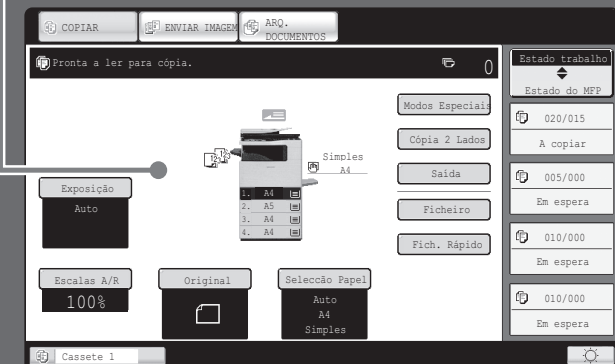

Tecla [DEFINIÇÕES DE SISTEMA]

Prima esta tecla para visualizar o ecrã de definições de sistema. As definições de sistema podem ser ajustadas para tornar esta máquina mais fácil de utilizar como, por exemplo, configuração de definições de bandeja de papel e memorização de endereços.

Tecla [INICIO]

Prima esta tecla para visualizar o ecrã inicial. Teclas de funções utilizadas frequentemente podem ser registadas neste ecrã para acesso rápido, tornando a máquina mais fácil de utilizar.

Teclas numéricas

São utilizadas para introduzir o número de cópias, números de fax e outros números.

Tecla [SAÍDA] (✕)

Quando a autenticação do utilizador está activada, prima esta tecla para encerrar a sessão depois de utilizar a máquina. Ao utilizar a função de fax, pode premir esta tecla para enviar sinais de toque numa linha de marcação por impulsos.

Tecla [#/P] (^{CP})

Prima esta tecla para utilizar um programa de trabalhos quando estiver a utilizar a função de copiadora. Ao utilizar a função de fax, prima esta tecla para marcar utilizando um programa.

Tecla [LIMPAR]

Prima esta tecla para repor definições como, por exemplo, o número de cópia a "0".

Indicador de corrente principal

Este indicador acende-se quando a corrente principal está ligada. O interruptor de alimentação principal encontra-se no lado esquerdo da máquina.

Tecla [ALIMENTAÇÃO]

Utilize esta tecla para ligar e desligar a alimentação da máquina.

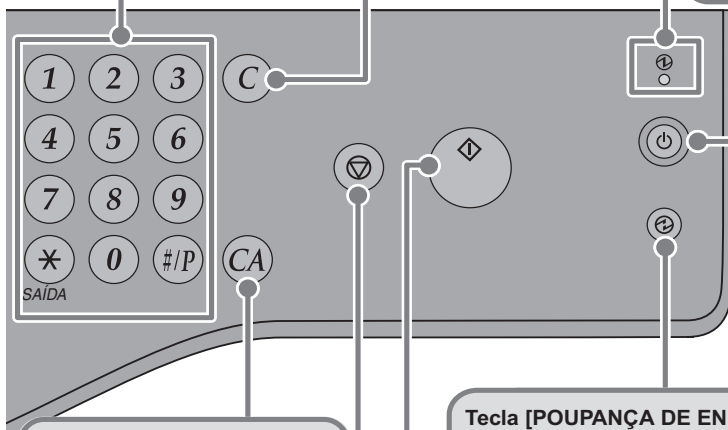

Tecla [LIMPAR TUDO]

Prima esta tecla para reiniciar uma operação a partir do início. Todas as definições serão limpas e a operação irá regressar ao estado inicial.

Tecla [PARAR]

Prima esta tecla para parar um trabalho de cópia ou de digitalização de um original.

Tecla [POUPANÇA DE ENERGIA]

Utilize esta tecla para activar o modo de poupança de energia. A tecla [POUPANÇA DE ENERGIA] pisca quando a máquina está no modo de poupança de energia. Esta tecla também é utilizada para desactivar o modo de poupança de energia.

Tecla [INICIAR]

Utilize esta tecla para copiar ou digitalizar um original a cores. Esta tecla também é utilizada para enviar um fax em modo de fax.

UTILIZAÇÃO DO PAINEL DE TOQUE

As teclas de toque do painel de toque estão agrupadas para facilitar a utilização. O esquema e as funções das teclas de toque são explicados a seguir.

Teclas de selecção de modo

Tecla [COPIAR]

Para utilizar a função de copiar, prima esta tecla para mudar para o modo de cópia. Mantenha premeida a tecla [COPIAR] para ver a contagem total de utilização de páginas da máquina e a quantidade de toner restante.

Tecla [ENVIAR IMAGEM]

Para utilizar a função de digitalização ou de fax, prima esta tecla para mudar para o modo de envio de imagem.

Tecla [ARQ. DOCUMENTOS]

Quando acabar de imprimir ou de enviar um ficheiro guardado no disco rígido, prima esta tecla para mudar para o modo de arquivamento de documentos.

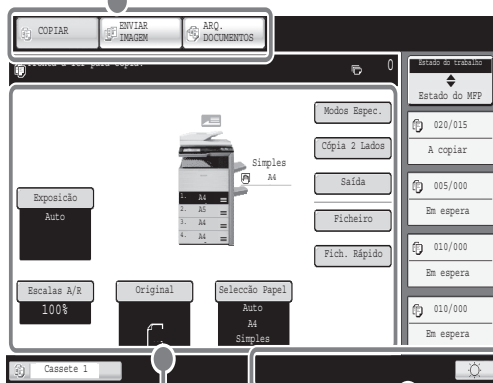





Quando o modo da máquina for alterado, o ecrã inicial do modo recentemente seleccionado é apresentado. Pode seleccionar funções e verificar definições no ecrã inicial.

Tecla de ajuste da luminosidade

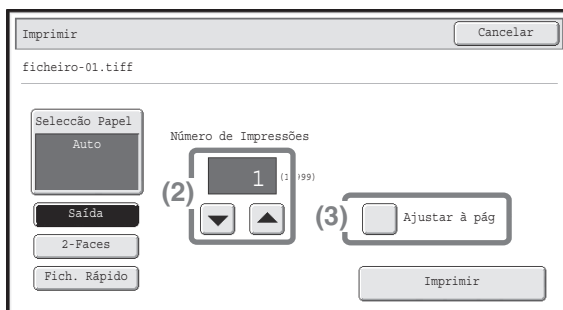
Prima esta tecla para ajustar a luminosidade do painel de toque.

Utilizar as teclas gerais



- (1) Quando o ecrã visualizado é um de dois ou mais ecrãs, utilize as teclas   para alternar entre os ecrãs.
- (2) As teclas   podem ser utilizadas para aumentar ou diminuir um valor. Para alterar um valor rapidamente, mantenha o dedo na tecla. Também pode tocar directamente numa tecla de visualização de valor numérico para alterar um número com as teclas numéricas.
- (3) Se premir uma caixa de selecção , verá uma marca de controlo que indica que a definição se encontra activada.

Verificar o estado da máquina

O painel de toque tem uma tecla para verificar o estado da máquina.

Visualização de "Estado do trabalho"

Mostra os primeiros 4 trabalhos de impressão na fila de impressão (o trabalho em curso e os trabalhos a aguardar impressão). Surge o tipo de trabalho, o número definido de cópias, o número de cópias concluídas e o estado do trabalho.

Tecla de selecção de visualização

A visualização de estado pode ser alternada entre "Estado do trabalho" e "Estado do MFP". Se o ecrã de estado de trabalho for apresentado, a visualização de estado muda automaticamente para o "Estado do MFP".

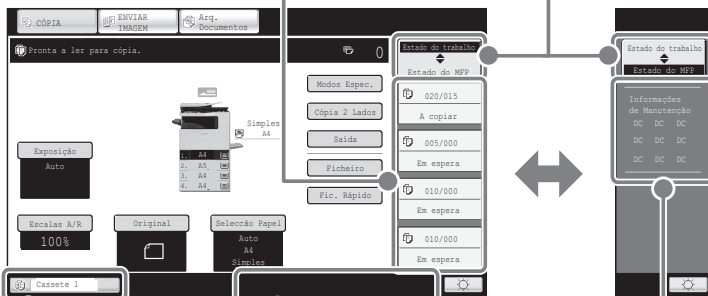

Monitor do sistema

O estado da ligação do dispositivo USB e o estado da comunicação são apresentados como ícones.

Visualização de "Estado do MFP"

Mostra informação de sistema da máquina.
"Informações de Manutenção"
Mostra informação de manutenção da máquina através de códigos.

Visualização de estado de trabalho

O ícone de modo de trabalho reservado ou do trabalho em curso, a cassette a ser utilizada para alimentação de papel, e o estado do trabalho são apresentados. Pode ser premido para mostrar o ecrã de estado de trabalho.

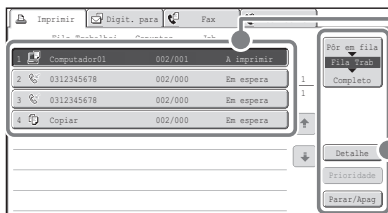

Os trabalhos são apresentados como uma lista de teclas de toque. As teclas de trabalhos surgem na ordem em que serão executadas. Uma tecla de trabalho pode ser premida para ser seleccionada.

Um trabalho seleccionado pode receber prioridade e ser executado antes de outros trabalhos, ou um trabalho a aguardar na fila pode ser cancelado.

AUTENTICAÇÃO DO UTILIZADOR

Quando a autenticação de utilizador está activa nas definições de sistema, é necessário iniciar uma sessão para utilizar a máquina. A autenticação de utilizador encontra-se inicialmente desactivada.

Quando acabar de utilizar a máquina, feche a sessão.

Métodos de autenticação do utilizador

Existem dois métodos de autenticação do utilizador: início de sessão por número de utilizador e início de sessão por nome de utilizador e palavra-passe. Peça ao administrador da máquina as informações necessárias para iniciar uma sessão.

Para mais informações sobre autenticação do utilizador, consulte "AUTENTICAÇÃO DO UTILIZADOR" em "1. ANTES DE UTILIZAR A MÁQUINA" no Manual de funcionamento.

Início de sessão por número de utilizador



Este método requer que a sessão seja iniciada introduzindo o seu número de utilizador (5 a 8 dígitos) que se encontra armazenado nas definições de sistema da máquina.

Início de sessão com nome de utilizador e palavra-passe

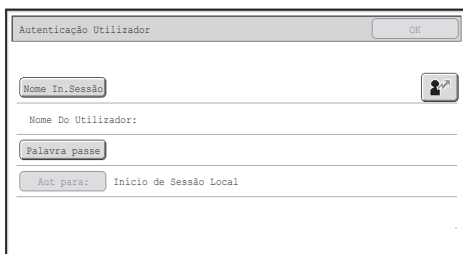

Este método requer que a sessão seja iniciada introduzindo o seu nome de utilizador, palavra-passe e destino do início de sessão, que se encontram armazenados nas definições de sistema da máquina. Conforme as opções de configuração das definições de sistema do administrador da máquina, poderá também ser utilizado um endereço de e-mail para a autenticação.

Encerramento da sessão

Quando acabar de utilizar a máquina, feche a sessão. O encerramento da sessão evita a utilização não autorizada da máquina.

Como fechar uma sessão

Pode fechar a sessão de todos os modos da máquina premindo a tecla [LOGOUT] (⊗). Contudo, note que a tecla [LOGOUT] (⊗) não pode ser utilizada para fechar uma sessão se estiver a introduzir um número de fax no modo fax, pois a tecla [LOGOUT] (⊗) funciona neste caso como tecla numérica.

Decorrido um espaço de tempo pré-determinado após a máquina ter sido utilizada pela última vez, a função limpeza automática é activada. Quando a limpeza automática é activada, a sessão é fechada automaticamente.

ECRÃ INICIAL

Quando a tecla [INICIO] é premida no painel de operações, o ecrã inicial surge no painel de toque. As teclas de selecção de modo são apresentadas no ecrã inicial. Estas teclas podem ser tocadas para abrir o ecrã inicial de cada modo. A tecla [Meu menu] pode ser tocada para apresentar os atalhos para as funções guardadas em "Meu menu".

1º ecrã

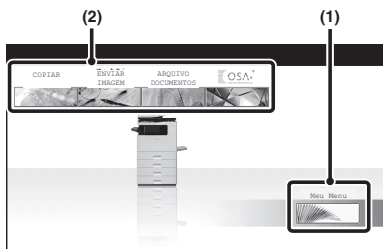

2º ecrã

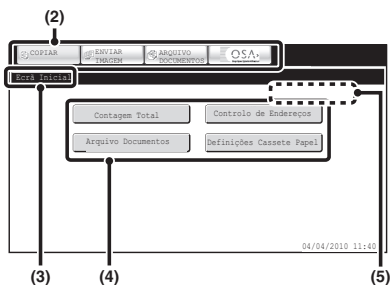

(1) Tecla [Meu menu]

Prima esta tecla para avançar para o segundo ecrã inicial.

(2) Teclas de selecção de modo

Utilize estas teclas para alternar entre os modos de cópia, envio

(3) Título

Mostra o título do ecrã inicial.

(4) Tecla de atalho

Uma função registada surge como tecla de atalho.

A tecla pode ser tocada para seleccionar a função registada.

(5) Nome de utilizador

Mostra o nome do utilizador com sessão iniciada.

O nome de utilizador surge quando a autenticação do utilizador está activada na máquina.

Registe as funções utilizadas frequentemente no ecrã inicial para aceder de forma rápida e conveniente a essas funções.

Registe as teclas que pretende mostrar no ecrã inicial nas definições do sistema.

Para mais informações sobre as definições do ecrã inicial, consulte "Registo de grupo de operação favorito" e "Definições de ecrã inicial" em "6. DEFINIÇÕES DE SISTEMA" no Manual de funcionamento.

FUNÇÃO DE VERIFICAÇÃO DE IMAGEM (PRÉ-VISUALIZAÇÃO)

A função de verificação de imagem é utilizada para apresentar o conteúdo de um fax recebido ou de outros dados no painel de toque.

Utilizações práticas de verificação de imagem

"Imprimir apenas os faxes que são necessários"

Pode verificar um fax recebido antes de o imprimir. Se não necessitar do fax, pode apagá-lo sem o imprimir, permitindo-lhe assim poupar papel e toner.

"Verificar o conteúdo de um ficheiro guardado na máquina"

Antes de imprimir ou de enviar um ficheiro guardado utilizando a função de arquivamento de documentos, pode verificar o conteúdo do ficheiro. Uma pré-visualização pode ser apresentada directamente a partir do menu Detalhes de Trabalho, tornando fácil mover-se da pré-visualização da imagem para a execução do trabalho.

Dados que podem ser verificados

A função de verificação de imagem pode ser utilizada para verificar os seguintes tipos de dados:

- Faxes recebidos no modo de fax
- Faxes recebidos no modo de fax Internet
- Faxes guardados numa caixa de memória
- Ficheiros guardados utilizando a função de arquivamento de documentos

* Os nomes chave no ecrã de verificação de imagem e os procedimentos para utilizar o ecrã variam dependendo do tipo de imagem.

Quando a função de verificação de imagem é usada, surge um ecrã idêntico ao ecrã seguinte.

O conteúdo dos dados é apresentado aqui

- Percorrer a visualização
- Mudar de páginas
- Alterar a ampliação da visualização

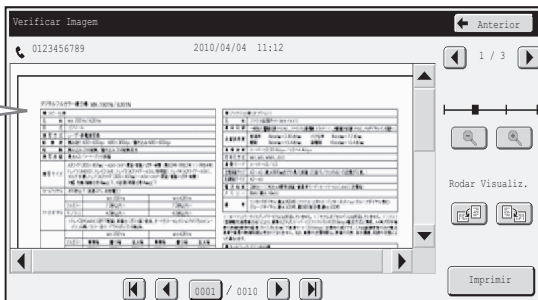

Exemplo: O ecrã de verificação de imagem para um fax recebido

Para mais informações sobre a função de verificação de imagem, consulte cada um dos modos no Manual de funcionamento.

* O ecrã de verificação de imagem para um fax recebido Será diferente do resultado de impressão efectivo.

Depois de verificar um fax recebido com esta função, imprima o fax ou elimine-o, de modo a remover os dados do fax.

COLOCAÇÃO DE ORIGINAIS

O alimentador automático de documentos pode ser utilizado para digitalizar automaticamente vários originais de uma só vez. Isto poupa o trabalho de introduzir cada original manualmente.

O alimentador automático de documentos pode ser utilizado para digitalizar automaticamente vários originais de uma só vez.

Utilizar o alimentador automático de documentos

Se utilizar o alimentador automático de documentos, coloque os originais na bandeja do alimentador de documentos.

Certifique-se de que um original não foi colocado no vidro de exposição.

Ajuste as guias do original pela largura dos originais.

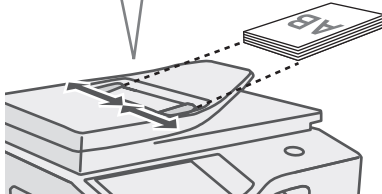

Coloque os originais voltados para cima com as extremidades uniformemente alinhadas.

▼ ▼ A linha indicadora indica aproximadamente quantos originais podem ser carregados. Os originais colocados não podem ultrapassar a linha.

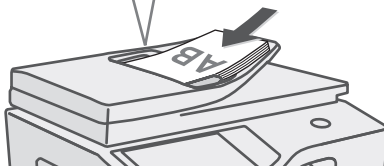

Utilizar o vidro de exposição

Se utilizar o vidro de exposição, coloque os originais virados para baixo.

Certifique-se de que fecha o alimentador de documentos. Se o deixar aberto, as partes fora do original serão copiadas a preto, provocando um uso excessivo de toner.

Coloque o original voltado para baixo.

Alinhe o meio do original com a ponta da marca ► no centro do vidro.



Coloque o original voltado para baixo.

Para colocar um original espesso, como um livro como muitas páginas, puxe a extremidade mais afastada do alimentador automático de documentos para cima e feche lentamente o alimentador.

Não pressione com força o alimentador automático de documentos. Pode provocar uma avaria.

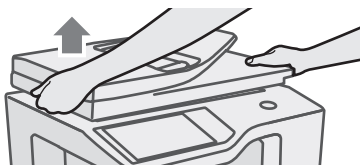

Coloque o original na horizontal, consultando a escala do vidro de exposição.

Originais



Original vertical



Original horizontal

Escala do vidro de exposição

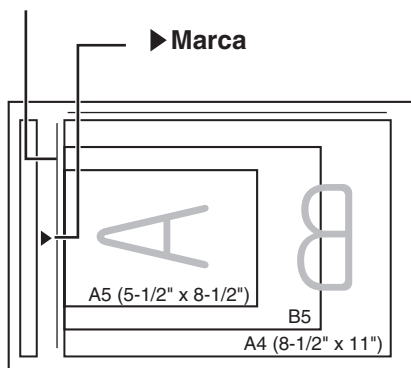

Originais verticais

Quando utilizar as funções seguintes em modo de cópia, coloque o original de modo a que a parte de cima da imagem fique voltada para a direita.

- Ordenação de agrafos
- Cópia em panfleto
- 2 em 1
- Selo

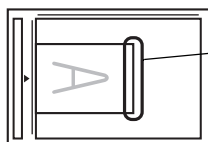

Originais horizontais

Quando utilizar a função Ordenação de agrafos, coloque o original de modo a que a parte de cima da imagem fique voltada para si.

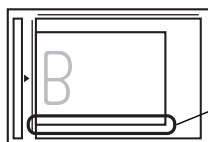

Para mais informações, consulte "ORIGINAIS" em "1. ANTES DE UTILIZAR A MÁQUINA" no Manual de funcionamento.

MUDAR O PAPEL NUMA CASSETE

Designações das cassetes

Os nomes das cassetes são apresentados a seguir.

Para o número de folhas de papel que podem ser carregadas em cada cassette, consulte os seguintes manuais:

- Manual de funcionamento, "Definições Cassete Papel" em "6. DEFINIÇÕES DE SISTEMA"
- Guia de manutenção e segurança, "ESPECIFICAÇÕES"

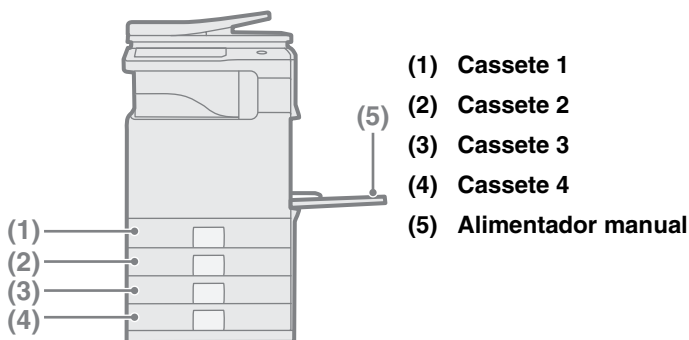

Lado de impressão virado para cima ou virado para baixo

O papel é carregado com o lado de impressão virado para cima ou virado para baixo dependendo do tipo de papel e de cassette.

Cassete	Lado de impressão*
Cassete 1 a 4	Virado para cima
Alimentador manual	Voltada para baixo

* Quando colocar papel "Pré-perfurado", "Papel de carta", ou "Pré-impresso" no tabuleiro de papel, a direção da face de impressão é diferente.

Para mais informações, consulte "COLOCAR O PAPEL" em "1. ANTES DE UTILIZAR A MÁQUINA" no Manual de funcionamento.

Colocar papel numa cassete

Para mudar o papel numa cassete, coloque o papel pretendido na cassete e altere as definições da cassete da máquina especificando o papel colocado. O procedimento para alterar o tamanho do papel da cassete é explicado a seguir. Como exemplo, o papel na cassete 1 é alterado de papel simples de tamanho A4 (8-1/2" x 11") para papel reciclado de tamanho A5 (5-1/2" x 8-1/2").

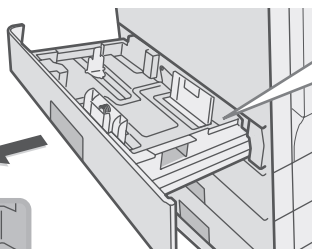

Retire a cassete de papel. Se houver papel na cassete, retire-o.

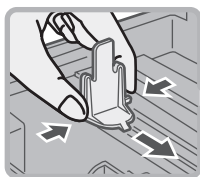

Movimente os dois guias na cassete. Por exemplo, movimente os guias de A4 (8-1/2 pol. x 11 pol.) para A4 (5-1/2 pol. x 8-1/2 pol.). Ajuste as guias para coincidirem com o papel a ser utilizado. Se as guias estiverem muito folgadas, o papel não será mantido na posição. Se as guias estiverem muito apertadas, o papel irá dobrar. Coloque o papel de forma a que não se encontre na mesma posição que é mostrada abaixo quando visto a partir da parte superior e lateral da máquina.

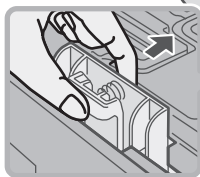

O papel introduzido não deve ultrapassar estas saliências.

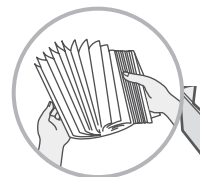

Introduza o papel com a face a imprimir voltada para cima. Dobre-o antes de o introduzir, ou serão alimentadas várias folhas simultaneamente e ocorrerá um bloqueio. Introduza o papel e empurre cuidadosamente a cassete para dentro da máquina.

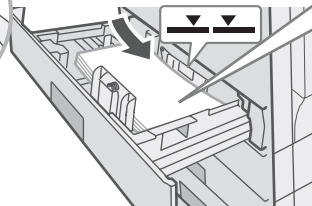

 Linha indicadora
Mostra a altura máxima do papel que pode carregar na cassete. Quando carregar o papel, verifique se a resma não ultrapassa a linha indicadora.

Alterar as definições de uma cassette

Quando mudar o papel numa cassette, tem de alterar igualmente as definições da cassette nas definições de sistema.

DEFINIÇÕES DE SISTEMA



1 Prima a tecla [DEFINIÇÕES DE SISTEMA].

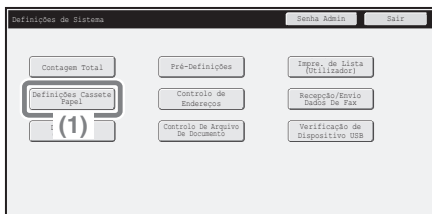

2 Configure as definições da cassette através do painel de toque.

(1) Prima a tecla [Definições Cassete Paper].

(2) Prima a tecla [Definições de Cassete].

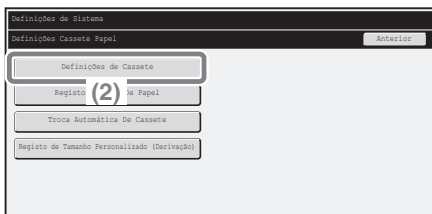

(3) Prima a tecla [Alterar] na "Cassete 1".

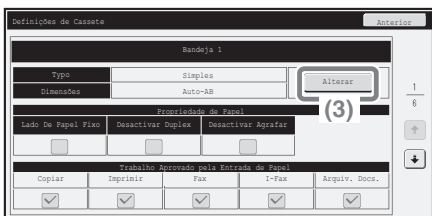

(4) Seleccione [Reciclado] na caixa de selecção "Tipo".

(5) Certifique-se de que [Auto-AB] se encontra seleccionado na caixa de selecção "Dimensões".

Para mais informações, consulte "Definições Cassete Papel" em "6. DEFINIÇÕES DE SISTEMA" no Manual de funcionamento.

(6) Prima a tecla [OK].

Os passos anteriores alteram as definições de papel da bandeja 1 para papel reciclado A5.

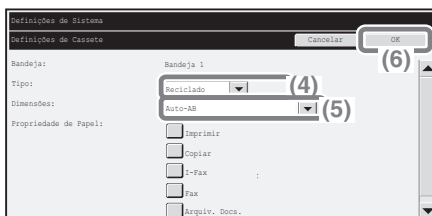

Colocar o papel no tabuleiro manual

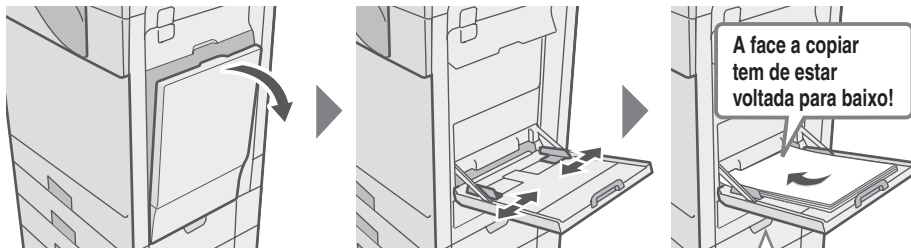

Coloque o papel na orientação horizontal.

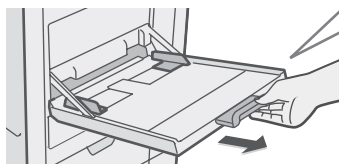

Quando carregar papel de tamanho A4, puxe a extensão da bandeja para fora. A quantidade máxima de folhas que pode carregar no alimentador manual é de aproximadamente 100 folhas de papel normal ou 20 envelopes.

Exemplo: Colocar um envelope

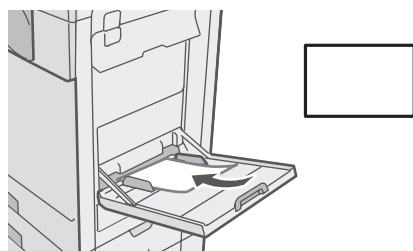

Coloque papel de formato A5 (7-1/4" x 10-1/2") ou inferior na horizontal.

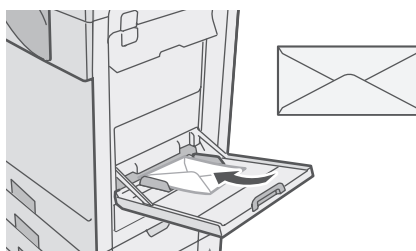

Só pode imprimir na face de endereço dos envelopes. Coloque-os com a face de endereço voltada para baixo.

Não coloque objectos pesados no alimentador manual nem exerça pressão no mesmo. O tabuleiro manual pode ficar danificado, a máquina pode cair e provocar danos.

Os tipos especiais de papel que não podem ser carregados nas outras cassetes podem ser carregados no alimentador manual.

Tipos especiais de papel que não podem ser colocados noutras cassetes podem ser colocados no alimentador manual. Para mais informações sobre o alimentador manual, consulte "COLOCAR PAPEL NO ALIMENTADOR MANUAL" em "1. ANTES DE UTILIZAR A MÁQUINA" no Manual de funcionamento.

Cópia

Esta secção explica os procedimentos básicos para utilizar a função da copiadora. Também apresenta os vários tipos de cópia que podem ser obtidos com os modos especiais.

- ▶ **ECRÃ INICIAL DO MODO DE CÓPIA** 26
- ▶ **EFFECTUAR CÓPIAS** 28
- ▶ **CÓPIA DE 2 FACES (alimentador automático de documentos)** 30
- ▶ **COPIAR EM PAPEL ESPECIAL (aliment. manual)** 31
- ▶ **SELECIONAR A EXPOSIÇÃO E O TIPO DE IMAGEM** 34
- ▶ **AJUSTAR A IMAGEM A COPIAR AO PAPEL (selecção automática da escala)** 35
- ▶ **AMPLIAÇÃO/REDUÇÃO (escalas predefinidas/zoom)** 37
- ▶ **INTERROMPER A EXECUÇÃO DE UMA CÓPIA (interromper a cópia)** 39
- ▶ **MEMORIZAR OPERAÇÕES DE CÓPIA (Programas de trabalhos)** 40
- ▶ **MODOS ESPECIAIS** 43
- ▶ **SELECIONAR UM MODO ESPECIAL** 44
- ▶ **FUNÇÕES DE CÓPIA PRÁTICAS** 46

ECRÃ INICIAL DO MODO DE CÓPIA

Prima a tecla [COPIAR] no painel de toque para abrir o ecrã inicial do modo de cópia.

Selecione as definições de cópia neste ecrã inicial.

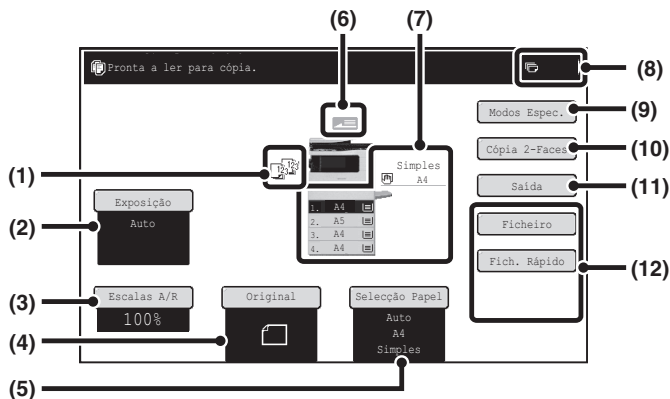

(1) Visualização de saída

Quando uma ou mais funções de saída como, por exemplo, ordenar, agrupar ou ordenação de agrafos tiverem sido seleccionadas, esta opção mostra os ícones das funções seleccionadas.

(2) Tecla [Exposição]

Esta mostra a exposição de cópia actual e as definições de modo de exposição. Prima esta tecla para alterar a exposição e a definição de modo de exposição.

(3) Tecla [Escalas A/R]

Mostra a relação de cópia actual. Prima esta tecla para ajustar a relação de cópia.

(4) Tecla [Original]

Prima esta tecla para introduzir o tamanho do original manualmente. Depois de colocar o original, toque esta tecla para definir o tamanho do original.

(5) Tecla [Seleção Papel]

Prima esta tecla para alterar o papel (cassete) utilizado. A cassete, tamanho do papel e o tipo do papel serão visualizados. As imagens da cassete na visualização do tamanho de papel podem ser seleccionadas para abrir o mesmo ecrã.

(6) Visualização de alimentação de original

É apresentada quando um original é introduzido no alimentador automático de documentos.

(7) Visualização de selecção de papel

Mostra o tamanho do papel colocado em cada cassete e o montante de papel restante . A cassete seleccionada fica destacada.

A cassete que está a alimentar o papel é indicada a verde. Não retire uma cassete enquanto o papel estiver a ser alimentado a partir da cassete. Isto irá provocar um encravamento do papel.

(8) Visualização de número de cópias

Mostra o número de cópias definido.

(9) Tecla [Modos Espec.]

Prima esta tecla para seleccionar modos especiais como, por exemplo Margem Arquivo, Apagar e Cópia em panfleto.

(10) Tecla [Cópia 2-Faces]

Prima esta tecla para seleccionar a função de cópia de 2 lados.

(11) Tecla [Saída]

Toque esta tecla para seleccionar uma função de saída como ordenar, agrupar, desviar ou ordenar e agrafar.

(12) Teclas personalizadas

As teclas que surgem aqui podem ser alteradas para mostrar definições ou funções pretendidas.

EFECTUAR CÓPIAS

Este é o procedimento mais simples para efectuar cópias.



A face a digitalizar tem de estar voltada para cima!



1 Coloque os originais.

Se utilizar o vidro de exposição, coloque o original com o lado a digitalizar voltado para baixo.

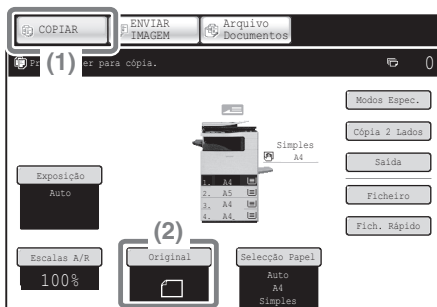

2 Selecciona as definições no painel de toque.

(1) Prima a tecla [COPIAR].

Aparece o ecrã inicial do modo de cópia.

(2) Prima a tecla [Original].

(3) Prima a tecla [A4].

Selecione o tamanho do original.

(4) Prima a tecla [OK].

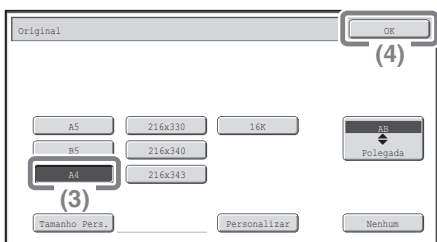

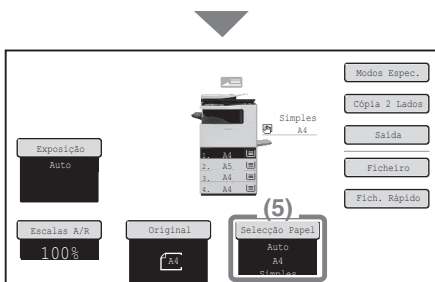

Selecione as definições no painel de toque.
(continuação)

(5) Certifique-se de que é seleccionado o tamanho de papel pretendido.

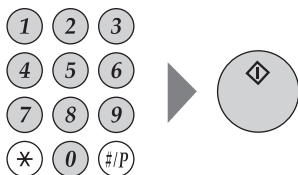

3 Selecione o número de cópias e prima a tecla [INICIAR].



CÓPIA DE 2 FACES

(alimentador automático de documentos)

Pode utilizar o alimentador automático de documentos para efectuar cópias automáticas de duas faces sem ter o trabalho de virar os originais e voltar a inseri-los manualmente. Esta secção explica como copiar originais de uma face para ambas as faces de uma folha.

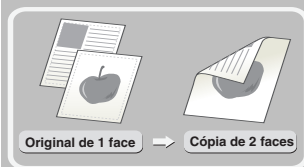

A face a digitalizar tem de estar voltada para cima!

1 Coloque os originais.

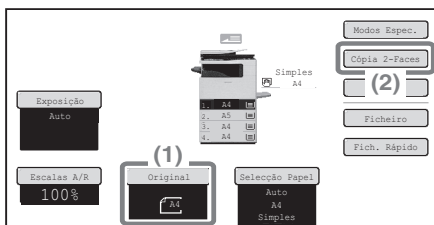

2 Seleccione as definições no painel de toque.

- (1) Defina o tamanho do original.
- (2) Prima a tecla [Cópia 2-Faces].

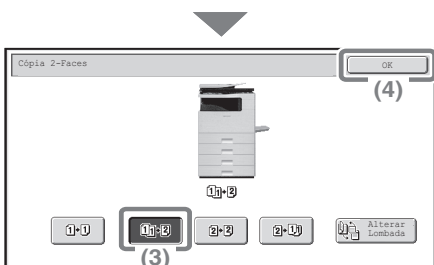

- (3) Prima a tecla [1 Face para 2 Faces].
- (4) Prima a tecla [OK].

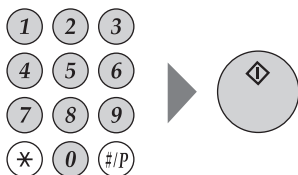

3 Seleccione o número de cópias e prima a tecla [INICIAR].



COPIAR EM PAPEL ESPECIAL (aliment. manual)

Utilize o alimentador manual para efectuar cópias em tipos de papel espessos e envelopes.

Esta secção explica como colocar papel A4 espesso no alimentador manual.

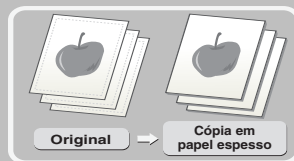

A face a digitalizar tem de estar voltada para cima!



1 Coloque os originais.

Se utilizar o vidro de exposição, coloque o original com o lado a digitalizar voltado para baixo.



A face a copiar tem de estar voltada para baixo!

2 Introduza o papel no alimentador manual.

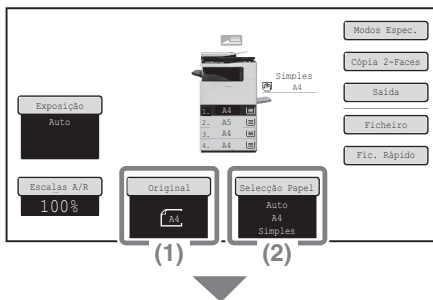

3 Seleccione as definições no painel de toque.

- (1) Defina o tamanho do original.
- (2) Prima a tecla [Seleção Papel].

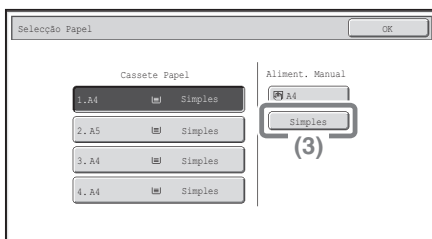

- (3) Prima a tecla de tipo de papel do alimentador manual.

Aqui foi premeida a tecla [Simples].

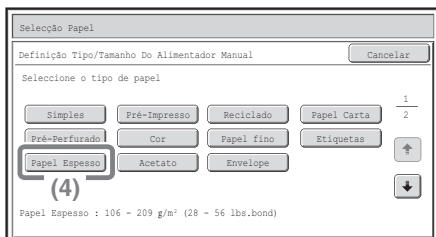

Selecione as definições no painel de toque.
(continuação)
(4) Prima a tecla [Papel espesso].

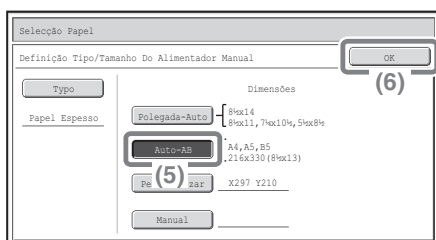

(5) Prima a tecla [Auto-AB].
(6) Prima a tecla [OK].

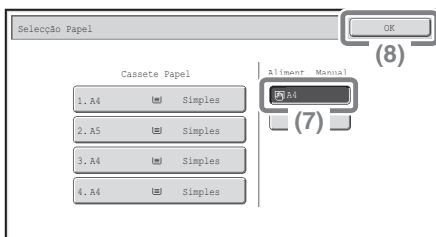

(7) Prima a tecla do alimentador manual.
(8) Prima a tecla [OK].

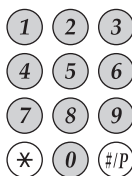

4 Selecione o número de cópias e prima a tecla [INICIAR].



Seleccionar uma cassete

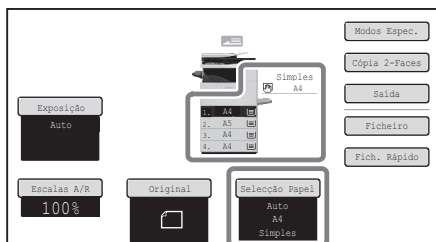

Para seleccionar o papel, prima a tecla [Seleção Papel] ou a imagem da máquina no ecrã inicial do modo de cópia.

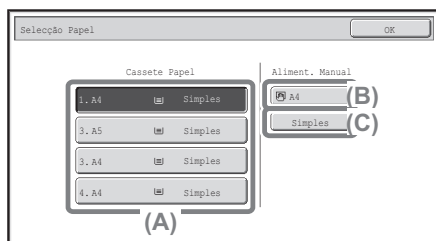

Prima uma tecla para seleccionar uma cassete.

- (A) Prima seleccionar uma das cassetes 1 a 4.
- (B) Prima para seleccionar o alimentador manual.
- (C) Prima para definir o tipo de papel no alimentador manual.

SELECIONAR A EXPOSIÇÃO E O TIPO DE IMAGEM

Pode especificar o tipo de imagem do original para obter uma cópia mais nítida. O exemplo de copiar um original com cores claras, como a escrita a lápis, é explicado a seguir.



A face a digitalizar tem de estar voltada para cima!



1 Coloque os originais.

Se utilizar o vidro de exposição, coloque o original com o lado a digitalizar voltado para baixo.

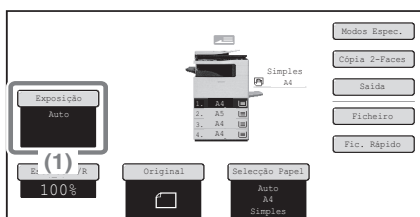

2 Selecciona as definições no painel de toque.

(1) Prima a tecla [Exposição].

(2) Prima a tecla [Aclarar Orig.].

(3) Escureça o resultado impresso utilizando a tecla [Aclarar Orig.].

Estão disponíveis nove níveis de exposição. Escureça originais claros utilizando a tecla [Aclarar Orig.] e aclare originais escuros utilizando a tecla [Aclarar Orig.].

(4) Prima a tecla [OK].

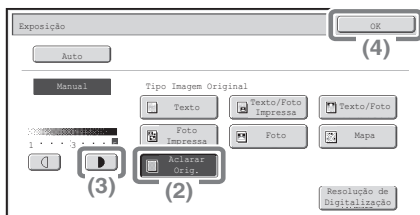

3 Selecciona o número de cópias e prima a tecla [INICIAR].

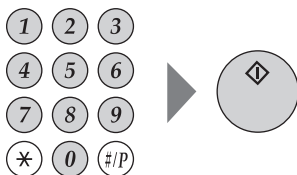

AJUSTAR A IMAGEM A COPIAR AO PAPEL (selecção automática da escala)

Pode copiar um original para qualquer tamanho de papel utilizando a função de ampliação/redução automática. Esta secção explica como copiar um original A5 para papel A4.

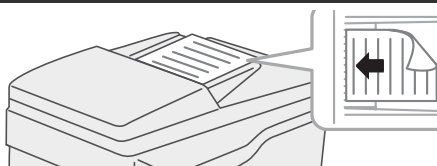
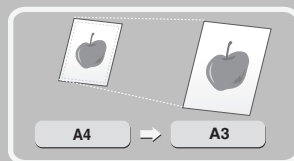

1 Coloque os originais.

Se utilizar o vidro de exposição, coloque o original com o lado a digitalizar voltado para baixo.

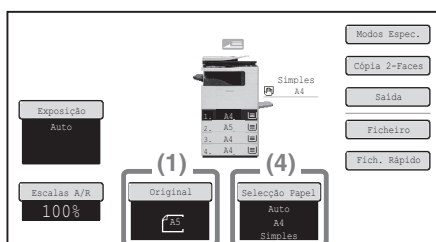

2 Selecciona as definições no painel de toque.

(1) Prima a tecla [Original].

(2) Prima a tecla [A5].

(3) Prima a tecla [OK].

(4) Prima a tecla [Seleção Papel].

(5) Prima a tecla da bandeja que tem o tamanho de papel pretendido.

(6) Prima a tecla [OK].

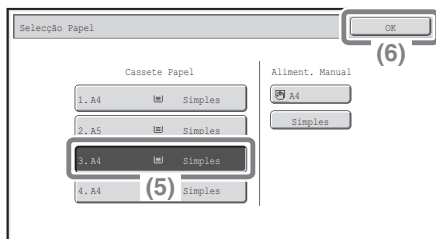

Selecione as definições
no painel de toque.
(continuação)
(7) Prima a tecla [Imagem
Auto].

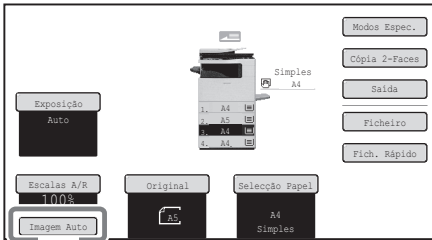

(7)

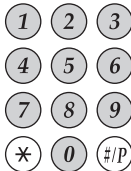

3 Defina o número de cópias.

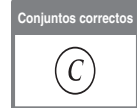

4 Prima a tecla [INICIAR].



AMPLIAÇÃO/REDUÇÃO (escalas predefinidas/zoom)

Para um ajuste exacto do tamanho da cópia, pode seleccionar uma escala predefinida e/ou ajustar a escala em incrementos de 1%.

Como exemplo, esta secção explica como reduzir a imagem para 55%.

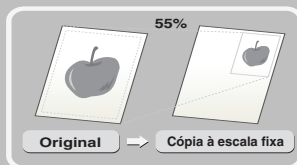

A face a digitalizar tem de estar voltada para cima!



1 Coloque os originais.

Se utilizar o vidro de exposição, coloque o original com o lado a digitalizar voltado para baixo.

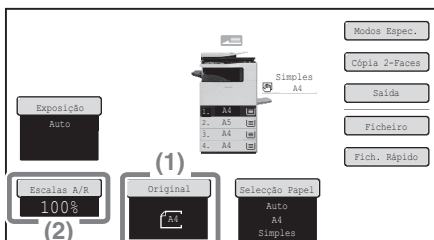

2 Seleccione as definições no painel de toque.

(1) Defina o tamanho do original.

(2) Prima a tecla [Escala A/R].

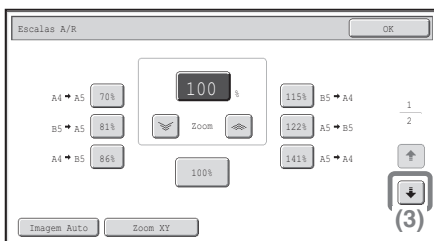

(3) Prima a tecla .

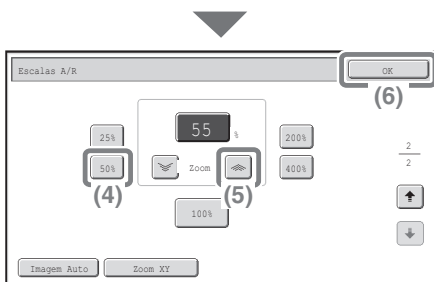

Selecione as definições no painel de toque. (continuação)

(4) Prima a tecla [50%].

Prima a tecla de escala predefinida que está mais próxima de 55% (a escala pretendida).

(5) Altere a escala A/R para 55% utilizando a tecla [Zoom].

A tecla [Zoom] diminui a escala em incrementos de 1%, e a tecla [Zoom] aumenta a escala em incrementos de 1%.

(6) Prima a tecla [OK].

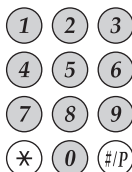

3 Defina o número de cópias.

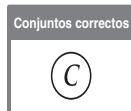

4 Prima a tecla [INICIAR].



INTERROMPER A EXECUÇÃO DE UMA CÓPIA (interromper a cópia)

Quando a máquina está a imprimir, pode temporariamente interromper o trabalho e realizar um trabalho de cópia ao qual pretenda dar prioridade.

Esta função é útil se precisar de fazer uma cópia urgente durante a execução de um trabalho de cópia demorado.

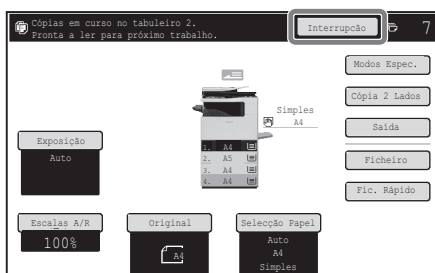
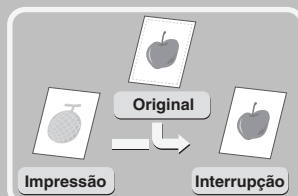

1 Prima a tecla [Interrupção] quando a máquina estiver a imprimir.

A tecla [Interrupção] aparece no ecrã inicial enquanto a máquina estiver a imprimir.

A face a digitalizar tem de estar voltada para cima!



2 Coloque os originais.

Se utilizar o vidro de exposição, coloque o original com o lado a digitalizar voltado para baixo.

3 Seleccione o número de cópias e prima a tecla [INICIAR].

O trabalho de cópia interrompido será retomado quando o trabalho de cópia tiver terminado.

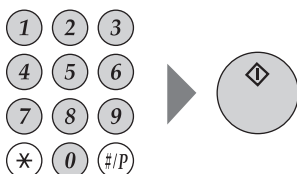

MEMORIZAR OPERAÇÕES DE CÓPIA (Programas de trabalhos)

Pode memorizar um grupo de definições de cópia. As definições podem ser recuperadas e utilizadas sempre que for necessário.

Se utilizar o mesmo grupo de definições com frequência, esta opção poupa-lhe o trabalho de seleccionar as definições manualmente sempre que tiver de as utilizar.

Memorizar um programa de trabalhos

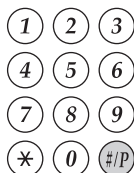

1 Prima a tecla [# / P] (Ⓜ).



2 Selecciona as definições no painel de toque.

(1) Prima o separador [Memorizar/Apagar].

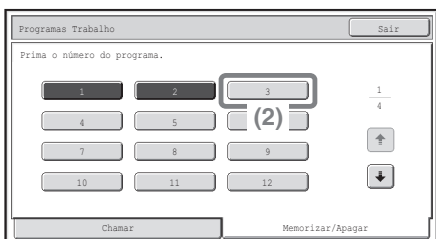

(2) Prima a tecla na qual pretende guardar um programa de trabalho.

Prima qualquer tecla que não esteja destacada.

As teclas que têm um programa de trabalho guardado são destacadas.

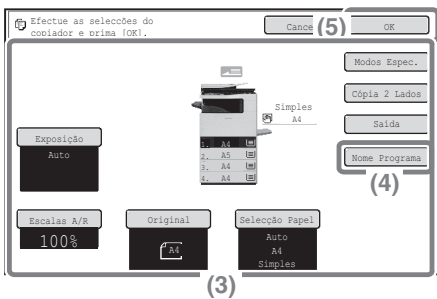

Selecione as definições no painel de toque. (continuação)

(3) Selecione as definições de cópia que pretende memorizar.

(4) Prima a tecla [Nome Programa].

É visualizado um ecrã de introdução de texto. Introduza um nome para o programa.

(5) Prima a tecla [OK].

Utilizar um programa de trabalhos

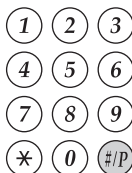

1 Prima a tecla [# / P] (Ⓜ/P).

Coloque o original.



2 Prima a tecla do programa de trabalhos pretendido.

Depois de seleccionar o programa de trabalho, defina o número de cópias e prima a tecla [INICIAR] para começar a copiar.

Eliminar um programa de trabalhos



1 Prima a tecla [# / P] (Ⓜ/P).

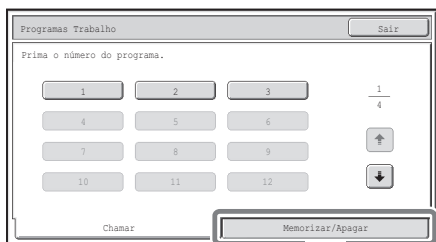

(1)

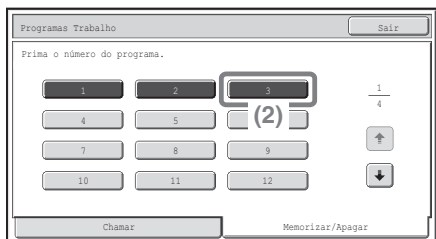

(2)

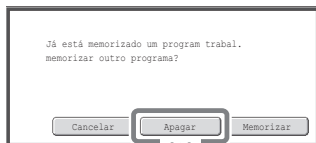

(3)



(4)

2 Seleccione as definições no painel de toque.

(1) Prima o separador [Memorizar/Apagar].

(2) Prima a tecla do programa de trabalhos que pretende apagar.

Prima uma tecla que esteja destacada.

As teclas que têm um programa de trabalho guardado são destacadas.

(3) Leia a mensagem visualizada e prima a tecla [Apagar].

(4) Prima a tecla [Sair].

MODOS ESPECIAIS

Os modos especiais permitem obter uma variedade de trabalhos de cópia para fins especiais.

Esta secção apresenta os tipos de cópias que pode obter com os modos especiais. (Os procedimentos para utilizar cada um dos modos especiais não são explicados).

Cada modo especial tem definições e procedimentos próprios, embora os passos básicos sejam idênticos em todos os modos. O procedimento básico para seleccionar um modo especial é explicado na página seguinte utilizando a opção "Margem Arquivo" como exemplo.

Para os procedimentos para utilização dos modos especiais, consulte "MODOS ESPECIAIS" em "2. COPIADORA" no Manual de funcionamento.

Modos especiais

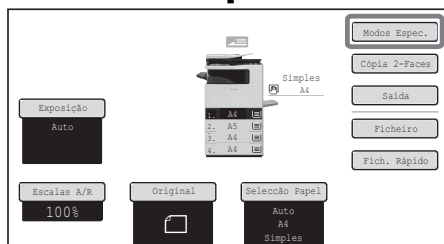

Para utilizar um modo especial, abra o menu de modos especiais e prima a tecla do modo que pretende utilizar. O menu é composto por dois ecrãs.

Utilize as teclas \downarrow \uparrow para mudar entre os ecrãs.

Prima [Modos Espec.] no ecrã inicial para abrir o menu de modos especiais.

1º ecrã

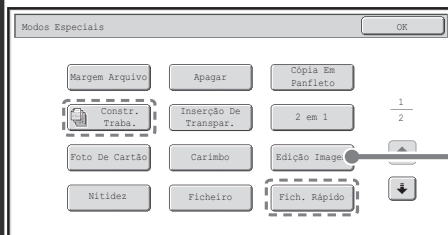

Menu Edição de imagem

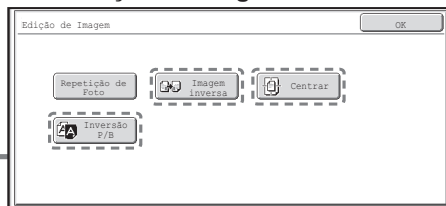

2º ecrã

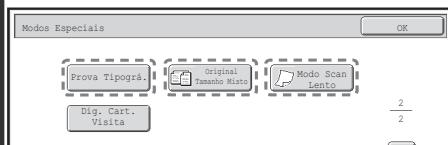

Se premir uma tecla de um modo especial assinalada por $\boxed{}$, a tecla fica realçada e a definição está concluída.

Se premir qualquer outra tecla de modo especial, verá um ecrã de definições que permite seleccionar as definições desse modo.

As teclas visualizadas variam consoante o país e a região e os dispositivos periféricos instalados.

SELECCIONAR UM MODO ESPECIAL

O procedimento de selecção de definições para "Adicionar margens (Margem arquivo)" é explicado a seguir como exemplo. Apesar das definições específicas para cada modo especial poderem variar, o procedimento geral é o mesmo.

A face a digitalizar tem de estar voltada para cima!



1 Coloque os originais.

Se utilizar o vidro de exposição, coloque o original com o lado a digitalizar voltado para baixo.

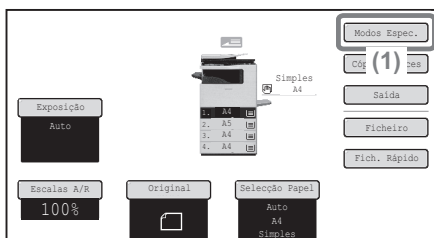

2 Seccione as definições no painel de toque.

(1) Prima a tecla [Modos Espec.].



(2) Prima a tecla [Margem Arquivo].

As definições para diminuir a margem 15 mm serão seleccionadas.

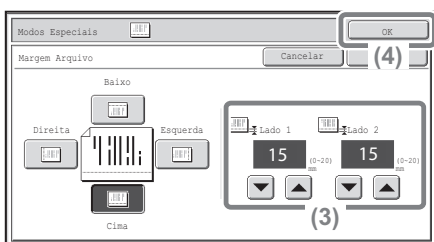

(3) Seccione 15 mm para a parte frontal e 15 mm para o verso utilizando as teclas [Baixo] e [Cima].

A posição da margem de arquivo está inicialmente definida como "Cima".

Para definir a posição da margem de arquivo para "Direita", "Esquerda" ou "Baixo", prima a respectiva tecla.

(4) Prima a tecla [OK].

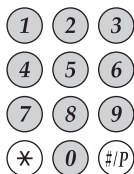

3 Seleccione o número de cópias e prima a tecla [INICIAR].



FUNÇÕES DE CÓPIA PRÁTICAS

Adicionar margens (Margem arquivo)

Utilize esta função para deslocar a imagem na cópia para criar margens de encadernação. Esta função é prática quando desejar perfurar as cópias.



Apagar sombras periféricas (Apagar)

Utilize esta função para apagar as sombras periféricas que surgem nas cópias de livros e de outros originais espessos.

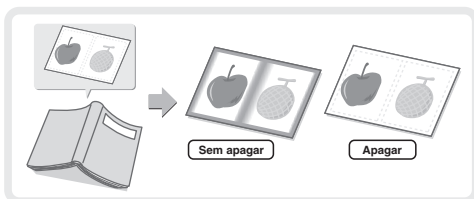

Copiar em formato de panfleto (Cópia em panfleto)

Utilize esta função para fazer cópias que possam ser dobradas de forma a obter panfletos. A cópia em panfleto facilita a criação de panfletos.

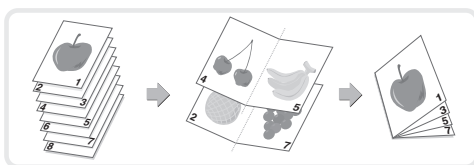

Copiar grandes volumes de originais de uma vez (Construção de trabalhos)

Uma pilha de originais que ultrapasse a linha indicadora do alimentador automático de documentos não poderá ser alimentada pelo alimentador. Pode utilizar a construção de trabalhos para separar uma pilha de originais em conjuntos, alimentar cada conjunto e copiar os conjuntos como um único trabalho.

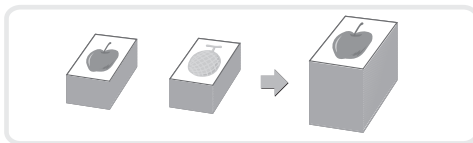

Adicionar inserções ao copiar para acetatos (Inserção de transparências)

Ao copiar para acetatos, esta função insere folhas de papel entre as folhas dos acetatos para evitar que se colemb.

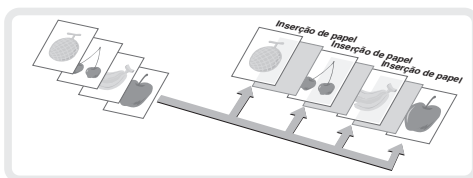

Copiar duas páginas de originais para uma única folha de papel (2 em 1)

Utilize esta função para copiar duas páginas de originais para uma única folha de papel.

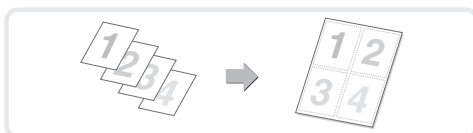

Copiar ambos os lados de um cartão para uma folha de papel (Foto de cartão)

Utilize esta função para copiar a frente e o verso de um cartão para uma folha de papel.

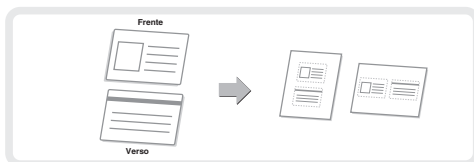

Imprimir a data ou um carimbo nas cópias (Carimbo)

Utilize esta função para imprimir a data, um carimbo, o número da página ou texto nas cópias.

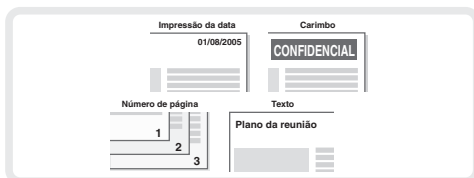

Repetir fotos numa cópia (Repetição de foto)

Utilize esta função para imprimir até 12 cópias de uma foto numa folha de papel.

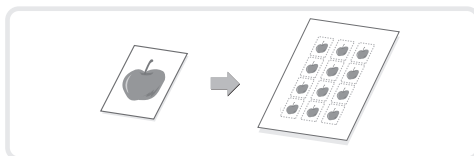

Inverter a imagem (Imagem inversa)

Utilize esta função para fazer uma cópia em espelho do original.



Copiar para o centro do papel (Centrar)

Utilize esta função para posicionar a imagem de cópia no centro do papel. Isto é prático se pretender reduzir ou copiar a imagem para um papel maior que o do original.

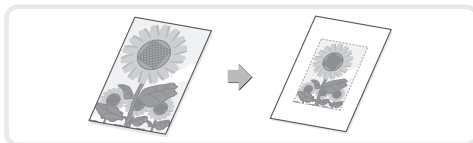

Inverter o preto e o branco numa cópia (Inversão P/B)

Utilize esta função para reforçar ou reduzir os componentes vermelho, verde e azul (apenas uma cor) e assim alterar o matiz global da cópia.

Utilize esta função para poupar toner quando copiar um original com grandes áreas de preto.

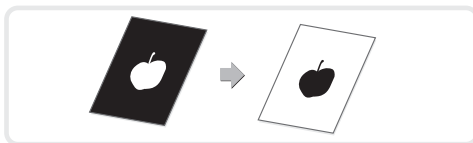

Ajustar a nitidez de uma imagem (Nitidez)

Use esta função para reforçar ou reduzir uma imagem de cópia.

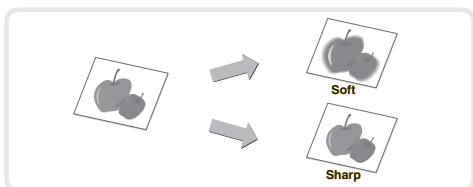

Verificar as cópias antes de as imprimir (Prova tipográfica)

Independentemente do número de cópias especificado, esta função inicialmente imprime apenas o primeiro conjunto. Depois de ter verificado o primeiro conjunto, serão então impressos os conjuntos seguintes.



Copiar originais de diferentes tamanhos (Original de Tamanho Misto)

Por exemplo, mesmo quando um original B5 se encontra misturado com originais A4, esta função permite-lhe copiar todos os originais ao mesmo tempo.

Quando utilizado em combinação com a função de imagem automática, as cópias podem ser todas impressas no mesmo tamanho de papel.



Copiar originais finos (Modo Scan Lento)

Esta função permite-lhe digitalizar originais finos, os quais são normalmente difíceis de manusear, no alimentador automático de documentos.

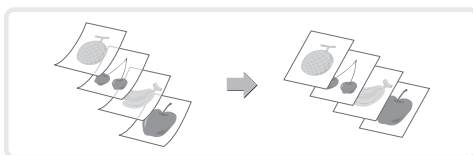

Copiar vários cartões de visita (Digitalização de cartão de visita)

Podem ser copiados até oito cartões de visita para uma única folha de papel. Esta função pode ser utilizada para criar uma lista de cartões de visita ou para reunir vários cartões de visita como um grupo.

(É necessário um alimentador de cartões de visita.)

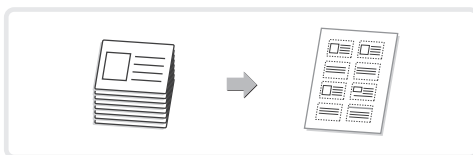

Impressão

Esta secção explica o procedimento básico para imprimir utilizando o controlador de impressora da máquina. Também são apresentadas as definições disponíveis no controlador da impressora.

As explicações dos ecrãs e procedimentos referem-se especificamente ao Windows Vista® em ambientes Windows® e ao Mac OS X v10.4 em ambientes Macintosh. A janela varia conforme a versão do sistema operativo, a versão do controlador de impressora e a aplicação.

▶ IMPRESSÃO.....	52
▶ CANCELAR UMA IMPRESSÃO (NA MÁQUINA).....	57
▶ SELECIONAR AS DEFINIÇÕES DE IMPRESSÃO	58
▶ FUNÇÕES PRÁTICAS DA IMPRESSORA	60

IMPRESSÃO

Esta secção explica os procedimentos básicos de impressão.

Windows

O exemplo seguinte explica como imprimir um documento de tamanho A4 a partir do WordPad, um programa acessório standard no Windows.

Para instalar o controlador da impressora e configurar as definições num ambiente Windows, consulte "2. CONFIGURAÇÃO NUM AMBIENTE WINDOWS" no Guia de configuração do software / Sharpdesk gui de instalação. Para obter mais informações acerca dos controladores da impressora e dos requisitos para a sua utilização, consulte "FUNÇÃO DE IMPRESSÃO DA MÁQUINA" em "3. IMPRESSORA" no Manual de funcionamento.

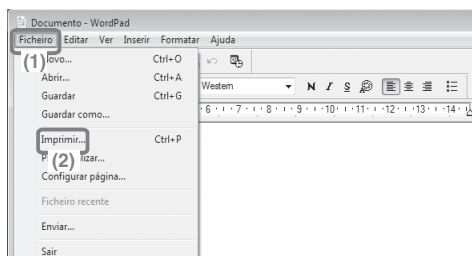

1 Seleccione o comando de impressão da aplicação.

- (1) Abra o menu [File].
- (2) Seleccione [Print].

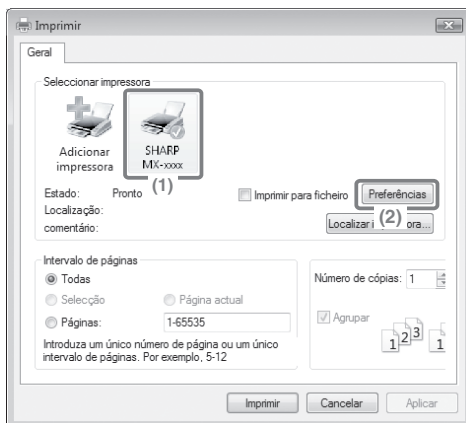

2 Abra a janela de propriedades do controlador da impressora.

- (1) Seleccione o controlador de impressora da máquina.
- (2) Clique no botão [Preferências].

No Windows 2000, o botão [Preferências] não é apresentado. Clique nos separadores na caixa de diálogo "Imprimir" para ajustar as definições nos separadores. No Windows 98/Me/NT 4.0, clique no botão [Propriedades].

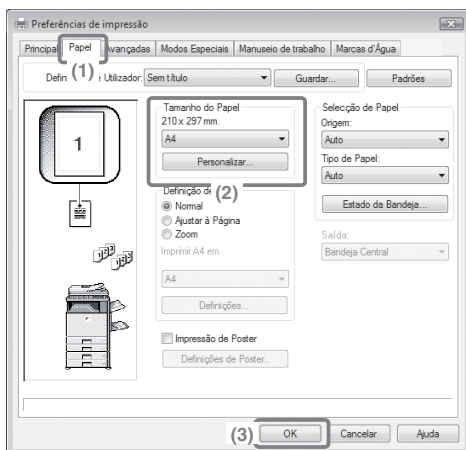

3 Seleccione as definições de impressão.

(1) Clique no separador [Papéis].

(2) Seleccione [A4].

(3) Clique no botão [OK].

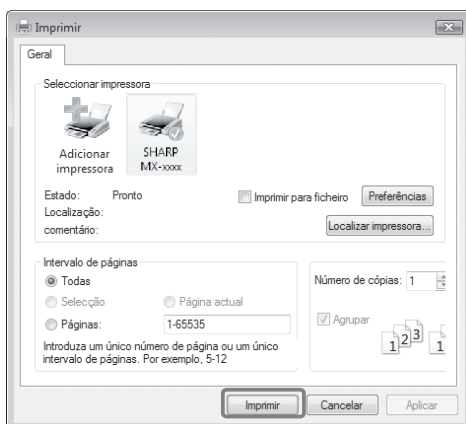

4 Clique no botão [Print].

A impressão é iniciada.
No Windows 98/Me/NT 4.0,
clique no botão [OK].

Utilizar a ajuda do controlador da impressora

Quando seleccionar as definições na janela de propriedades do controlador da impressora, pode visualizar a Ajuda com explicações das definições. (Apenas no Windows)

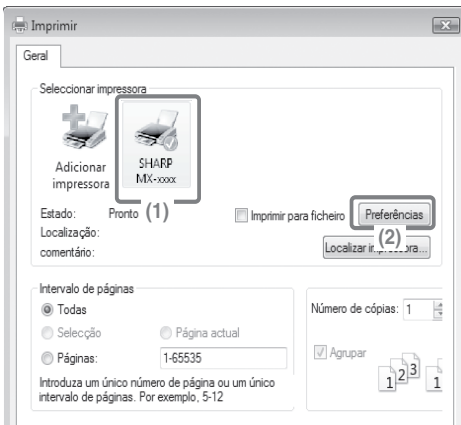

1 Abra a janela de propriedades do controlador da impressora.

(1) **Selecione o controlador de impressora da máquina.**

(2) **Clique no botão [Preferências].**

No Windows 2000, o botão [Preferências] não é apresentado. Clique nos separadores na caixa de diálogo "Imprimir" para ajustar as definições nos separadores. No Windows 98/Me/NT 4.0, clique no botão [Propriedades].

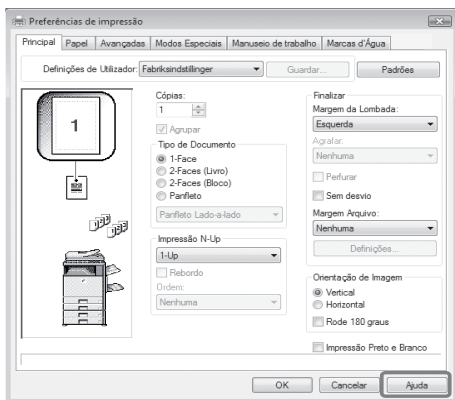

2 Clique no botão [Ajuda].

A janela de Ajuda abrir-se-á de modo a permitir visualizar as explicações das definições no separador.

Para visualizar a Ajuda para as definições numa caixa de diálogo, clique no texto verde na parte superior da janela de Ajuda.

Para visualizar a Ajuda para uma definição específica

Para visualizar a Ajuda para uma definição específica Clique na definição sobre a qual pretende obter mais informações e prima a tecla [F1]. Será apresentada a ajuda para essa definição.

* Para visualizar a Ajuda para uma definição específica em Windows 98/Me/NT 4.0/2000/XP/

Server 2003, clique no botão  no canto superior direito da janela do controlador da impressora e, em seguida, clique na definição.

Quando o ícone de informação () for apresentado

Pode clicar no ícone para visualizar as combinações de funções não permitidas e outras informações.

Macintosh

O seguinte exemplo explica como imprimir um documento de tamanho A4 a partir de "TextEdit" ("SimpleText" em Mac OS 9), um programa acessório standard nos computadores Macintosh.

Para instalar o controlador da impressora e configurar as definições num ambiente Macintosh, consulte "3. CONFIGURAÇÃO NUM AMBIENTE MACINTOSH" no Guia de configuração do software / Sharpdesk gui de instalação.

Definir o tamanho do papel

Selecione as definições do papel no controlador da impressora antes de seleccionar o comando de impressão.

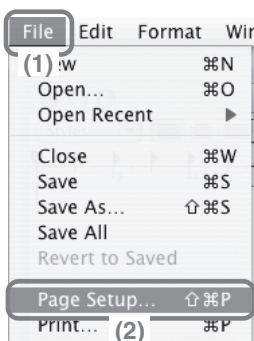

1 Abra a janela de configuração da página no TextEdit.

- (1) Abra o menu [File].
- (2) Selecione [Page Setup].

Em Mac OS 9, selecione [Print] a partir do menu [File] do SimpleText.

2 Selecione as definições do papel.

- (1) Certifique-se de que está seleccionada a impressora correcta.

O nome da máquina que aparece no menu "Format for" é, normalmente, [SCxxxxxx]. ("xxxxxx" corresponde a uma sequência de caracteres que varia conforme o modelo da máquina).

- (2) Selecione [A4].
- (3) Clique no botão [OK].

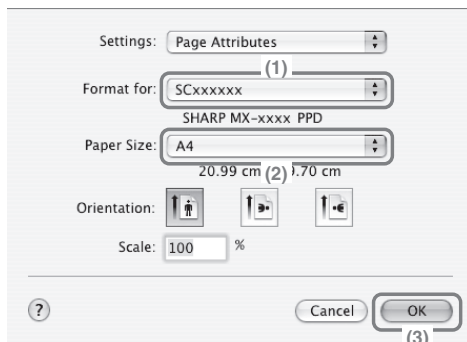

Imprimir um ficheiro

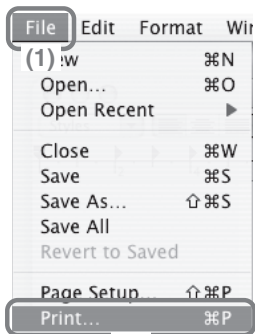

(2)

1 Execute a impressão a partir de TextEdit.

(1) Abra o menu [File].

(2) Seccione [Print].

Em Mac OS 9, seccione [Print] a partir do menu [File] do SimpleText.

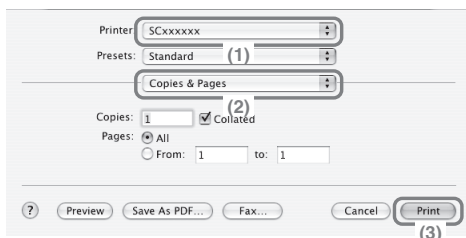

2 Seccione as definições de impressão e clique no botão [Print].



(1) Certifique-se de que está seleccionada a impressora correcta.

O nome da máquina que aparece no menu "Printer" é, normalmente, [SCxxxxxx]. ("xxxxxx" corresponde a uma sequência de caracteres que varia conforme o modelo da máquina).

(2) Seccione as definições de impressão.

Clique  em [Copies & Pages] e seccione cada definição que pretende configurar no menu. Será apresentado o ecrã para a definição seleccionada. Se as definições não forem apresentadas em Mac OS X v10.5 a 10.5.5, clique  junto ao nome da impressora.

Em Mac OS 9, clique  em [General] e seccione uma definição do menu. Será apresentado o ecrã para a definição seleccionada.

(3) Clique no botão [Print].

A impressão é iniciada.

CANCELAR UMA IMPRESSÃO (NA MÁQUINA)

Pode cancelar um trabalho de impressão se o fizer antes da impressão ter início.

ESTADO DO TRABALHO



1 Prima a tecla [ESTADO DO TRABALHO].

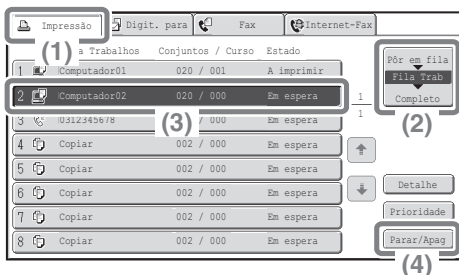

2 Selecciona as definições no painel de toque.

(1) Prima o separador [Impressão].

(2) Altere o modo de estado do trabalho de impressão para [Pôr em Fila] ou [Fila Trab].

Prima esta tecla para alterar os modos. O modo seleccionado ficará realçado.

(3) Prima a tecla do trabalho de impressão que pretende cancelar.

(4) Prima a tecla [Parar/Apag].

(5) Prima a tecla [Sim].

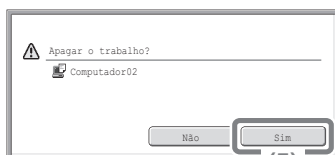

SELECIONAR AS DEFINIÇÕES DE IMPRESSÃO

Para utilizar a função de impressão da máquina, as definições na janela de propriedades do controlador da impressora necessitam de ser configuradas. Consulte "IMPRESSÃO" (página 52) para obter mais informações acerca do procedimento de abertura da janela de propriedades do controlador da impressora e o procedimento básico de impressão.

Windows

O procedimento de selecção de definições no controlador da impressora é explicado a seguir utilizando como exemplo a opção "Ajustar a impressão ao papel (Ajustar à Página)".

A função Ajustar à Página permite ampliar ou reduzir automaticamente a imagem de impressão de forma a ajustá-la ao tamanho de papel seleccionado. Neste exemplo, uma imagem de tamanho A5 será impressa num papel de tamanho A4. Os procedimentos de configuração das definições do controlador da impressora variam conforme a definição. **Para obter mais informações acerca de cada definição, consulte "FUNÇÕES UTILIZADAS FREQUENTEMENTE" e "FUNÇÕES PRÁTICAS DE IMPRESSÃO" em "3. IMPRESSORA" no Manual de Funcionamento.**

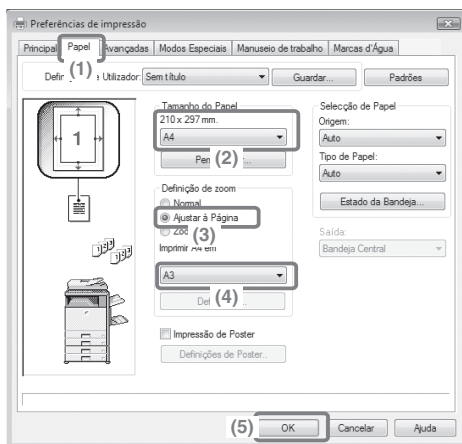

Selecione as definições de impressão.

- (1) Clique no separador [Papel].
- (2) Selecione [A5].
Selecione o tamanho da imagem para impressão.
- (3) Selecione [Ajustar à Página].
- (4) Selecione [A4].
Selecione o tamanho do papel no qual pretende imprimir.
- (5) Clique no botão [OK].

As definições estão seleccionadas. Pode começar a imprimir.

Macintosh

O procedimento para seleccionar as definições do controlador da impressora é explicado a seguir utilizando como exemplo "Imprimir várias imagens numa página (Impressão N-Up)".

Esta função reduz o tamanho de cada página para lhe permitir imprimir várias páginas numa folha de papel. É explicado o exemplo de impressão de duas páginas numa folha de papel com margens.

Os procedimentos de configuração das definições do controlador da impressora variam conforme a definição. **Para obter mais informações acerca de cada definição, consulte "FUNÇÕES UTILIZADAS FREQUENTEMENTE" e "FUNÇÕES PRÁTICAS DE IMPRESSÃO" em "3. IMPRESSORA" no Manual de Funcionamento.**

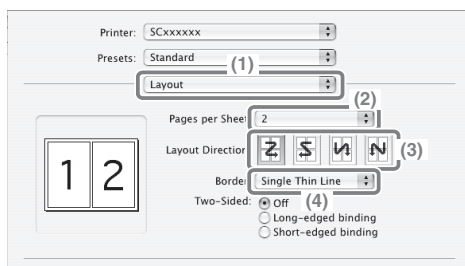

Selecione as definições de impressão.

- (1) Selecione [Layout].
- (2) Selecione [2].
- (3) Selecione a ordem das páginas.
- (4) Selecione o tipo pretendido de margem.

FUNÇÕES PRÁTICAS DA IMPRESSORA

Imprimir em ambas as faces do papel (impressão frente e verso)

Utilize esta função para imprimir em ambas as faces do papel. Pode utilizar a impressão frente e verso para reduzir o número de folhas impressas ao imprimir uma grande quantidade de páginas ou para poupar papel.

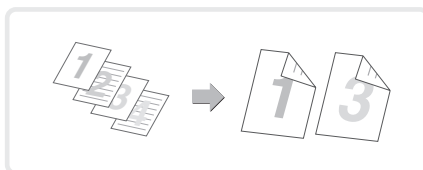

Ajustar a impressão ao papel (Ajustar à Página)

Utilize esta função para ampliar ou reduzir a imagem de impressão de forma a ajustá-la ao tamanho do papel. Esta função é útil para ampliar um documento em tamanho A5 ou Factura para tamanho A4 ou Ofício, de forma a facilitar a leitura e para imprimir quando não está carregado na máquina o papel de tamanho equivalente ao da imagem de impressão.

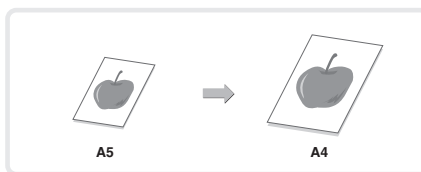

Imprimir várias imagens numa página (Impressão N-Up)

Utilize esta função para imprimir várias páginas numa única folha de papel reduzindo o tamanho das imagens para impressão.

Esta função é útil para obter uma perspectiva geral de várias páginas ou para poupar papel.

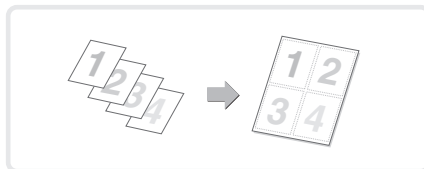

Agrafar páginas impressas (Agrafar)

Utilize esta função para agrafar folhas impressas.

(Se estiver instalado um finalizador.)

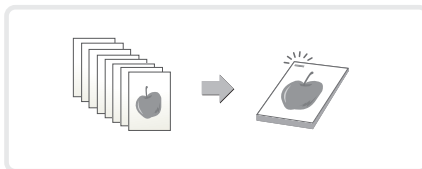

A máquina também tem as seguintes funções

Para obter mais informações acerca destas funções, consulte "FUNÇÕES PRÁTICAS DE IMPRESSÃO" em "3. IMPRESSORA" no Manual de funcionamento.

Funções práticas para criação de panfletos e posters

- Criar um panfleto (Panfleto)
- Aumentar margens (Margem Arquivo)
- Criar um poster de grandes dimensões (Impressão de Poster)

Funções para ajustar o tamanho e a orientação da imagem

- Rodar a imagem de impressão 180 graus (Rodar 180 Graus)
- Ampliar/reduzir a imagem de impressão (Zoom/Zoom XY)
- Ajustar a largura da linha ao imprimir (Definições de Larg. de Linha)
- Inverter a imagem (Imagem Inversa)

Função de ajuste de imagem

- Ajustar o brilho e o contraste da imagem (Ajuste de Imagem)
- Impressão de texto ou linhas claros a preto (Texto a Preto/Vector a Preto)

Funções que combinam texto e imagens

- Adicionar uma marca d'água às páginas impressas (Marca d'Água)
- Imprimir uma imagem sobre os dados de impressão (Selo de Imagem)
- Criar overlays para imprimir dados (Overlays)

Funções de impressão com finalidades especiais

- Imprimir páginas específicas em papel diferente (Papel Diferente)
- Adicionar inserções ao imprimir para acetatos (Inserção de transparências)
- Imprimir uma cópia por decalque (Cópia por Decalque)
- Imprimir de modo a que uma página específica seja a página de frente ao utilizar impressão de frente e verso (Inserção de Capítulo)

Funções práticas da impressora

- Guardar e utilizar ficheiros de impressão (Retenção/Arquivamento de documentos)

Digitalização

Esta secção explica as funções da função de scanner de rede e o procedimento básico de utilização do modo de digitalização. São igualmente apresentados os modos especiais que pode utilizar com a função de scanner de rede.

O kit de expansão de fax Internet é indispensável para a utilização da função Fax Internet.

▶ FUNÇÃO SCANNER DE REDE.....	64
▶ ECRÃ INICIAL DO MODO DE DIGITALIZAÇÃO	65
▶ DIGITALIZAR UM ORIGINAL	66
▶ ALTERAR A EXPOSIÇÃO E O TIPO DE IMAGEM DO ORIGINAL.....	67
▶ ALTERAR A RESOLUÇÃO	68
▶ ALTERAR O FORMATO DO FICHEIRO	69
▶ GUARDAR UM DESTINO	71
▶ MÉTODOS PRÁTICOS DE TRANSMISSÃO.....	73
▶ ENVIAR A MESMA IMAGEM PARA VÁRIOS DESTINOS (Transmissão)	76
▶ MODOS DE DIGITALIZAÇÃO ESPECIAIS.....	78
▶ SELECIONAR UM MODO ESPECIAL	79
▶ FUNÇÕES PRÁTICAS DE DIGITALIZAÇÃO	81

FUNÇÃO SCANNER DE REDE

A função de scanner de rede da máquina pode ser utilizada para transmitir imagens digitalizadas através de diversos métodos. A função de scanner de rede tem os seguintes modos.

Modos de digitalização



Se pretende enviar para um endereço de e-mail,

Digitalizar para e-mail



Se pretende enviar para um servidor FTP,

Digitalizar para FTP



Se pretende enviar para uma pasta partilhada no seu computador

Digitalizar para pasta de rede



Se pretende realizar o processamento numa aplicação específica,

Digitalizar para computador

Digitalize o original e, de seguida...



Modo memória USB

Se pretende guardar em memória USB,



Modo Fax Internet

Se pretende enviar um fax através da Internet,



A máquina suporta SMTP directo.

Modo de digitalização PC

Se pretende digitalizar uma foto ao passo que realiza correcções utilizando o computador,



Pode utilizar uma aplicação compatível com TWAIN.

Modo de introdução de dados

Utilize este modo para uma solução de documentos associada a uma aplicação



- Os modos que podem ser utilizados irão variar consoante o seu modelo e os kits de expansão instalados.
- As explicações neste manual centram-se na função Digitalizar para e-mail do modo de digitalização.

➡ Manual de funcionamento "4. SCANNER/FAX INTERNET"

ECRÃ INICIAL DO MODO DE DIGITALIZAÇÃO

Prima a tecla [ENVIAR IMAGEM] no painel de toque para abrir o ecrã inicial do modo de digitalização. Se o ecrã de digitalização não surgir, prima o separador [Digitalizar].
Seleccione as várias definições de digitalização no ecrã inicial.

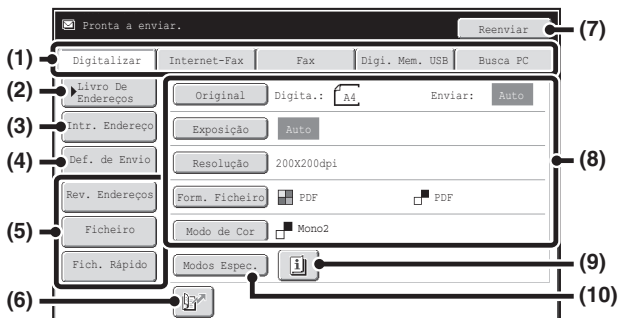

(1) Separadores de modo de envio

Utilize estas teclas para alterar o modo da função de envio de imagem. Para mudar para o modo de digitalização, prima o separador [Digitalizar].

(2) Tecla [Livro De Endereços]

Prima esta tecla para usar uma tecla directa ou uma tecla de grupo. Quando a tecla é premida, surge o ecrã do livro de endereços.

(3) Tecla [Intr. Endereço]

Prima esta tecla para introduzir manualmente um endereço de destino em vez de usar uma tecla directa.

(4) Tecla [Def. de Envio]

Prima esta tecla para seleccionar ou introduzir o assunto, nome de ficheiro, nome de remetente ou mensagem de texto, que foram memorizados anteriormente na página Web.

(5) Teclas personalizadas

As teclas que surgem aqui podem ser alteradas para mostrar definições ou funções pretendidas.

(6) Tecla 

Prima esta tecla para especificar um destino utilizando um número de procura*.
* Número de 3 dígitos atribuído a um destino quando é armazenado.

(7) Tecla [Reenviar]/Tecla [Endereço Seguinte]

Os destinos das oito transmissões mais recentes por Digitalizar para e-mail, fax e/ou fax Internet (incluindo endereços SMTP directos) são armazenados. Para seleccionar um destes destinos, toque no destino pretendido. Depois de seleccionado um destino, esta tecla muda para a tecla [Endereço Seguinte].

(8) Definições de imagem

Pode ser seleccionadas definições de imagem (tamanho de original, exposição, resolução, formato de ficheiro e modo de cor).

(9) Tecla 

Esta tecla surge quando for seleccionado um modo especial ou digitalização de 2 faces. Prima esta tecla para visualizar os modos especiais seleccionados.

(10) Tecla [Modos Espec.]

Prima esta tecla para utilizar um modo especial.

DIGITALIZAR UM ORIGINAL

O procedimento básico para digitalizar é explicado a seguir.
Esta secção explica como enviar um ficheiro digitalizado por e-mail.
No modo de digitalização, os originais podem ser digitalizados a cores ou em escala de cinzentos.



1 Seleccione as definições no painel de toque.

- (1) Prima a tecla [ENVIAR IMAGEM].
- (2) Prima o separador [Digitalizar].
É visualizado o ecrã inicial do modo de digitalização.

A face a digitalizar tem de estar voltada para cima!

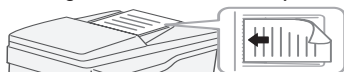

2 Coloque os originais.

Se utilizar o vidro de exposição, coloque o original com o lado a digitalizar voltado para baixo.

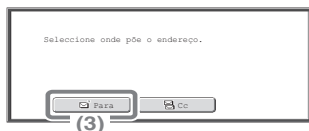
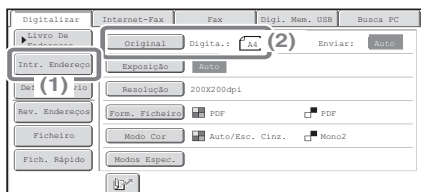

3 Seleccione as definições no painel de toque.

- (1) Certifique-se de que é apresentado o tamanho do original colocado.
Se for apresentado um tamanho errado, toque na tecla e seleccione o tamanho correcto.
- (2) Prima a tecla [Intr. Endereço].
- (3) Prima a tecla [Para].
É visualizado um ecrã de introdução de texto. Introduza o endereço de e-mail do destinatário e prima a tecla [OK].



4 Prima a tecla [INICIAR].



ALTERAR A EXPOSIÇÃO E O TIPO DE IMAGEM DO ORIGINAL

As definições de tipo de imagem de original e de exposição podem ser seleccionadas conforme apropriado ao original.

O procedimento para escurecer a exposição e definir o tipo de imagem do original como "Texto/Foto Prtd." é explicado a seguir.

A face a digitalizar tem de estar voltada para cima!

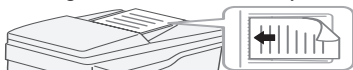

1 Coloque os originais.

Se utilizar o vidro de exposição, coloque o original com o lado a digitalizar voltado para baixo.

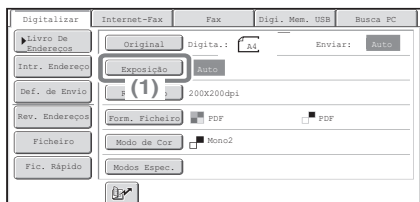

2 Seleccione as definições no painel de toque.

(1) Prima a tecla [Exposição].

(2) Leia a mensagem apresentada e prima a tecla [OK].

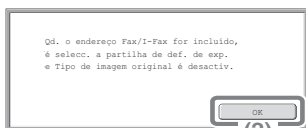

(3) Prima a tecla [Texto/Foto Impressa].

(4) Escureça cores claras utilizando a tecla [▲].

Estão disponíveis 5 níveis de exposição. Escureça originais claros utilizando a tecla [▲] e aclare originais escuros utilizando a tecla [▼].

(5) Prima a tecla [OK].

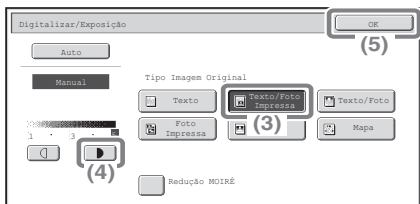

3 Selecciono o destino e prima a tecla [INICIAR].



ALTERAR A RESOLUÇÃO

Pode seleccionar a resolução correspondente ao tipo de original. Este capítulo explica como alterar a resolução para "300X300dpi" para criar uma imagem mais nítida do que a resolução original.

A face a digitalizar tem de estar voltada para cima!



1 Coloque os originais.

Se utilizar o vidro de exposição, coloque o original com o lado a digitalizar voltado para baixo.

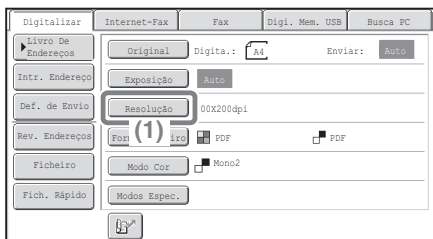

2 Seleccione as definições no painel de toque.

(1) Prima a tecla [Resolução].

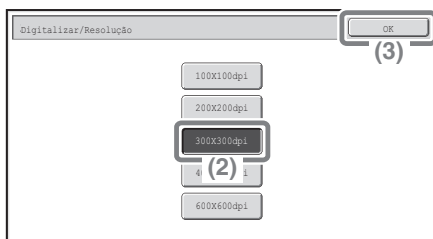

(2) Prima a tecla [300X300dpi].

(3) Prima a tecla [OK].



3 Seleccione o destino e prima a tecla [INICIAR].



ALTERAR O FORMATO DO FICHEIRO

O formato de ficheiro (tipo de ficheiro e método de compressão) utilizado no envio da imagem digitalizada é especificado quando o destino é guardado numa tecla directa; no entanto, pode alterar o formato no momento da transmissão.

O procedimento para enviar uma imagem digitalizada em formato TIFF de cores totais é explicado a seguir.

A face a digitalizar tem de estar voltada para cima!



1 Coloque os originais.

Se utilizar o vidro de exposição, coloque o original com o lado a digitalizar voltado para baixo.

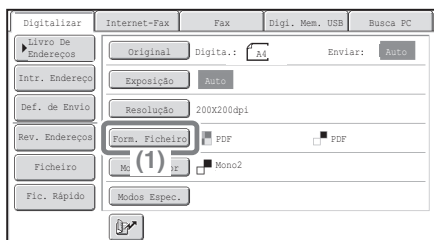

2 Seleccione as definições no painel de toque.

(1) Prima a tecla [Form. Ficheiro].

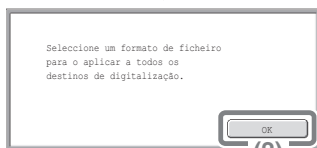

(2) Leia a mensagem apresentada e prima a tecla [OK].

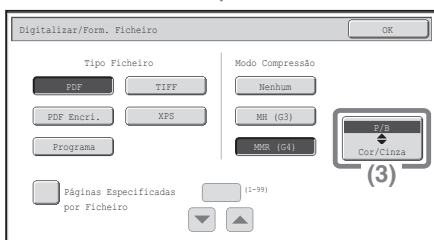

(3) Altere o modo para o modo Cor/Cinza.

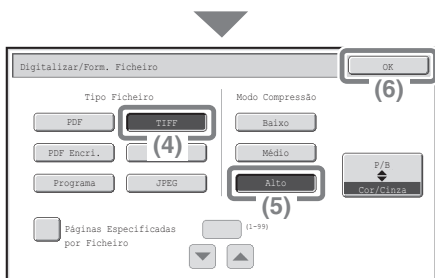

Selecione as definições no painel de toque.
(continuação)

(4) Prima a tecla [TIFF].

(5) Prima a tecla [Alto].

Esta opção selecciona a compressão elevada.

Um nível de compressão maior cria um ficheiro mais pequeno.

(6) Prima a tecla [OK].



3 Selecione o destino e prima a tecla [INICIAR].

Se seleccionar o tipo de ficheiro [Encriptar PDF], terá de introduzir uma palavra-passe quando iniciar a transmissão.



GUARDAR UM DESTINO

O procedimento para armazenamento de endereços de e-mail em teclas directas para digitalizar para e-mail é explicado a seguir.

Os endereços de e-mail armazenados podem ser recuperados de forma rápida e fácil.

Se envia imagens frequentemente para o mesmo grupo de destinos, estes destinos podem ser guardados como um grupo.

Para guardar destinos para outros modos da função de scanner de rede, consulte "GUARDAR ENDEREÇOS DE DESTINO PARA CADA MODO DE DIGITALIZAÇÃO NO LIVRO DE ENDEREÇOS" em "4. SCANNER/FAX INTERNET" no Manual de funcionamento.

Guardar uma tecla individual

DEFINIÇÕES
DE SISTEMA



1 Prima a tecla [DEFINIÇÕES DE SISTEMA].

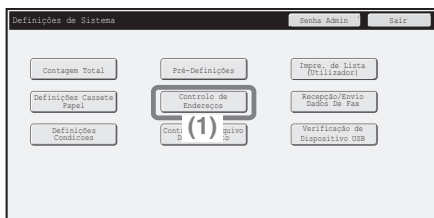

2 Selecciona as definições no painel de toque.

(1) Prima a tecla [Controlo de Endereços].



(2) Prima a tecla [Livro De Endereços].

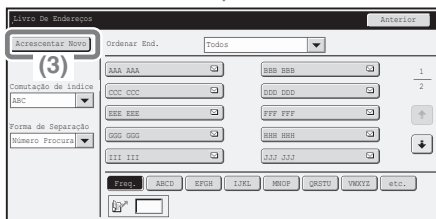

Selecione as definições no painel de toque.
(continuação)

(3) Prima a tecla [Acrescentar Novo].

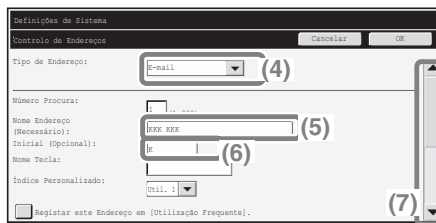

(4) Selecione [E-mail] na caixa de selecção "Tipo de Endereço".

(5) Selecione a caixa de texto "Nome Endereço".

É visualizado um ecrã de introdução de texto. Introduza o nome do destino.

(6) Selecione a caixa de texto "Inicial".

É visualizado um ecrã de introdução de texto. Introduza caracteres de procura para o destino.

(7) Deslize a barra de deslocação para mover o ecrã.

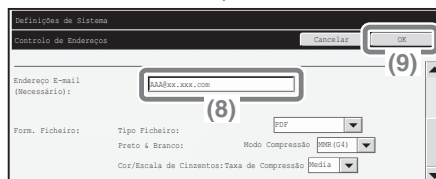

(8) Selecione a caixa de texto "Endereço E-mail".

É visualizado um ecrã de introdução de texto. Introduza o endereço de e-mail que pretende guardar.

(9) Prima a tecla [OK].

Os itens no passo anterior têm de ser introduzidos. Para mais informações sobre os itens introduzidos, consulte "6. DEFINIÇÕES DE SISTEMA" no Manual de funcionamento.

Ao enviar o mesmo documento ou imagem para múltiplos destinos, é conveniente memorizar um grupo de destino. Para mais informações sobre memorizar grupos, consulte "6. DEFINIÇÕES DE SISTEMA" no Manual de funcionamento.

MÉTODOS PRÁTICOS DE TRANSMISSÃO

As funções de envio directo, reenvio e outras funções de transmissão práticas que tornam fácil enviar uma imagem estão disponíveis.

Tecla directa

Um destino guardado numa tecla directa pode ser recuperado com um simples toque numa tecla.

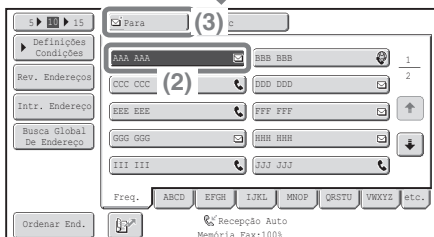
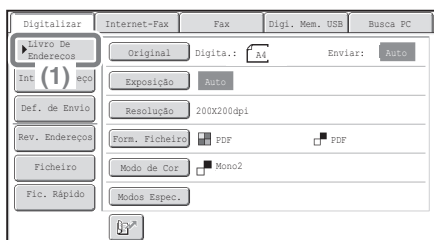

(1) Prima a tecla [Livro De Endereços].

(2) Seleccione a tecla que contém o destino pretendido.

Para alterar o número das teclas directas exibidas no ecrã, prima a tecla **5** **▶** **10** **▶** **15**. Seleccione 5, 10 ou 15 teclas.

(3) Prima a tecla [Para].

Se um endereço de e-mail estiver guardado numa tecla directa, seleccione [Para] ou [Cc] para especificar o tipo de destinatário antes de seleccionar a tecla.

Reenviar

Pode premir a tecla [Reenviar] para enviar uma imagem para um dos últimos 8 destinos de transmissão.

O reenvio não é possível em alguns casos, por exemplo quando uma imagem é enviada utilizando uma tecla directa de grupo.

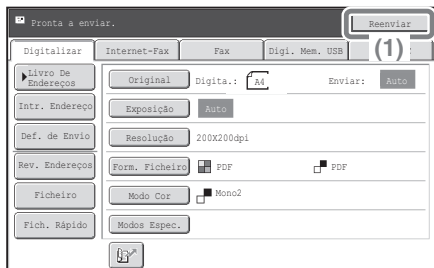

(1) Prima a tecla [Reenviar].

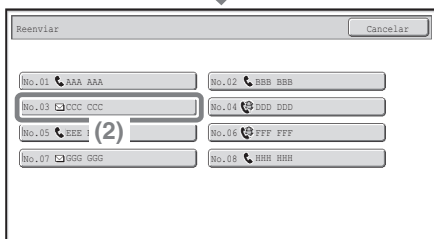

(2) Seleccione a tecla que contém o destino pretendido.

Os destinos visualizados podem incluir destinos de fax e de fax Internet.

Envio de número de procura

Quando guarda uma tecla individual ou uma tecla de grupo, é atribuído um número de procura com 3 dígitos à tecla.

Pode seleccionar um destino utilizando a tecla  e o número de procura com 3 dígitos.

Para verificar um número de procura, imprima a lista adequada no menu de listas de endereços de envio nas definições de sistema.

(1) Prima a tecla .

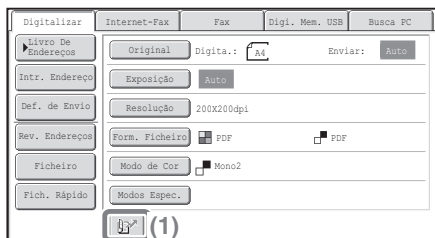

(2) Introduza o número de procura com 3 dígitos utilizando as teclas numéricas.



ENVIAR A MESMA IMAGEM PARA VÁRIOS DESTINOS (Transmissão)

A mesma imagem pode ser enviada para múltiplos destinos de modo de digitalização, modo de fax Internet e modo de fax numa única operação. Se enviar frequentemente imagens para o mesmo grupo de destinos, é recomendado que guarde estes destinos como um grupo numa tecla directa.

O procedimento de selecção de vários destinos guardados em teclas directas e o envio de uma imagem para esses destinos é explicado a seguir.

A face a digitalizar tem de estar voltada para cima!



1 Coloque os originais.

Se utilizar o vidro de exposição, coloque o original com o lado a digitalizar voltado para baixo.

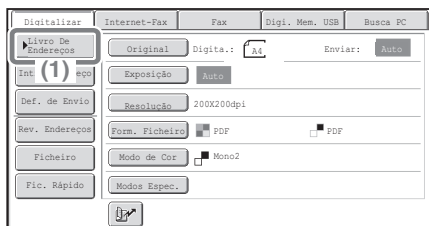

2 Seleccione as definições no painel de toque.

(1) Prima a tecla [Livro De Endereços].

(2) Seleccione a tecla directa que contém o destino pretendido.

Para alterar o número das teclas directas exibidas no ecrã, prima a tecla **5** **▶** **10** **▶** **15**. Seleccione 5, 10 ou 15 teclas.

(3) Prima as teclas directas dos destinos adicionais para os quais pretende enviar a imagem.

(4) Prima a tecla [Para].

(5) Prima a tecla [Rev. Endereços].

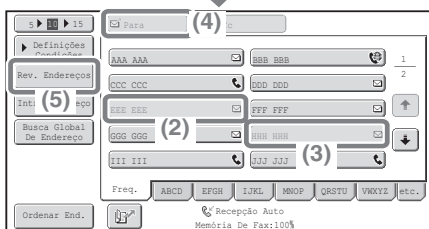

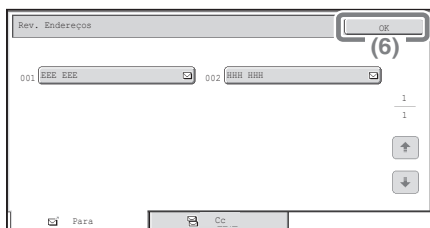

Selecione as definições no painel de toque. (continuação)

(6) Verifique os destinos e, em seguida, prima a tecla [OK].

Para eliminar um destino, prima a tecla do destino que pretende eliminar. Verá uma mensagem a solicitar a confirmação da eliminação. Prima a tecla [Sim].



3 Prima a tecla [INICIAR].

Se os destinos de fax ou fax Internet estiverem incluídos na transmissão de difusão, a digitalização será realizada em [Mono2].



MODOS DE DIGITALIZAÇÃO ESPECIAIS

Os modos especiais podem ser usados para uma variedade de trabalhos de envio de digitalização de fins especiais.

As páginas seguintes mostram os tipos de trabalhos de digitalização que podem ser realizados. (Os procedimentos para utilizar cada um dos modos especiais não são explicados).

Cada modo especial tem definições e procedimentos próprios, embora os passos básicos sejam idênticos em todos os modos. O procedimento básico para seleccionar um modo especial é explicado na página seguinte utilizando "Eliminar fundo" como exemplo.

Para os procedimentos para utilização dos modos especiais, consulte "MODOS ESPECIAIS" em "4. SCANNER/FAX INTERNET" no Manual de funcionamento.



Para utilizar um modo especial, abra o menu de modos especiais e prima a tecla do modo que pretende utilizar. O menu varia consoante o facto do modo de digitalizar, modo de fax Internet ou modo de memória USB estar seleccionado.

Prima [Modos Espec.] no ecrã inicial para abrir o menu de modos especiais.

Modo Digitalizar

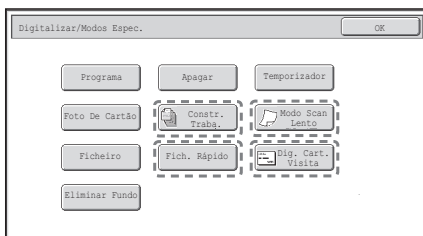

Se premir uma tecla de um modo especial assinalada por , a tecla fica realçada e a definição está concluída.

Se premir qualquer outra tecla de modo especial, verá um ecrã de definições que permite seleccionar as definições desse modo.

As teclas visualizadas variam consoante o país e a região e os dispositivos periféricos instalados.

SELECIONAR UM MODO ESPECIAL

O procedimento de selecção de um modo especial para a função de digitalização é explicado a seguir.

As definições que têm de ser seleccionadas variam para cada modo especial; porém, o procedimento geral é idêntico. O procedimento para seleccionar "Branquear cores pálidas na imagem (Eliminar fundo)" é explicado aqui como exemplo.

A face a digitalizar tem de estar voltada para cima!



1 Coloque os originais.

Se utilizar o vidro de exposição, coloque o original com o lado a digitalizar voltado para baixo.

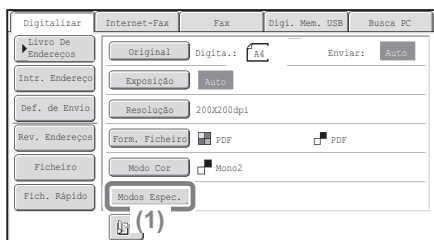

2 Selecione as definições no painel de toque.

(1) Prima a tecla [Modos Espec.].

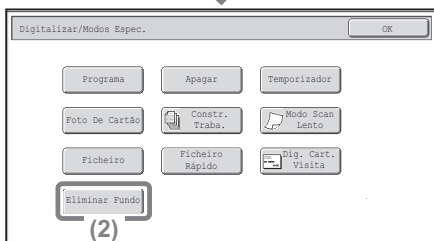

(2) Prima a tecla [Eliminar Fundo].

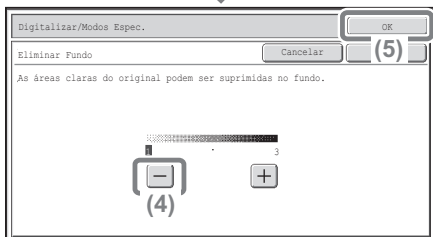
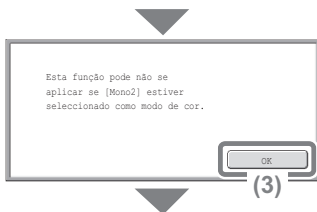

Selecione as definições no painel de toque.
(continuação)

(3) Leia a mensagem apresentada e prima a tecla [OK].

(4) Defina o nível de escuro do fundo que será mantido utilizando as teclas [-] [+]. Estão disponíveis três níveis. Prima a tecla [-] para um fundo mais claro. Prima a tecla [+] para um fundo mais escuro. Neste exemplo, é seleccionado "1" para o fundo mais claro.

(5) Prima a tecla [OK].



3 Selecione o destino e prima a tecla [INICIAR].

Esta função não pode ser utilizada quando o original é digitalizado em [Mono2].



FUNÇÕES PRÁTICAS DE DIGITALIZAÇÃO

Apagar sombras periféricas na imagem (Apagar)

Utilize esta função para apagar sombras periféricas que surjam ao digitalizar livros e outros originais finos.



Branquear cores pálidas na imagem (Eliminar fundo)

Esta função suprime as áreas de fundo claras na imagem digitalizada. Esta função é prática para digitalizar um original que esteja impresso num papel colorido. Esta função não está disponível no modo Preto e branco.



Digitalizar ambos os lados de um cartão numa única página (Foto de cartão)

Utilize esta função para digitalizar a frente e o verso de um cartão como uma única imagem.

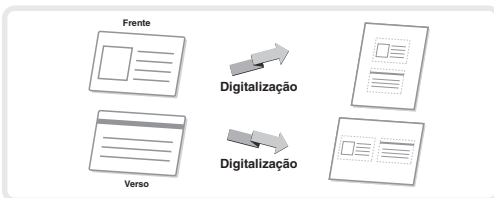

Digitalizar muitos originais de uma só vez (Construção de trabalho)

Uma pilha de originais que ultrapasse a linha indicadora do alimentador automático de documentos não poderá ser alimentada pelo alimentador.

Pode utilizar a função de construção de trabalhos para separar uma pilha de originais em conjuntos, alimentar cada conjunto e enviar os conjuntos como uma única transmissão.



A máquina também tem as seguintes funções

Para mais informações sobre cada uma destas funções, consulte "MODOS ESPECIAIS" e "FUNÇÕES DE RECEPÇÃO DE FAX INTERNET" em "4. SCANNER / INTERNET FAX" no Manual de funcionamento.

- Enviar uma imagem a uma hora marcada (Transmissão de temporizador)
- Memorizar operações de digitalização (Programar)
- Digitalizar originais finos (Modo Scan Lento)
- Digitalizar cartões de visita (Digit. Cartão de Visita) (É necessário um alimentador de cartões de visita)
- Alterar as definições de impressão do relatório de transacção (Relatório de transacção)
- Reenviar um fax Internet recebido para um endereço de rede (Definições de Encaminhamento de Entrada)

Arquivamento de documentos

A função de arquivamento de documentos permite armazenar o documento ou a imagem impressa no disco rígido ao efectuar uma cópia, impressão ou outro trabalho. Pode recuperar um ficheiro armazenado e utilizá-lo sempre que precisar.

Esta secção apresenta várias funções de arquivamento de documentos.

- ▶ **ARQUIVAMENTO DE DOCUMENTOS** 84
- ▶ **GUARDAR RAPIDAMENTE UM TRABALHO (Ficheiro Rápido)** 86
- ▶ **ANEXAR INFORMAÇÕES AO ARMAZENAR UM FICHEIRO (Ficheiro)** 87
- ▶ **GUARDAR APENAS UM DOCUMENTO (Digitalizar para HDD)** 89
- ▶ **IMPRIMIR UM FICHEIRO GUARDADO** 90

ARQUIVAMENTO DE DOCUMENTOS

A função de arquivamento de documentos permite guardar a imagem de documento de um trabalho de cópia ou de imagem enviada ou os dados de um trabalho de impressão como um ficheiro no disco rígido da máquina.

O ficheiro armazenado pode ser recuperado e impresso ou transmitido conforme necessário.

Aplicações da função de arquivamento de documentos

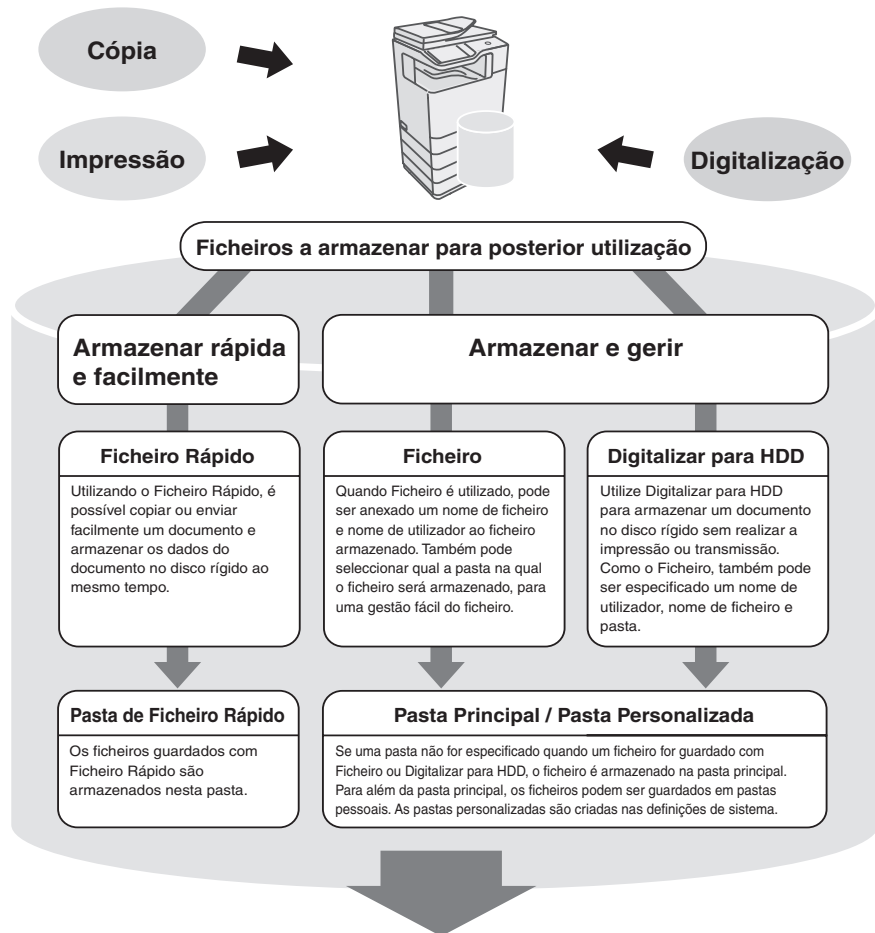

Os ficheiros armazenados podem ser impressos ou transmitidos sempre que necessário.

Um ficheiro que tiver sido armazenado utilizando o controlador da impressora não pode ser transmitido

A função de arquivamento de documentos é útil nas seguintes situações

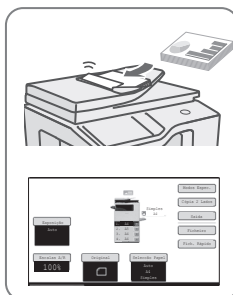
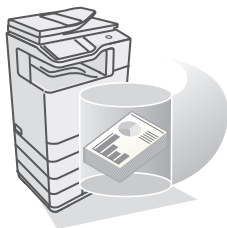

Neste caso...

Acabou de preparar cópias de uma apresentação de várias páginas para uma reunião, mas o número de participantes aumentou inesperadamente e precisa de preparar rapidamente mais cópias do documento.

Arquivamento de documentos é prático

A digitalização de todas as páginas do documento é muito demorada. Além disso, as definições de cópia têm de ser novamente seleccionadas. Nestes casos, não precisa de entrar em pânico. Basta imprimir o ficheiro que armazenou utilizando a função de arquivamento de documentos. Não precisa de digitalizar os originais nem de seleccionar novamente as definições de cópia.

Neste caso...

Os formulários dos relatórios diários ou semanais são guardados no escritório mas, muitas vezes, estão todos preenchidos e é necessário imprimir cópias adicionais a partir do ficheiro original.

Arquivamento de documentos é prático

Se guardar os formulários dos relatórios diários e semanais na mesma pasta, os utilizadores poderão obter um formulário através da página Web ou do painel de operações da máquina.

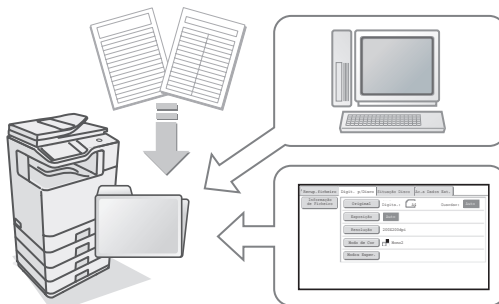

Funções que tornam o arquivamento de documentos ainda mais prático

Quando a autenticação do utilizador está activa, pode especificar "Minha Pasta" nas informações dos utilizadores. Quando um utilizador recupera um ficheiro armazenado, verá "Minha Pasta" em primeiro lugar, evitando ao utilizador o trabalho de seleccionar a pasta.

Para informações sobre a configuração da "Minha Pasta", consulte "Lista de utilizadores" no capítulo "6. DEFINIÇÕES DE SISTEMA" do Manual de funcionamento.

GUARDAR RAPIDAMENTE UM TRABALHO (Ficheiro Rápido)

A título de exemplo, o procedimento para utilização do "Ficheiro Rápido" ao copiar é explicado a seguir.

O Ficheiro Rápido é a forma mais fácil de guardar um ficheiro utilizando a função de arquivamento de documentos.

A face a digitalizar tem de estar voltada para cima!



1 Coloque os originais.

Se utilizar o vidro de exposição, coloque o original com o lado a digitalizar voltado para baixo.

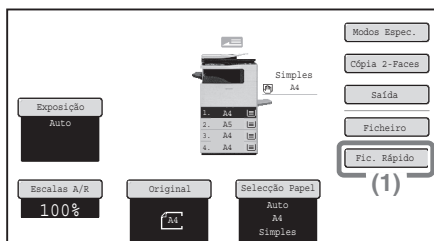

2 Seleccione as definições no painel de toque.

Selecione as definições como se estivesse a fazer uma cópia normal.

(1) Prima a tecla [Fic. Rápido].

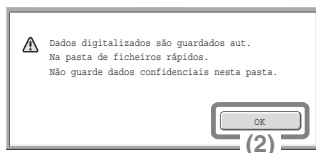

(2) Prima a tecla [OK].

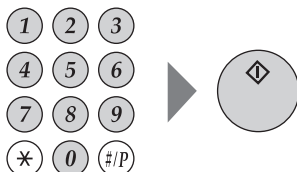

3 Seleccione o número de cópias e prima a tecla [INICIAR].

O ficheiro é armazenado no disco rígido quando a cópia é efectuada.



ANEXAR INFORMAÇÕES AO ARMAZENAR UM FICHEIRO (Ficheiro)

A título de exemplo, o procedimento para utilização do "Ficheiro" ao copiar é explicado a seguir. Ao contrário do Ficheiro Rápido, podem ser especificados um nome de ficheiro, nome de utilizador e pasta ao guardar um ficheiro.

A face a digitalizar tem de estar voltada para cima!



1 Coloque os originais.

Se utilizar o vidro de exposição, coloque o original com o lado a digitalizar voltado para baixo.

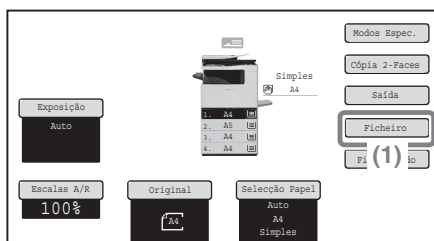

2 Seccione as definições no painel de toque.

Selecione as definições como se estivesse a fazer uma cópia normal.

(1) Prima a tecla [Ficheiro].

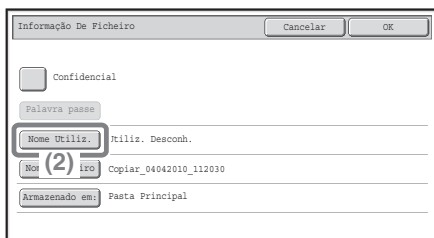

(2) Prima a tecla [Nome Utiliz.].

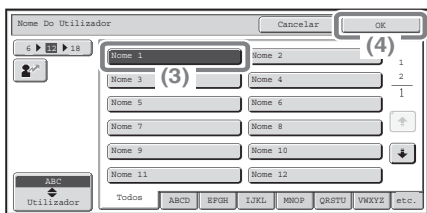

Seleccione as definições no painel de toque.
(continuação)

(3) Prima a tecla [Nome 1].

(4) Prima a tecla [OK].

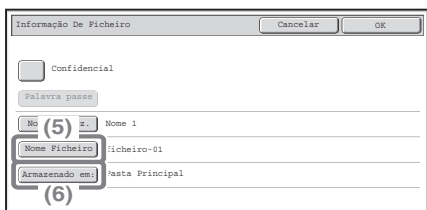

(5) Prima a tecla [Nome Ficheiro].

É visualizado um ecrã de introdução de texto. Introduza um nome de ficheiro.

(6) Prima a tecla [Armazenado em:].

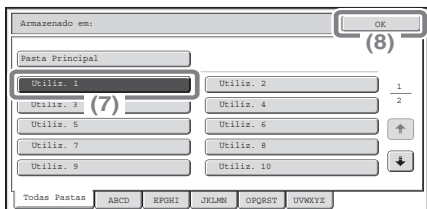

(7) Prima a tecla [Utiliz 1].

(8) Prima a tecla [OK].



(9) Prima a tecla [OK].

3 Seleccione o número de cópias e prima a tecla [INICIAR].

O ficheiro é armazenado no disco rígido quando a cópia é efectuada.

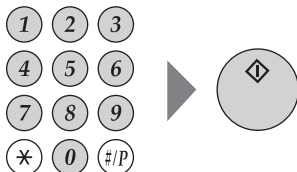

GUARDAR APENAS UM DOCUMENTO (Digitalizar para HDD)

Pode guardar um documento sem efectuar um trabalho de cópia, impressão ou envio.

O procedimento de armazenamento de um documento na pasta principal é explicado a seguir.



1 Prima a tecla [ARCHIVO DOCUMENTOS].

É visualizado o ecrã inicial do modo de arquivamento de documentos.

A face a digitalizar tem de estar voltada para cima!

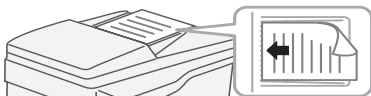

2 Coloque os originais.

Se utilizar o vidro de exposição, coloque o original com o lado a digitalizar voltado para baixo.

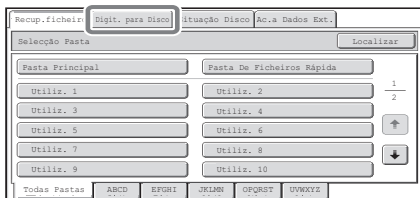

3 Prima o separador [Digit. para Disco].

É visualizado o ecrã inicial Digitalizar para o disco.

Para especificar um nome de utilizador, nome de ficheiro e pasta prima a tecla [Informação de ficheiro].



4 Prima a tecla [INICIAR].



IMPRIMIR UM FICHEIRO GUARDADO

Pode recuperar um ficheiro armazenado no modo de arquivamento de documentos para ser impresso ou transmitido.

Esta secção explica como recuperar e imprimir um ficheiro armazenado na pasta principal.



Selecione o ficheiro e imprima-o.

(1) Prima a tecla [ARQUIVO DOCUMENTOS].

(2) Prima a tecla [Pasta Principal].

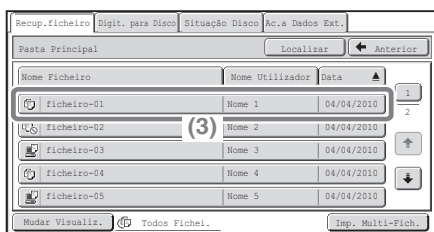

(3) Prima a tecla correspondente ao ficheiro que pretende recuperar.

Prima a tecla [Mudar Visualiz.] para visualizar o ecrã para alteração de visualizações. Prima a tecla [Miniatura] no ecrã para alteração de visualizações para apresentar as imagens em miniatura nas teclas de ficheiro.

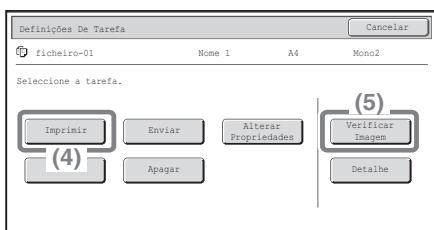

(4) Prima a tecla [Imprimir].

(5) Prima a tecla [Verificar Imagem] para verificar o conteúdo de um ficheiro.

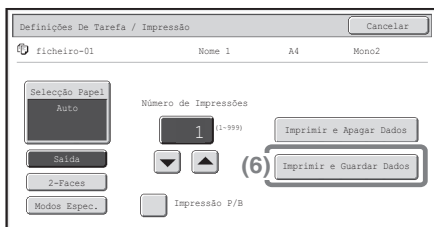

(6) Prima a tecla [Imprimir e Guardar Dados].

Quando [Imprimir e guardar dados] é seleccionado, o ficheiro é guardado após a impressão.

Para apagar o ficheiro depois de o imprimir, selecione [Imprimir e Apagar Dados].

Definições de sistema

As definições de sistema permitem ajustar o funcionamento da máquina às necessidades do seu local de trabalho. Esta secção apresenta resumidamente várias definições de sistema.

Para obter descrições detalhadas das definições de sistema, consulte "6. DEFINIÇÕES DE SISTEMA" no Manual de funcionamento.

► DEFINIÇÕES DE SISTEMA	92
-------------------------------	----

DEFINIÇÕES DE SISTEMA

O ecrã de definições de sistema permite ajustar a data e a hora, armazenar os destinos de fax e de digitalização e criar pastas de arquivo de documentos, bem como configurar várias outras definições relacionadas com o funcionamento da máquina.

O procedimento de visualização do ecrã de definições de sistema e itens no ecrã é descrito a seguir.

Para obter descrições detalhadas das definições de sistema, consulte "6. DEFINIÇÕES DE SISTEMA" no Manual de funcionamento.

Apresentar o ecrã de definições de sistema

DEFINIÇÕES
DE SISTEMA

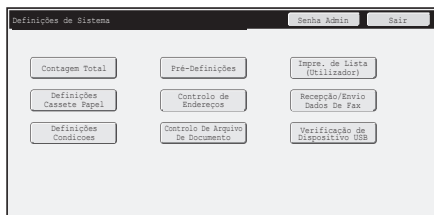

Prima a tecla [DEFINIÇÕES DE SISTEMA].

É visualizado o ecrã com as definições de sistema. As teclas visualizadas variam consoante os dispositivos periféricos instalados.

O que pode fazer nas definições de sistema

Definições	Descrição
Contagem Total	Mostra o número total de páginas impressas por tipo de trabalho, como trabalhos de cópia e trabalhos de impressão.
Definições padrão	Permite acertar o relógio e alterar o teclado de software utilizado para introdução de texto.
Impressão de listas (Utilizador)	Permite imprimir listas visualizando o estado e as definições da máquina.
Definições Cassete Papel	Permite definir o tipo e o tamanho do papel utilizado em cada bandeja, bem como armazenar novos tipos de papel.
Controlo Endereços	Os destinos das imagens enviadas podem ser armazenados em teclas directas e as definições podem ser armazenadas em teclas de programa.

Definições	Descrição
Receber/Enviar Dados Fax	Permite configurar as definições de recepção de faxes e faxes Internet, bem como as definições de reenvio de faxes e faxes Internet recebidos.
Condição da Impressora	Permite configurar as definições de impressão sem utilizar o controlador da impressora, bem como as definições relativas à função de impressão.
Controlo de Arq. De Documentos	Permite armazenar, editar e apagar pastas personalizadas para a função de arquivamento de documento.
Verificação de Dispositivo USB	Permite verificar o estado da ligação de um dispositivo USB.

Definições de sistema (administrador)

As definições de sistema (administrador)* são definições de sistema que apenas podem ser configuradas pelo administrador da máquina. Para configurar estas definições, tem de ser introduzida a palavra-passe do administrador.

Contudo, quando a autenticação do utilizador está activa, os utilizadores que iniciem sessão com determinados direitos de utilização podem configurar estas definições sem introduzir a palavra-passe do administrador. Verifique junto do seu administrador.

* Embora os manuais da máquina indiquem definições de sistema que exigem direitos de administrador como "definições de sistema (administrador)", isto apenas é feito para ajudar a explicar as definições. A palavra "administrador" não aparece no painel de toque ou em qualquer outro local na máquina.

Para obter os itens das definições de sistema (administrador), consulte "6. DEFINIÇÕES DE SISTEMA" no Manual de funcionamento.

Resolução de problemas

Estas secções contêm respostas a perguntas mais frequentes e explicam como resolver situações de encravamento de papel.

- ▶ **PERGUNTAS MAIS FREQUENTES** 96
- ▶ **REMOVER ENCRAVAMENTOS DE PAPEL**..... 102

PERGUNTAS MAIS FREQUENTES

Realizar uma cópia de um original de tamanho não padrão

O procedimento para realizar a cópia de um recibo de pagamento ou de qualquer outro original de tamanho não padrão é explicado a seguir.

O modo especial de "Centragem" do modo de cópia pode ser seleccionado para posicionar a imagem copiada no centro do papel.

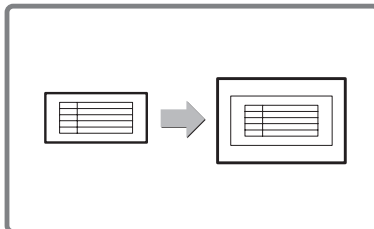

1 Coloque os originais.



Se a dimensão X (largura) do documento for inferior a 89 mm (3-1/2") ou se a dimensão Y (altura) for inferior a 100 mm (4"), coloque o original no vidro de exposição.

Se utilizar o alimentador automático de documentos, utilize "Modo Scan Lento" para um original fino.

2 Introduza o tamanho do original.

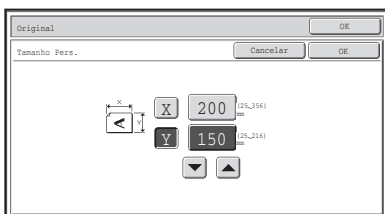

No ecrã inicial do modo de cópia, prima [Original] e depois [Tamanho Pers.].

3 Coloque o papel no alimentador manual.

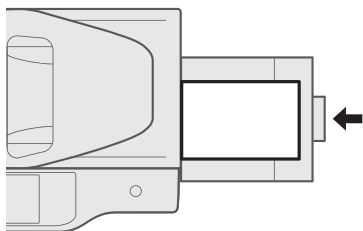

O alimentador manual é utilizado aqui para copiar para papel que não está colocado em nenhuma das cassetes de papel da máquina.

Tipo: Reciclado
Tamanho : A4

4 Seleccione o alimentador manual.

A partir do ecrã base do modo de cópia, prima [Seleção Papel] e, de seguida, "Tipo de papel de alimentador manual".

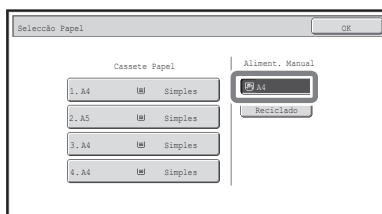
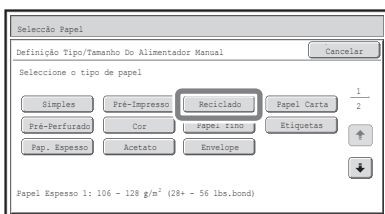

Impressão em envelopes

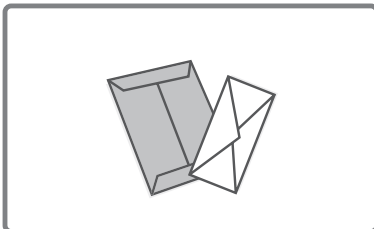

O procedimento para impressão num envelope é explicado a seguir. Apenas é possível imprimir o lado de nome e endereço de um envelope. É recomendada a realização de um teste para verificar o resultado da impressão antes de utilizar um envelope.

1 Coloque o papel no alimentador manual.

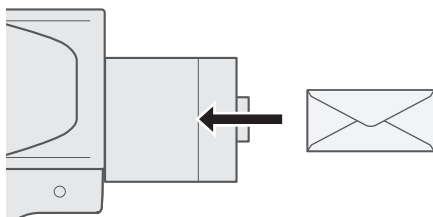

Impressão no lado de nome e endereço

2 Definições Cassete Papel.

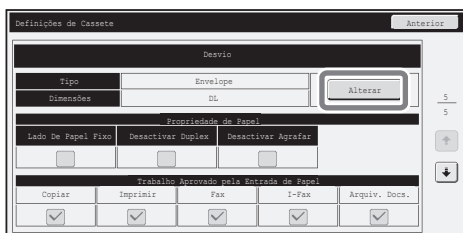

Tipo: Envelope
Tamanho: Selecciono o tamanho do envelope

3 Selecciona definições no controlador de impressora.

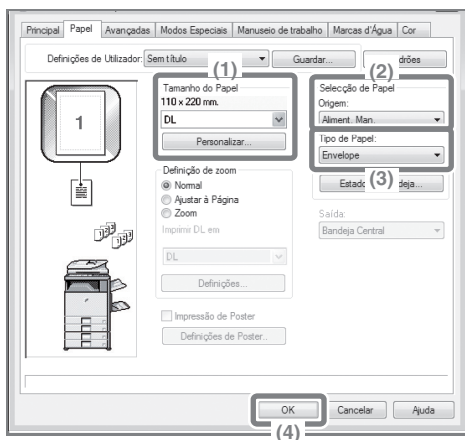

(1) Selecciona o tamanho do envelope em "Tamanho do Papel".

(2) Selecciona "Aliment. Man." em "Origem" em "Seleção de Papel".

(3) Selecciona [Envelope] em "Tipo de Papel".

Se necessário, selecciona a caixa de selecção "Rodar 180 graus" () em "Orientação de Imagem" no separador [Principal].

(4) Clique no botão [OK].

Alterar o tamanho do papel utilizado para um trabalho de impressão

Quando o tamanho do papel especificado para um trabalho de impressão não se encontra colocado em nenhuma das cassetes de papel da máquina, siga os passos a seguir para alterar o tamanho do papel.

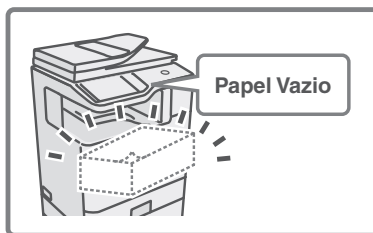

1 Verifique os detalhes do trabalho.

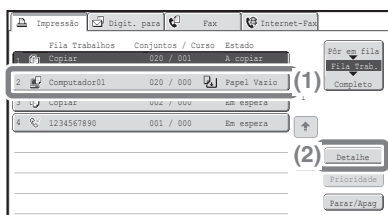

Prima a tecla [ESTADO DO TRABALHO] no painel de operações para visualizar o ecrã de estado do trabalho.

(1) Seccione o trabalho cujo estado seja [Papel Vazio].

(2) Prima a tecla [Detalhe].

Para apagar o trabalho, pode premir a tecla [Parar/Apag].

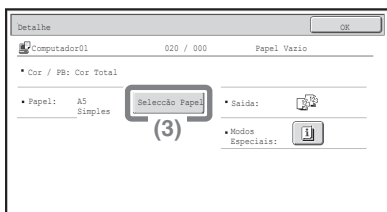

(3) Verifique o tamanho do papel especificado para o trabalho no ecrã de detalhes e prima a tecla [Seleção Papel].

2 Altere o tamanho de papel utilizado para este trabalho.

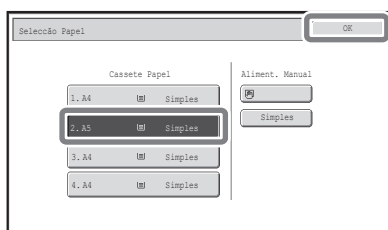

Seccione o tamanho de papel no qual pretende imprimir o trabalho a partir do conjunto de tamanhos de papel.

Para evitar cortar parte da imagem, seccione um tamanho de papel que seja maior do que o tamanho de papel especificado para o trabalho.

Ajustar o volume do toque

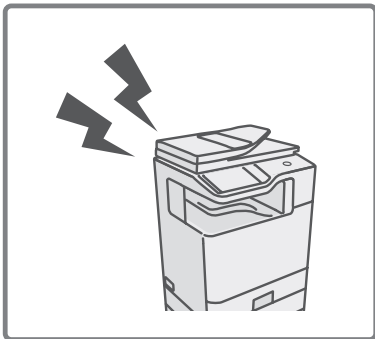

Se o som de toque emitido quando a máquina recebe um fax for demasiado alto ou demasiado baixo, siga os passos a seguir para ajustar o volume. O volume do toque do fax é ajustado nas definições de sistema (administrador).

Prima a tecla [DEFINIÇÕES DE SISTEMA] no painel de operações, prima [Definições de Envio de Imagem] - [Definições de Fax] - [Definições Padrão de Fax] - [Definições de Altifalante] - [Volume de Toque] nessa ordem e, em seguida, seleccione o volume pretendido.

Verificar o registo de comunicação da máquina

Para verificar o registo de comunicação da máquina utilizando a função de envio de imagem, siga os passos a seguir para imprimir o relatório de actividade de envio de imagens.

O relatório de actividade de envio de imagens é impresso a partir das definições de sistema (administrador).

Prima a tecla [DEFINIÇÕES DE SISTEMA] no painel de operações e, de seguida, prima [Impressão de listas (Administrador)] - [Relatório de actividade de envio de imagens] para imprimir o relatório.

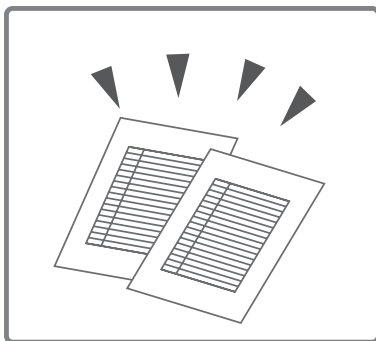

REMOVER ENCRAVAMENTOS DE PAPEL

Quando ocorre um encravamento de papel, a mensagem "Ocorreu um bloqueio de papel." irá surgir no painel de toque e a impressão e digitalização irão parar. Nesta eventualidade, prima a tecla [Informações] no painel de toque. Quando a tecla é premida, surgem instruções para remover o encravamento de papel. Siga as instruções. Quando o encravamento de papel estiver resolvido, a mensagem irá desaparecer automaticamente.

A marca  intermitente na imagem à esquerda indica a posição aproximada do encravamento de papel.

Localização de encravamento

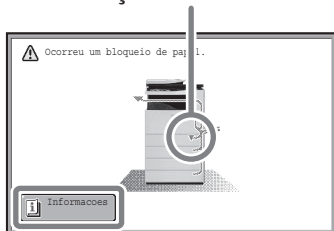

Prima a tecla [Informações] para visualizar o ecrã seguinte.

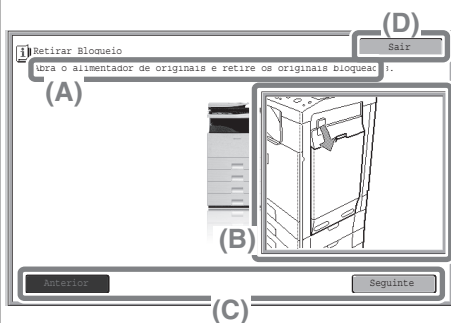

(A) As instruções para remover o encravamento de papel surgem aqui.

(B) Animação que mostra o que fazer.

(C) Visualizar os vários ecrãs ou o ecrã seguinte.

(D) Isto fecha o ecrã de informação.

O ecrã de informação não pode ser fechado até que o encravamento de papel seja removido.

- Enquanto a mensagem for exibida, a impressão e a digitalização não podem ser retomadas.
- Se a mensagem não desaparecer mesmo depois do encravamento de papel ter sido removido, é possível que exista uma das causas a seguir. Verifique novamente.
 - O encravamento de papel não foi removido correctamente.
 - Ainda existe um pedaço de papel rasgado na máquina.
 - Uma tampa ou unidade que foi aberta ou movimentada para remover o encravamento de papel não foi colocada novamente na sua posição original.

Para procedimentos detalhados para remoção de encravamentos de papel, consulte "REMOVER ENCRAVAMENTOS DE PAPEL" em "7. RESOLUÇÃO DE PROBLEMAS" no Manual de funcionamento.

Tenha em atenção

- Para obter informações sobre o seu sistema operativo, consulte o respectivo manual ou a função de Ajuda online.
- As explicações dos ecrãs e os procedimentos num ambiente Windows destinam-se principalmente ao Windows Vista®. Os ecrãs poderão variar consoante a versão do sistema operativo ou da aplicação de software.
- As explicações de ecrãs e procedimentos num ambiente Macintosh têm como base o Mac OS X v10.4 no caso do Mac OS X. Os ecrãs poderão variar consoante a versão do sistema operativo ou da aplicação de software.
- Sempre que aparecer "MX-xxxx" neste manual, substitua o nome do modelo por "xxxx".
- Tivemos o máximo cuidado na elaboração deste manual. Na condição improvável de detectar um defeito ou outro problema, contacte o revendedor ou o representante de assistência técnica autorizado mais próximos.
- Este produto foi sujeito a rigorosos procedimentos de controlo e inspeção de qualidade. Se tiver algum comentário ou dúvida relativamente ao mesmo, contacte o revendedor ou o representante de assistência técnica autorizado mais próximos.
- Para além das instâncias previstas na lei, a SHARP não se responsabiliza por falhas que ocorram durante a utilização do produto ou das suas opções, por falhas resultantes da operação incorrecta do produto e das suas opções, ou por outras falhas ou danos resultantes da utilização do produto.
- Este manual contém referências à função de fax. Contudo, tenha em atenção que a função de fax não está disponível em alguns países e regiões.

Aviso

- A reprodução, adaptação ou tradução dos conteúdos do manual sem autorização prévia por escrito é proibida, excepto quando permitido pelas leis dos direitos de autor.
- Todas as informações contidas neste manual estão sujeitas a alteração sem aviso prévio.

Ilustrações e painel de operações apresentados neste manual

Os dispositivos periféricos são normalmente opcionais. No entanto, alguns modelos incluem determinados dispositivos periféricos como equipamento standard. As explicações neste manual assumem que estão instaladas unidades de alimentação de papel para 500 folhas (num total de quatro tabuleiros) na MX-B381. Para algumas funções e procedimentos, as explicações pressupõem que estão instalados outros dispositivos para além dos anteriormente referidos.

<p>Os ecrãs, mensagens e nomes de teclas apresentados no manual podem diferir dos apresentados na máquina devido a melhorias e modificações do produto.</p>

SHARP®

SHARP CORPORATION

IMPRESSO EM FRANÇA
TINSP4488GHZZ

