

SHARP[®]

MODELO: MX-2300N
MX-2700N

Guia da copiadora



ÍNDICE

INFORMAÇÕES ACERCA DESTE MANUAL	3
• MANUAIS FORNECIDOS COM A MÁQUINA	3

1 PROCEDIMENTO BÁSICO PARA EFECTUAR CÓPIAS

ECRÃ INICIAL DO MODO CÓPIA	5
SEQUÊNCIA DE CÓPIA	8
EFECTUAR CÓPIAS	11
• UTILIZAR O ALIMENTADOR AUTOMÁTICO DE DOCUMENTOS PARA FAZER CÓPIAS	11
• COPIAR UTILIZANDO O VIDRO DE EXPOSIÇÃO	12
CÓPIA DE 2 LADOS AUTOMÁTICA	15
• UTILIZAR O ALIMENTADOR AUTOMÁTICO DE DOCUMENTOS PARA FAZER CÓPIAS DE 2 LADOS	15
• CÓPIA AUTOMÁTICA DE 2 LADOS UTILIZANDO O VIDRO DE EXPOSIÇÃO	18
MODOS DE COR PARA CÓPIA	21
• SELECIONAR O MODO DE COR	21
ALTERAR A EXPOSIÇÃO E O MODO DE EXPOSIÇÃO	23
• AJUSTAR AUTOMATICAMENTE A EXPOSIÇÃO E O MODO DE EXPOSIÇÃO	23
• SELECIONAR O MODO DE EXPOSIÇÃO E AJUSTAR MANUALMENTE O NÍVEL DE EXPOSIÇÃO	23
REDUÇÃO/AMPLIAÇÃO/ZOOM	26
• SELECIONAR AUTOMATICAMENTE A ESCALA (Imagem Auto)	26
• SELECIONAR MANUALMENTE A ESCALA (Escala predefinidas/Zoom)	27
• AMPLIAR/REDUZIR O COMPRIMENTO E A LARGURA SEPARADAMENTE (XY Zoom)	30
TAMANHOS DO ORIGINAL	33
• VERIFICAR O TAMANHO DO ORIGINAL	33
• ESPECIFICAR O TAMANHO DO ORIGINAL	35
• MEMORIZAR TAMANHOS DE ORIGINAIS UTILIZADOS COM FREQUÊNCIA	36
SAÍDA	42
• MODOS DE SAÍDA	43
COPIAR UTILIZANDO A CASSETE DO ALIMENTADOR MANUAL (cópia em papéis especiais)	46
INTERROMPER A EXECUÇÃO DE UMA CÓPIA (Interromper cópia)	48

ECRÃ DE ESTADO DO TRABALHO	49
• ECRÃ DA FILA DE TRABALHOS E ECRÃ DE TRABALHOS CONCLUÍDOS	49
• SE UTILIZAR A FUNÇÃO DE ARQUIVO DE DOCUMENTOS	53

2 FUNÇÕES DE CÓPIA PRÁTICAS

MODOS ESPECIAIS	54
• TECLA [Edição de imagem] E TECLA [Ajustes de cor]	57
ADICIONAR MARGENS (Margem arquivo)	59
APAGAR SOMBRAS PERIFÉRICAS (Apagar)	61
CÓPIA DE CADA PÁGINA ABERTA DE UM DOCUMENTO ENCADERNADO (Cópia de livros)	63
FAZER CÓPIAS EM FORMATO DE PANFLETO (Cópia em panfleto)	65
COPIAR UM GRANDE VOLUME DE ORIGINAIS DE UMA SÓ VEZ (Construção de trabalhos)	69
UTILIZAR DUAS MÁQUINAS PARA COPIAR ORIGINAIS NUMEROSOS (Cópia tandem)	71
UTILIZAR UM TIPO DE PAPEL DIFERENTE PARA AS CAPAS (Capas/Inserções)	74
• INSERIR CAPAS EM CÓPIAS (Definições de capa)	75
• INSERIR FOLHAS DE INSERÇÕES EM CÓPIAS (Definições de inserção)	78
• ALTERAR DEFINIÇÕES DE CAPA/INSERÇÃO (Disposição de página)	81
ADICIONAR INSERÇÕES AO COPIAR PARA ACETATOS (Inserção de transparências)	85
COPIAR VÁRIAS PÁGINAS PARA UMA ÚNICA FOLHA DE PAPEL (Multi shot)	88
COPIAR UM PANFLETO (Cópia de livro)	91
COPIAR TÍTULOS PARA PAPEL SEPARADOR (Cópia de separador)	95
• RELAÇÃO ENTRE OS ORIGINAIS E O PAPEL SEPARADOR	95
COPIAR AMBOS OS LADOS DE UM CARTÃO PARA UMA FOLHA DE PAPEL (Foto de cartão)	99
IMPRIMIR A DATA E UM CARIMBO NAS CÓPIAS (Carimbo)	102
• DATAR AS CÓPIAS (Data)	103
• CARIMBAR CÓPIAS (Carimbo)	107
• IMPRIMIR NÚMEROS DE PÁGINA NAS CÓPIAS (Numeração de página)	110
• IMPRIMIR TEXTO NAS CÓPIAS (Texto)	116

VERIFICAR A COLOCAÇÃO DO CARIMBO (Layout) . .	122
REPETIR FOTOS NUMA CÓPIA (Repetição de foto)	124
CRIAR UM POSTER DE GRANDES DIMENSÕES (Ampliação multi-páginas)	127
INVERTER A IMAGEM (Imagem inversa)	130
COPIAR UM ORIGINAL A3 (11x17 pol.) SEM CORTAR AS MARGENS (Desbotar completo A3 (11x17 pol.))	132
COPIAR NO CENTRO DO PAPEL (Centrar)	135
INVERTER O PRETO E O BRANCO NUMA CÓPIA (Inverso Peb)	137
AJUSTAR O VERMELHO/VERDE/AZUL NAS CÓPIAS (Ajuste RGB)	139
AJUSTAR A NITIDEZ DE UMA IMAGEM (Nitidez)	141
BRANQUEAR CORES PÁLIDAS NAS CÓPIAS (Eliminar fundo)	143
AJUSTAR A COR (Equilíbrio de cor)	145
AJUSTAR A LUMINOSIDADE DE UMA CÓPIA (Luminosidade)	147
AJUSTAR A INTENSIDADE DE UMA CÓPIA (Intensidade)	149
VERIFICAR AS CÓPIAS ANTES DE AS IMPRIMIR (Prova tipográfica)	151
COPIAR ORIGINAIS DE TAMANHOS DIFERENTES (Original de tamanho misto)	154
COPIAR ORIGINAIS FINOS (Modo digitalização lenta)	157
GUARDAR OPERAÇÕES DE CÓPIA (Programas de trabalho)	159
• MEMORIZAR UM PROGRAMA DE TRABALHOS	160
• APAGAR UM PROGRAMA DE TRABALHOS	161
APÊNDICE	163

INFORMAÇÕES ACERCA DESTE MANUAL

Nota

- Este manual contém referências à função de fax. No entanto, tenha em conta que esta não se encontra disponível em determinados países ou regiões.
- Tivemos o máximo cuidado na elaboração deste manual. Se tiver algum comentário ou dúvida relativamente ao mesmo, contacte o revendedor ou o representante de assistência técnica autorizado mais próximos.
- Este produto foi sujeito a rigorosos procedimentos de controlo e inspecção de qualidade. Na condição improvável de detectar um defeito ou outro problema, contacte o revendedor ou o representante de assistência técnica autorizado mais próximos.
- Para além das instâncias previstas na lei, a SHARP não se responsabiliza por falhas que ocorram durante a utilização do produto ou das suas opções, por falhas resultantes da operação incorrecta do produto e das suas opções, ou por outras falhas ou danos resultantes da utilização do produto.

Aviso

- A reprodução, adaptação ou tradução dos conteúdos do manual sem autorização prévia por escrito é proibida, excepto quando permitido pelas leis dos direitos de autor.
- Todas as informações contidas neste manual estão sujeitas a alteração sem aviso prévio.

Ilustrações e painéis de operações e de toque apresentados neste manual

Os dispositivos periféricos são normalmente opcionais. No entanto, alguns modelos incluem determinados dispositivos periféricos como equipamento standard.

As explicações neste manual assumem que tem instalados a cassete e a consola com cassete com capacidade para 2 x 500 folhas de papel correctos.

Para descrever mais detalhadamente determinadas funções e aplicações, algumas explicações assumem que estão instalados dispositivos periféricos adicionais.

Os ecrãs, mensagens e nomes de teclas apresentados no manual podem diferir dos apresentados na máquina devido a melhorias e modificações do produto.

MANUAIS FORNECIDOS COM A MÁQUINA

Junto com a máquina são fornecidos manuais impressos e manuais em formato PDF armazenados no respectivo disco rígido. Durante a utilização da máquina, consulte informações sobre a função que está a utilizar no manual apropriado.

Manuais impressos

Nome do manual	Índice
Guia de segurança	Este manual contém instruções para a utilização segura da máquina e uma lista das respectivas especificações e dispositivos periféricos.
Guia de configuração do software	Este manual explica como instalar o software e configurar as definições para utilizar a máquina como uma impressora ou digitalizador.
Guia de início rápido	Este manual contém explicações simples e detalhadas de todas as funções da máquina num único volume. Pode encontrar explicações detalhadas de cada função nos manuais em formato PDF.
Resolução de problemas	Este manual explica como solucionar bloqueios de papel e contém respostas às perguntas mais frequentes sobre os diferentes modos de funcionamento da máquina. Consulte este manual sempre que tiver problemas de utilização da máquina.





Manuais de operação em formato PDF

Os manuais em formato PDF contêm explicações detalhadas dos procedimentos de utilização dos diferentes modos da máquina. Para visualizar os manuais em formato PDF, descarregue-os do disco rígido da máquina. O procedimento de descarregamento dos manuais é descrito na secção "Como transferir os manuais em formato PDF" do Guia de início rápido.

Nome do manual	Índice
Guia do utilizador	Este manual contém informações como procedimentos básicos de utilização, colocação do papel e manutenção da máquina.
Guia da copiadora (este manual)	Este manual contém explicações detalhadas dos procedimentos de utilização da função de cópia.
Guia da impressora	Este manual contém explicações detalhadas dos procedimentos de utilização da função de impressão.
Guia do scanner	Este manual contém explicações detalhadas dos procedimentos de utilização da função de digitalização e de fax pela Internet.
Guia de arquivo de documentos	Este manual contém explicações detalhadas dos procedimentos de utilização da função de arquivo de documentos. A função de arquivo de documentos permite guardar os dados de documento de um trabalho de cópia ou fax, bem como os dados de um trabalho de impressão como um ficheiro no disco rígido da máquina. O ficheiro poderá ser utilizado sempre que necessário.
Guia de definições do sistema	Este manual descreve as definições de sistema que permitem configurar diversos parâmetros de acordo com os objectivos e necessidades do seu local de trabalho. As definições actuais podem ser visualizadas ou impressas a partir das "Definições de Sistema".

Ícones utilizados nos manuais

Os ícones nos manuais indicam os seguintes tipos de informação:

	Adverte para situações em que existe o risco de danos na máquina ou da ocorrência de falhas.		Indica o nome de uma definição de sistema e explica a definição resumidamente. Para obter informações detalhadas sobre cada definição de sistema, consulte o Guia de definições do sistema. Quando "Definições de Sistema:" aparece: É explicada uma definição geral. Quando "Definições de sistema (administrador):" aparece: É explicada uma definição que só pode ser configurada por um administrador.
	Apresenta uma explicação suplementar de uma função ou procedimento.		
	Explica como cancelar ou corrigir uma operação.		

1

PROCEDIMENTO BÁSICO PARA EFECTUAR CÓPIAS

Este capítulo explica os procedimentos básicos para efectuar cópias, incluindo a selecção da escala e outras definições de cópia.

ECRÃ INICIAL DO MODO CÓPIA

Prima a tecla [COPIAR] do painel de operações para visualizar o ecrã inicial do modo cópia. O ecrã inicial apresenta as mensagens e as teclas necessárias para copiar, bem como as definições que foram seleccionadas. As selecções são efectuadas premindo as teclas visualizadas no ecrã.

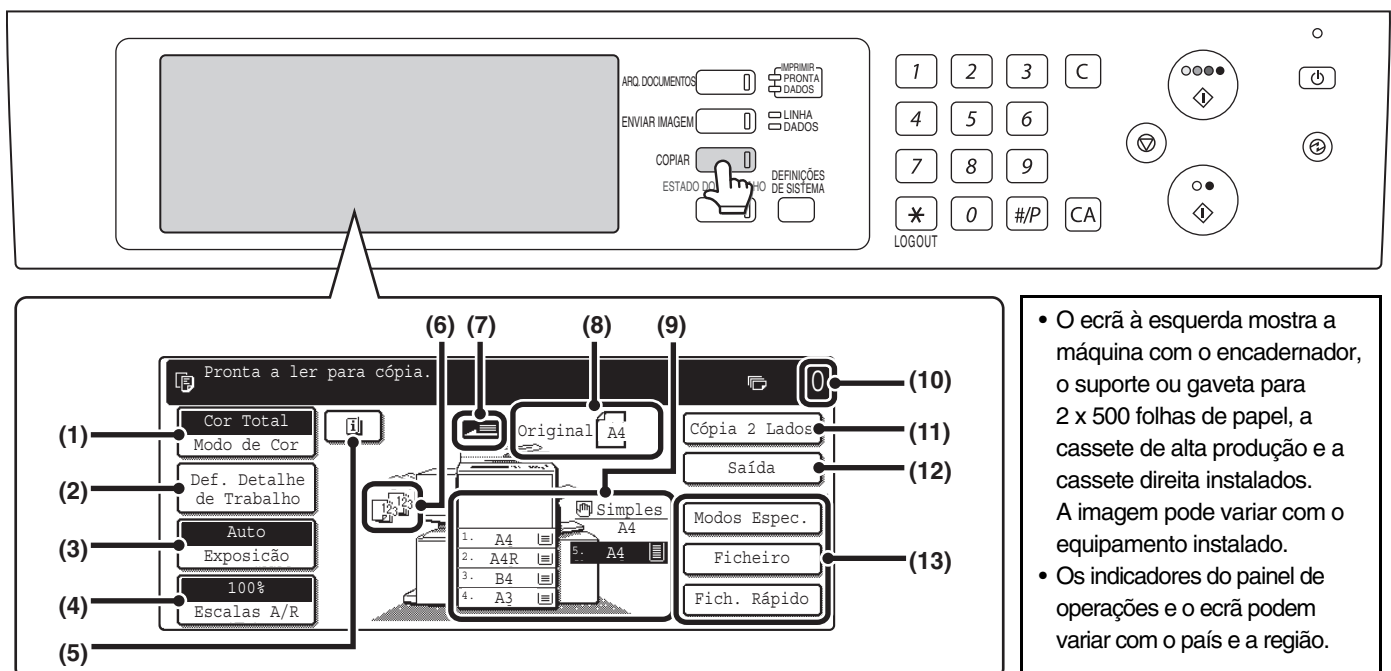

(1) Tecla [Modo de Cor]

Prima esta tecla para alterar o modo de cor.
☞ [MODOS DE COR PARA CÓPIA](#) (página 21)

(2) Tecla [Def. Detalhe do Trabalho]

Prima esta tecla para seleccionar definições para o original, definições para o papel e modos especiais.
☞ [Tecla \[Def. Detalhe do Trabalho\]](#) (página 6)

(3) Tecla [Exposição]

Apresenta as definições actuais de exposição de cópia e do modo de exposição. Prima esta tecla para alterar as definições de exposição ou do modo de exposição.
☞ [ALTERAR A EXPOSIÇÃO E O MODO DE EXPOSIÇÃO](#) (página 23)

(4) Tecla [Escala A/R]

Mostra a escala de ampliação/redução actual. Prima esta tecla para ajustar a escala de ampliação/redução.
☞ [REDUÇÃO/AMPLIAÇÃO/ZOOM](#) (página 26)

(5) Tecla

Esta tecla aparece quando é seleccionado um modo especial. Prima esta tecla para visualizar uma lista dos modos e definições seleccionados.
☞ [Verificar quais os modos especiais que se encontram seleccionados](#) (página 58)

(6) Indicação da saída

Apresenta os ícones das funções seleccionadas se estiverem seleccionadas uma ou mais funções de saída, como separar, agrupar, agrafar ou encadernar.
☞ [SAÍDA](#) (página 42)

(7) Indicação da entrada de originais

É visualizado quando é inserido um original na cassete do alimentador de documentos.

(8) Indicação do tamanho do original

Indica o tamanho do original. Se tiver definido o tamanho do original manualmente, o ecrã indicará "Manual". Se não estiver colocado um original, não será visualizada qualquer informação.
☞ [TAMANHOS DO ORIGINAL](#) (página 33)

(9) Indicação da selecção do papel

Mostra o tamanho do papel carregado em cada bandeja. Na área da cassete do alimentador manual, o tipo de papel aparece acima do tamanho do papel. A bandeja seleccionada é destacada. A quantidade de papel aproximada em cada cassete é indicada por . Para visualizar o ecrã de selecção da cassete de papel para uma cassete, prima a cassete.

(10) Indicação do número de cópias

Mostra o número de cópias definido.

(11) Tecla [Cópia 2 Lados]

Prima esta tecla para fazer cópias de dois lados. **COPIA DE 2 LADOS AUTOMÁTICA** (página 15)

(12) Tecla [Saída]

Prima esta tecla para seleccionar uma opção de saída, como separar, agrupar, espinha, agrafar, encadernar ou perfurar. **SAÍDA** (página 42)

(13) Teclas personalizadas

Estas 3 teclas podem ser alteradas para mostrar 3 definições ou funções da sua preferência. As teclas são alteradas em “Definição de personalização de tecla” nas definições de sistema (administrador). Normalmente, são visualizadas as seguintes teclas:

Personalizar as teclas do ecrã (página 7)

• Tecla [Modos Espec.]

Igual à tecla [Modos Espec.] que é visualizada quando prima a tecla [Def. Detalhe do Trabalho].

MODOS ESPECIAIS (página 54)

• Tecla [Ficheiro], tecla [Fich. Rápido]

Prima uma das teclas para utilizar as funções de arquivo de documentos Ficheiro Rápido ou Ficheiro. Correspondem às teclas [Ficheiro] e [Ficheiro Rápido] que são visualizadas quando prima a tecla [Modos Espec.]. Para obter informações sobre a função de arquivo de documentos, consulte o Guia de arquivo de documentos.

Quando o ecrã de definições de sistema está visualizado, o ecrã inicial do modo cópia não aparece, mesmo que prima a tecla [COPIAR].

Tecla [Def. Detalhe do Trabalho]

Prima a tecla [Def. Detalhe do Trabalho] para visualizar as teclas de selecção do tamanho do original e as definições do papel. A tecla [Modos Espec.] também é visualizada para que possa seleccionar modos especiais. Para fechar o ecrã das definições de detalhe do trabalho e regressar ao ecrã inicial, prima novamente a tecla [Def. Detalhe do Trabalho].

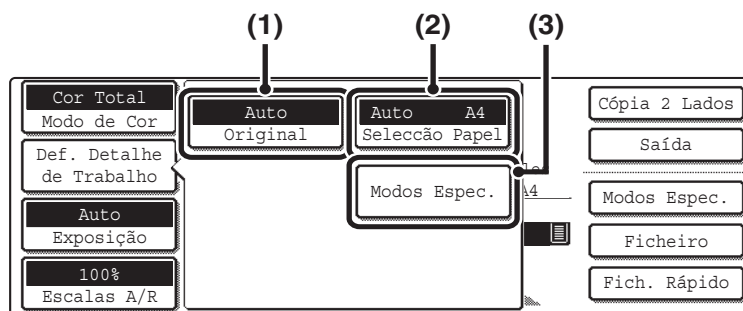

(1) Tecla [Original]

Prima esta tecla para seleccionar o tamanho do original. **TAMANHOS DO ORIGINAL** (página 33)

(2) Tecla [Seleccção Papel]

Prima esta tecla para mudar o papel (cassete) utilizado. Prima a tecla para visualizar uma cassete, bem como o tamanho e o tipo de papel colocado nessa cassete. Prima a tecla da cassete de papel que deseja utilizar e depois [OK]. As definições do tamanho e de tipo de papel para as cassetes 1 a 5 são configuradas nas definições de sistema. “Definições de Cassete de Papel” no Guia de definições do sistema

Para obter informações sobre as definições de tamanho e tipo de papel para o alimentador manual, consulte a secção “**COPIAR UTILIZANDO A CASSETE DO ALIMENTADOR MANUAL (cópia em papéis especiais)**” (página 46).

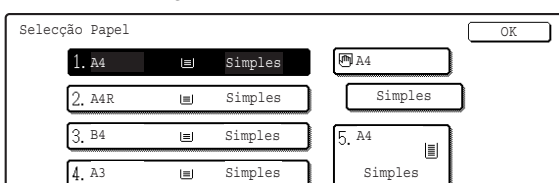

(3) Tecla [Modos Espec.]

Prima esta tecla para seleccionar modos especiais, como Margem de arquivo, Apagar margem e Cópia de livros. **MODOS ESPECIAIS** (página 54)

Personalizar as teclas do ecrã

Pode visualizar teclas com funções práticas (como modos especiais) no canto inferior direito do ecrã. Defina as teclas das funções que utiliza com maior frequência para aceder-lhes com um simples toque. As funções indicadas nas teclas são seleccionadas em "Definição de personalização de tecla" nas definições de sistema (administrador).

Ecrã com teclas personalizadas definidas para [Modos Espec.], [Margem Arquivo] e [Luminosidade]

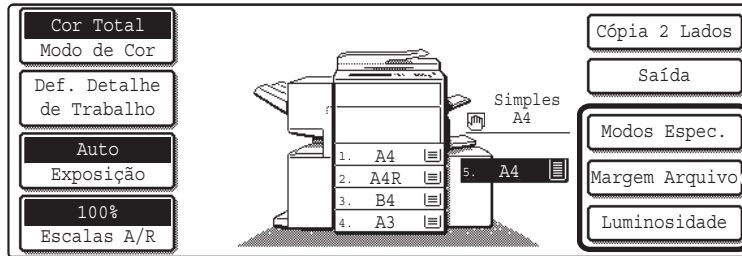

Estas 3 teclas podem ser alteradas de acordo com as suas preferências.



Definições de sistema (administrador): Definição de Personalização de Tecla

Permite seleccionar as teclas personalizadas visualizadas no ecrã inicial.

SEQUÊNCIA DE CÓPIA

Selecione as definições pela ordem seguinte para que a operação de cópia decorra da melhor forma. Para obter o procedimento detalhado de selecção das definições, consulte a explicação de cada definição neste guia.

Coloque o original.



Coloque o original na cassete do alimentador de documentos do alimentador automático de documentos, ou no vidro de exposição.

* Conforme as funções de cópia utilizadas, as funções poderão ser seleccionadas antes de o original ser colocado.



Definições de cópia básicas

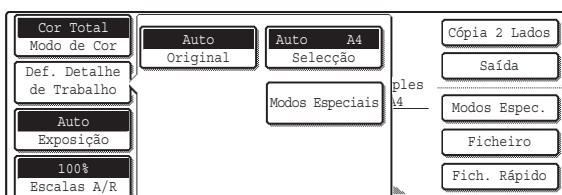

Selecione as definições de cópia básicas.

As definições principais são as seguintes:

- Modo de cor [MODOS DE COR PARA CÓPIA](#) (página 21)
- Exposição e modo de exposição [ALTERAR A EXPOSIÇÃO E O MODO DE EXPOSIÇÃO](#) (página 23)
- Escala de ampliação/redução [REDUÇÃO/AMPLIAÇÃO/ZOOM](#) (página 26)
- Tamanho do original [TAMANHOS DO ORIGINAL](#) (página 33)
- Definições do papel



Definições para cópia de 2 lados

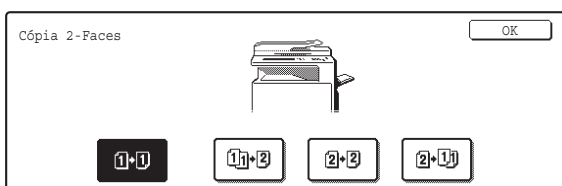

Selecione as definições adequadas à cópia de 2 lados e à digitalização de 2 lados do original.

[CÓPIA DE 2 LADOS AUTOMÁTICA](#) (página 15)



Definições de saída

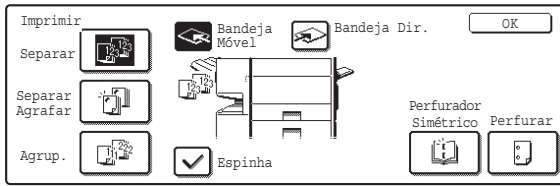

Selecione as definições de saída de cópias.

As definições principais são as seguintes:

- Modo separar [Modo separar](#) (página 43)
- Modo agrupar [Modo agrupar](#) (página 43)
- Modo espinha [Função espinha](#) (página 43)
- Modo Separar Agrafar
 - [Função Separar Agrafar / Função Encadernação](#) (página 44)
- Função perfurar [Função perfurar](#) (página 45)
- Função agrafar panfletos
 - [Função Separar Agrafar / Função Encadernação](#) (página 44)



Definições de modos especiais

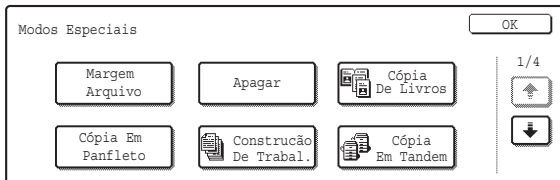

Selecione modos especiais, como “Margem Arquivo” e “Apagar”.

[MODOS ESPECIAIS](#) (página 54)



Definição do número de cópias (conjuntos)

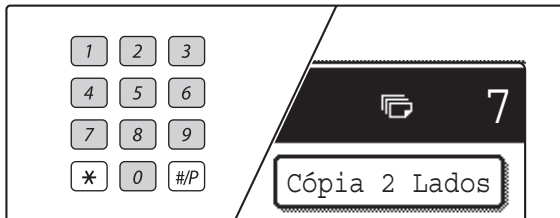

Defina o número de cópias (número de conjuntos).



Definições de arquivo de documentos

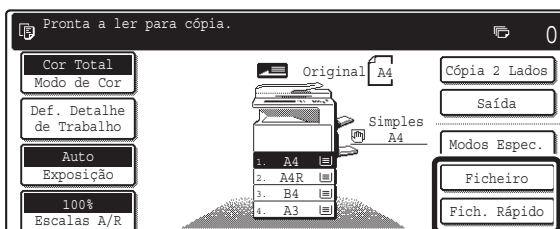

Selecione as definições de arquivo de documentos.

Para obter mais informações sobre a função de arquivo de documentos, consulte o Guia de arquivo de documentos.



Iniciar cópias.

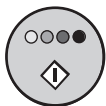









Iniciar cópias a cores.



Iniciar cópias a preto e branco.

Inicie a digitalização do(s) original(s) e faça as cópias.

 Se tiver seleccionado um ou mais modos especiais, a tecla  será visualizada no ecrã inicial. Prima a tecla  para visualizar uma lista dos modos especiais seleccionados. Permite-lhe verificar quais os modos especiais seleccionados, bem como as definições de cada modo.

 **Para cancelar todas as definições, prima a tecla [LIMPAR TUDO] ().**
Prima [LIMPAR TUDO] () para apagar todas as definições seleccionadas até ao momento e regressar ao ecrã inicial.
Para parar a digitalização e a cópia do original, prima a tecla [PARAR] ().
Se premir a tecla [PARAR] (), verá uma mensagem a perguntar se deseja cancelar o trabalho. Prima a tecla [Sim] no ecrã da mensagem.

EFECTUAR CÓPIAS

UTILIZAR O ALIMENTADOR AUTOMÁTICO DE DOCUMENTOS PARA FAZER CÓPIAS

Esta secção explica como fazer cópias (cópias de 1 lado de originais com 1 lado) utilizando o alimentador automático de documentos.

1

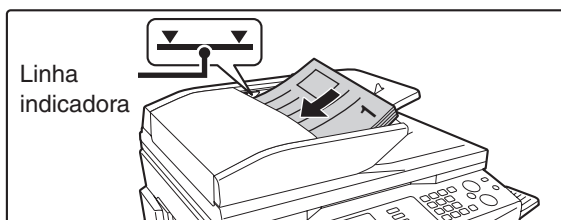

Coloque os originais voltados para cima na cassette do alimentador e com as extremidades uniformemente alinhadas.

Coloque os originais voltados para cima. Insira completamente os originais na cassette do alimentador. A altura da pilha não deve ultrapassar a linha indicadora (não mais do que 100 folhas).

2



- Conforme o tamanho do original, poderá haver casos em que não é seleccionado automaticamente um papel com o mesmo tamanho do original. Neste caso, altere o tamanho do papel manualmente.
- Para mudar o tamanho de papel seleccionado, prima a tecla [Def. Detalhe do Trabalho] e depois [Seleção Papel], ou prima o tamanho do papel no ecrã (A). Prima [Seleção Papel] ou o tamanho do papel no ecrã (A) para visualizar o ecrã seguinte. Prima a tecla da cassette que tem o papel com o tamanho pretendido e [OK].

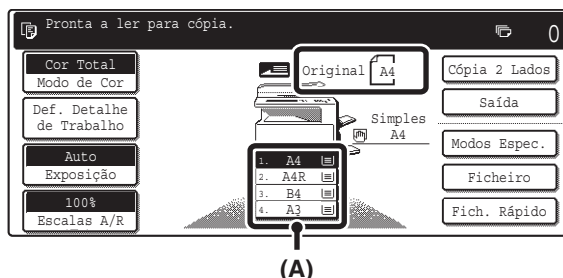

Verifique se o tamanho do papel seleccionado automaticamente é o mesmo do original.

A cassette seleccionada é destacada. Também pode fazer cópias utilizando papel de um tamanho diferente do original.

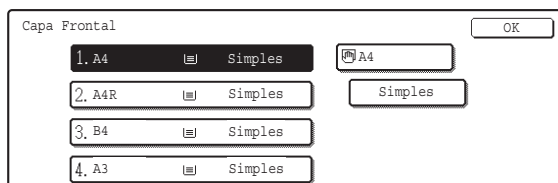

3

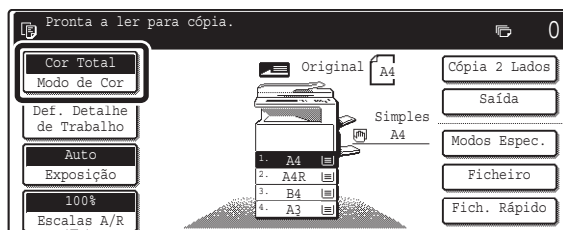

Verifique o modo de cor.

É visualizado o modo de cor actualmente seleccionado. Para alterar o modo de cor, prima a tecla [Modo de Cor], a tecla [Cor Total], a tecla [Auto], a tecla [Cor Única] ou a tecla [2 Cores] e a tecla [OK].

➡ **MODOS DE COR PARA CÓPIA** (página 21)

- Cor total: O original é copiado em cor total.
- Auto: É automaticamente seleccionado cor ou preto e branco durante a digitalização do original.
- Cor única: O original é copiado apenas na cor seleccionada.
- 2 cores: Apenas as áreas vermelhas do original são alteradas para a cor seleccionada; as cores diferentes do vermelho são digitalizadas a preto.

4

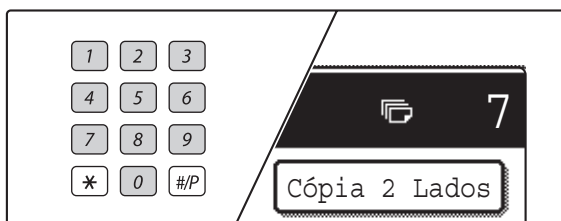

Defina o número de cópias (conjuntos) utilizando as teclas numéricas.



- Pode definir até 999.
- Pode obter uma cópia única, mesmo que o número de cópias indicado seja "0".



Se tiver definido um número de cópias incorrecto...

Prima a tecla [LIMPAR] (☐) e depois introduza o número correcto.

5

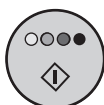

OU



Prima a tecla [INICIAR COR] (●●●●) ou a tecla [INICIAR PRETO E BRANCO] (●●).



Mesmo que esteja seleccionado um modo de cor, se premir a tecla [INICIAR PRETO E BRANCO] (○●) a cópia será feita a preto e branco.



Para cancelar a digitalização do original e a cópia...

Prima a tecla [PARAR] (⊙).

COPIAR UTILIZANDO O VIDRO DE EXPOSIÇÃO

Para copiar um livro ou outro original espesso que não possa ser introduzido no alimentador automático de documentos, abra o alimentador automático de documentos e coloque o original no vidro de exposição. Esta secção explica como fazer cópias (cópias de 1 lado de originais com 1 lado) utilizando o vidro de exposição.

1

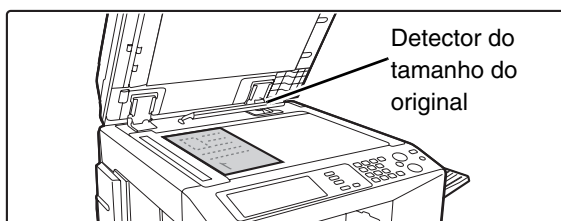

Abra o alimentador automático de documentos, coloque o original voltado para baixo sobre o vidro de exposição e feche cuidadosamente o alimentador automático de documentos.

Escala do vidro de exposição

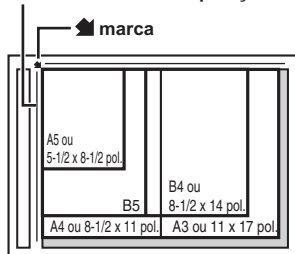

Escala do vidro de exposição

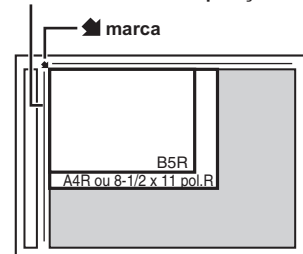

- Alinhe o canto do original com a seta ➤ na escala do vidro.
- Coloque o original na posição adequada ao respectivo tamanho, da forma acima ilustrada.



Não coloque quaisquer objectos sob o detector. Se fechar o alimentador automático de documentos com um objecto por baixo, poderá danificar o detector e impedir a detecção correcta do tamanho do documento.

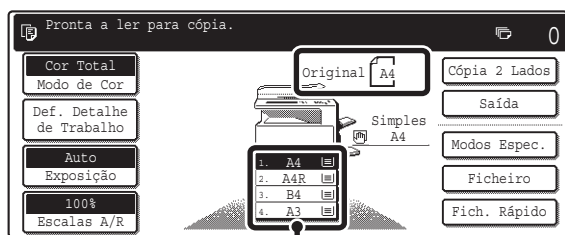

(A)

Verifique se o tamanho do papel seleccionado automaticamente é o mesmo do original.

A cassete seleccionada é destacada. Também pode fazer cópias utilizando um papel com um tamanho diferente do original.

2



- Conforme o tamanho do original, poderá haver casos em que não é seleccionado automaticamente um papel com o mesmo tamanho do original. Neste caso, altere o tamanho do papel manualmente.
 - Para mudar o tamanho de papel seleccionado, prima a tecla [Def. Detalhe do Trabalho] e depois a tecla [Seleção Papel], ou prima o tamanho do papel no ecrã (A).
- Prima a tecla [Seleção Papel] ou o tamanho do papel no ecrã (A) para visualizar o ecrã seguinte. Prima a tecla da cassete que tem o papel com o tamanho pretendido e depois [OK].

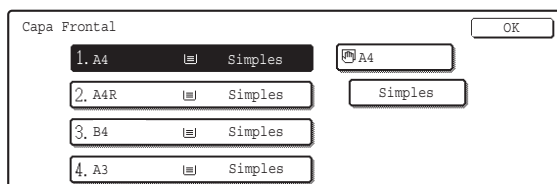

3

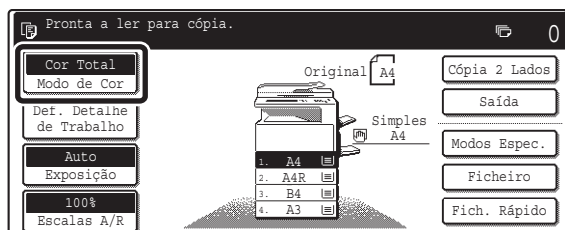

Verifique o modo de cor.

É visualizado o modo de cor actualmente seleccionado. Para alterar o modo de cor, prima a tecla [Modo de Cor], a tecla [Cor Total], a tecla [Auto], a tecla [Cor Única] ou a tecla [2 Cores] e a tecla [OK].

➤ **MODOS DE COR PARA CÓPIA** (página 21)

Cor total: O original é copiado em cor total.

Auto: É automaticamente seleccionado cor ou preto e branco durante a digitalização do original.

Cor única: O original é copiado apenas na cor seleccionada.

2 cores: Apenas as áreas vermelhas do original são alteradas para a cor seleccionada; as cores diferentes do vermelho são digitalizadas a preto.

4

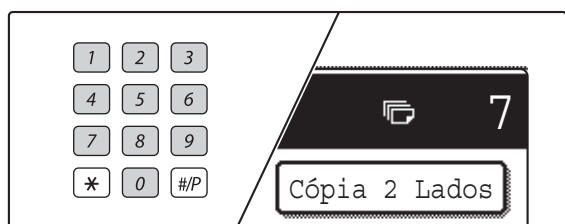

Defina o número de cópias (conjuntos) utilizando as teclas numéricas.



- Pode definir até 999.
- Pode obter uma cópia única, mesmo que o número de cópias indicado seja "0".



Se tiver definido um número de cópias incorrecto...

Prima a tecla [LIMPAR] (C) e depois introduza o número correcto.

5



Prima a tecla [INICIAR COR] (○●●●) ou a tecla [INICIAR PRETO E BRANCO] (○●).

A digitalização é iniciada.

Se a cópia em grupo estiver seleccionada, a operação de cópia é iniciada.

Se estiver a utilizar a função de separação ou outra função em que todos os originais tenham de ser digitalizados antes de as cópias serem impressas, utilize a mesma tecla [INICIAR] que utilizou para digitalizar o primeiro original para digitalizar cada um dos restantes originais.



Mesmo que esteja seleccionado um modo de cor, se premir a tecla [INICIAR PRETO E BRANCO] (○●) a cópia será feita a preto e branco.

6

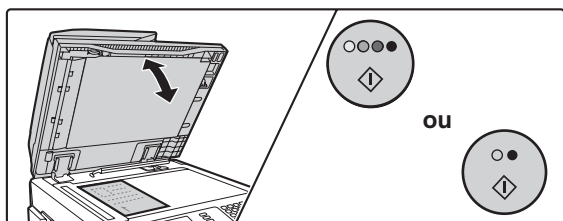

Retire o original, coloque o original seguinte e prima a tecla [INICIAR COR] (○●●●) ou a tecla [INICIAR PRETO E BRANCO] (○●).

Se estiver a utilizar a função de separação ou outra função em que todos os originais tenham de ser digitalizados antes de as cópias serem impressas, utilize a mesma tecla [INICIAR] que utilizou para digitalizar o primeiro original para digitalizar cada um dos restantes originais.

Repita este passo até ter digitalizado todos os originais.

7

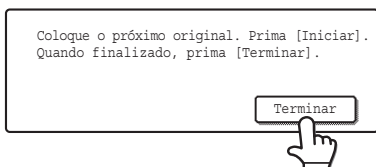

Prima a tecla [Terminar].



Para cancelar a digitalização do original e a cópia...
Prima a tecla [PARAR] (⏏).

CÓPIA DE 2 LADOS AUTOMÁTICA

UTILIZAR O ALIMENTADOR AUTOMÁTICO DE DOCUMENTOS PARA FAZER CÓPIAS DE 2 LADOS

As seguintes cópias de 2 lados podem ser feitas automaticamente. Os originais e o papel são voltados automaticamente, permitindo fazer cópias de 2 lados facilmente.

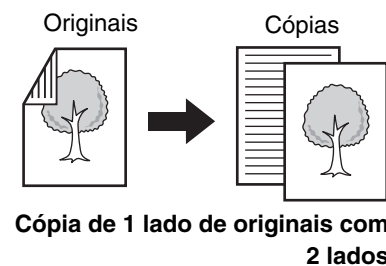
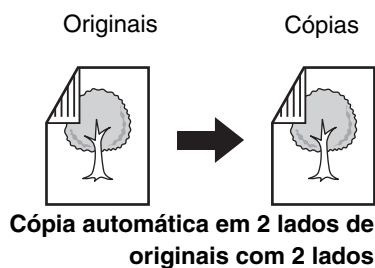
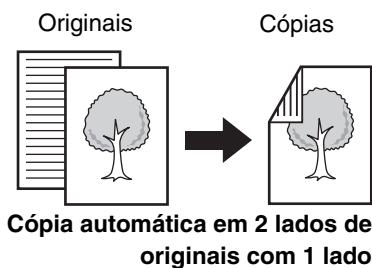

1

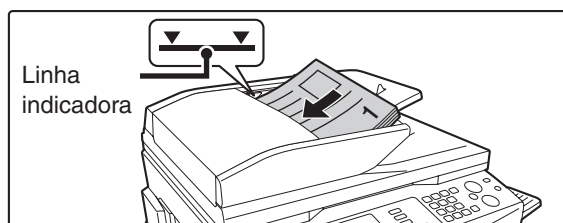

Coloque os originais voltados para cima na cassette do alimentador com as extremidades uniformemente alinhadas.

Coloque os originais voltados para cima. Insira completamente os originais na cassette. A altura da pilha não deve ultrapassar a linha indicadora (não mais do que 100 folhas).

2

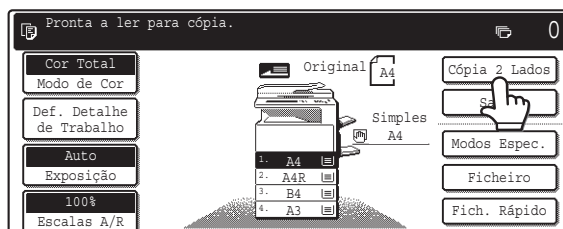

Prima a tecla [Cópia 2 Lados].

3



Para fazer cópias automáticas de 2 lados de um original com 1 lado no formato A3 (11 x 17 pol.) ou B4 (8,5 x 14 pol.) na vertical, ou para inverter verticalmente a parte de trás de um original com 2 lados, prima a tecla [Alterar lombada].

Utilizar a tecla [Alterar lombada]. (página 17)

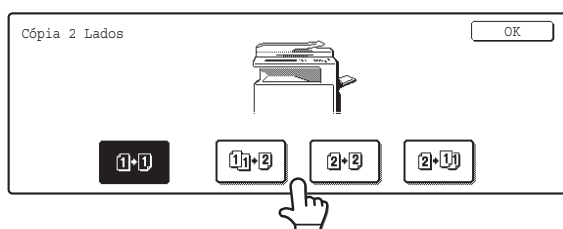

Selecione o modo de cópia de 2 lados.

Prima a tecla do modo de cópia 2 de lados que deseja utilizar.

1-2 : Cópia automática em 2 lados de originais com 1 lado

2-2 : Cópia automática em 2 lados de originais com 2 lados

2-1 : Cópia de 1 lado de originais com 2 lados

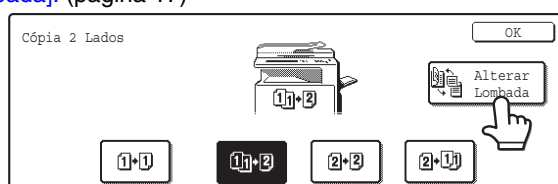

4

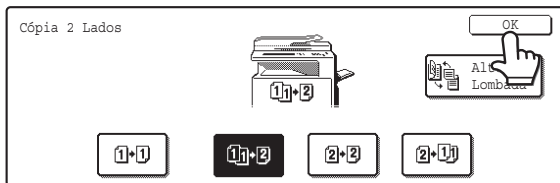

Prima a tecla [OK].



Verifique se o tamanho do papel seleccionado automaticamente é o mesmo do original.

A cassette seleccionada é destacada. Também pode fazer cópias utilizando um papel com um tamanho diferente do original.

5



- A definição de cópia de 2 lados é mostrada na parte superior da indicação do tamanho do papel (A).
- Conforme o tamanho do original, poderá haver casos em que não é seleccionado automaticamente um papel com o mesmo tamanho do original. Neste caso, altere o tamanho do papel manualmente.
- Para mudar o tamanho de papel seleccionado, prima a tecla [Def. Detalhe do Trabalho] e depois a tecla [Seleção Papel], ou prima o tamanho do papel no ecrã (A).
Prima a tecla [Seleção Papel] ou o tamanho do papel no ecrã (A) para visualizar o ecrã seguinte. Prima a tecla correspondente à cassette que tem o papel com o tamanho pretendido e prima [OK].

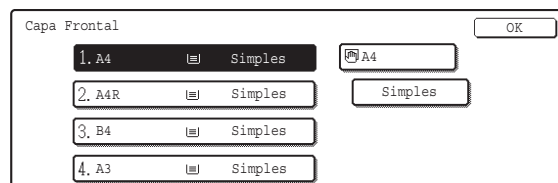

6

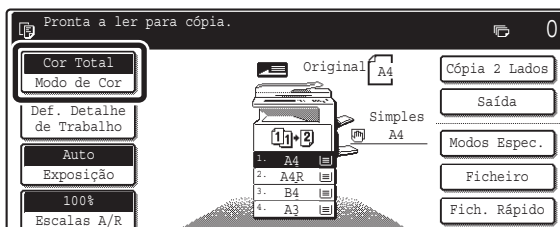

Verifique o modo de cor.

É visualizado o modo de cor actualmente seleccionado. Para alterar o modo de cor, prima a tecla [Modo de Cor], a tecla [Cor Total], a tecla [Auto], a tecla [Cor Única] ou a tecla [2 Cores] e a tecla [OK].

☞ **MODOS DE COR PARA CÓPIA** (página 21)

Cor total: O original é copiado em cor total.

Auto: É automaticamente seleccionado cor ou preto e branco durante a digitalização do original.

Cor única: O original é copiado apenas na cor seleccionada.

2 cores: Apenas as áreas vermelhas do original são alteradas para a cor seleccionada; as cores diferentes do vermelho são digitalizadas a preto.

7

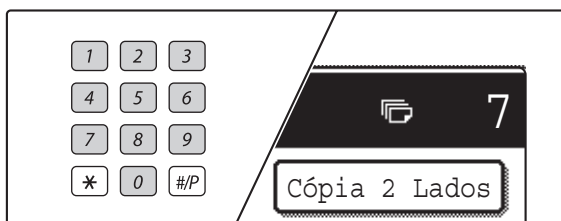

Defina o número de cópias (conjuntos) utilizando as teclas numéricas.



- Pode definir até 999.
- Pode obter uma única cópia mesmo que o número de cópias indicado seja "0".



Se tiver definido um número de cópias incorrecto...

Prima a tecla [LIMPAR] (C) e depois introduza o número correcto.

8

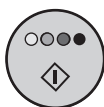

OU



Prima a tecla [INICIAR COR] (○●●●) ou a tecla [INICIAR PRETO E BRANCO] (○●).



Para cancelar a digitalização do original e a cópia...

Prima a tecla [PARAR] (⊗).

Utilizar a tecla [Alterar lombada].

Originais	Utilizando Alterar lombada	Sem utilizar Alterar lombada
	<p>A parte de trás está invertida.</p> <p>Selecione esta opção para encadernar as páginas num bloco.</p>	<p>A parte de trás não está invertida.</p> <p>Selecione esta opção para encadernadas as páginas em livro.</p>

CÓPIA AUTOMÁTICA DE 2 LADOS UTILIZANDO O VIDRO DE EXPOSIÇÃO

As seguintes cópias de 2 lados podem ser feitas automaticamente. O papel é voltado automaticamente, permitindo fazer cópias de 2 lados facilmente.

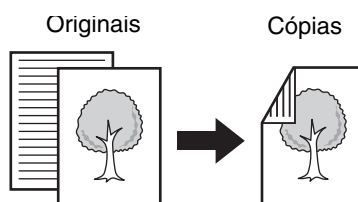

Cópia automática em 2 lados de originais com 1 lado

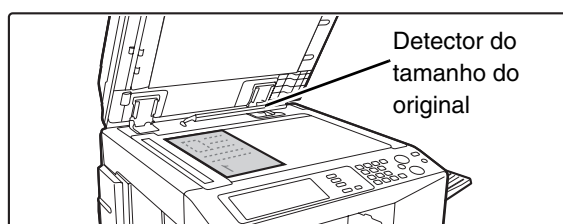

Abra o alimentador automático de documentos, coloque o original voltado para baixo sobre o vidro de exposição, e depois feche cuidadosamente o alimentador automático de documentos.

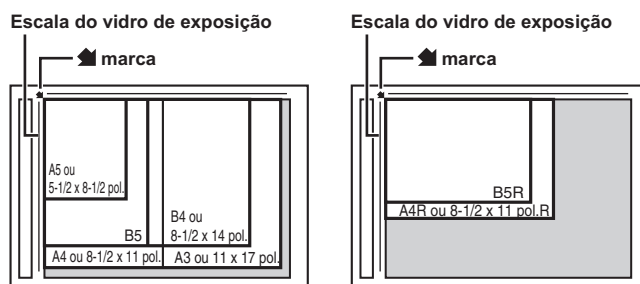

- Alinhe o canto do original com a seta  na escala do vidro de exposição.
- Coloque o original na posição adequada ao respectivo tamanho, da forma acima ilustrada.



Não coloque quaisquer objectos sob o detector. Se fechar o alimentador automático de documentos com um objecto por baixo, poderá danificar o detector e impedir a detecção correcta do tamanho do documento.

1

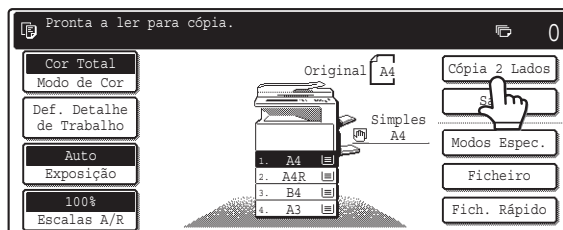

Prima a tecla [Cópia 2 Lados].

2

3

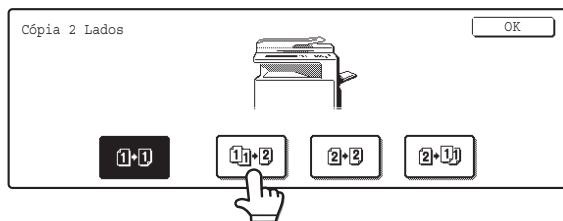

Prima a tecla [1 lado para 2 lados].



As teclas [2 lados para 2 lados] e [2 lados para 1 lado] não podem ser utilizadas ao copiar utilizando o vidro de exposição.

4

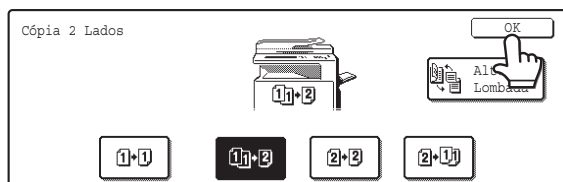

Prima a tecla [OK].

5



- As definições de cópia "1 lado para 2 lados" são mostradas na parte superior da indicação do tamanho do papel (A).
- Conforme o tamanho do original, poderá haver casos em que não é seleccionado automaticamente um papel com o mesmo tamanho do original. Neste caso, altere o tamanho do papel manualmente.
- Para mudar o tamanho de papel seleccionado, prima a tecla [Def. Detalhe do Trabalho] e depois a tecla [Seleccção Papel], ou prima o tamanho do papel no ecrã (A).
Prima a tecla [Seleccção Papel] ou o tamanho do papel no ecrã (A) para visualizar o ecrã seguinte. Prima a tecla da cassete que tem o papel com o tamanho pretendido e depois [OK].

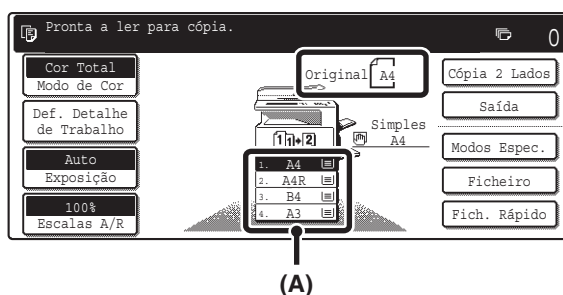

Verifique se o tamanho do papel seleccionado automaticamente é o mesmo do original.

A cassete seleccionada é destacada. Também pode fazer cópias utilizando um papel com um tamanho diferente do original.

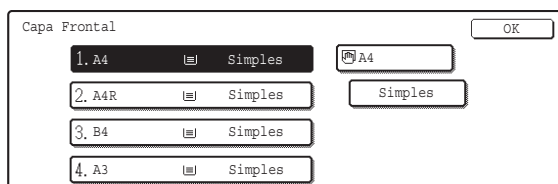

6

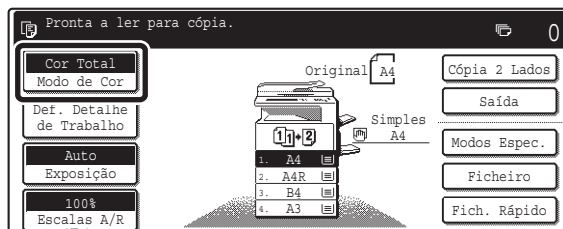

Verifique o modo de cor.

É visualizado o modo de cor actualmente seleccionado. Para alterar o modo de cor, prima a tecla [Modo de Cor], a tecla [Cor Total], a tecla [Auto], a tecla [Cor Única] ou a tecla [2 Cores] e a tecla [OK].

MODOS DE COR PARA CÓPIA (página 21)

Cor total: O original é copiado em cor total.

Auto: É automaticamente seleccionado cor ou preto e branco durante a digitalização do original.

Cor única: O original é copiado apenas na cor seleccionada.
2 cores: Apenas as áreas vermelhas do original são alteradas para a cor seleccionada; as cores diferentes do vermelho são digitalizadas a preto.

7

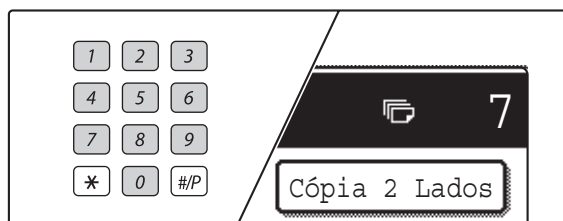

Defina o número de cópias (conjuntos) utilizando as teclas numéricas.



- Pode definir até 999.
- Pode obter uma cópia única, mesmo que o número de cópias indicado seja "0".



Se tiver definido um número de cópias incorrecto...

Prima a tecla [LIMPAR] (C) e depois introduza o número correcto.

8



Prima a tecla [INICIAR COR] (●●●●) ou a tecla [INICIAR PRETO E BRANCO] (●●).

A digitalização é iniciada.

Se estiver a utilizar a função de separação ou outra função em que todos os originais tenham de ser digitalizados antes de as cópias serem impressas, utilize a mesma tecla [INICIAR] que utilizou para digitalizar o primeiro original para digitalizar cada um dos restantes originais.

9

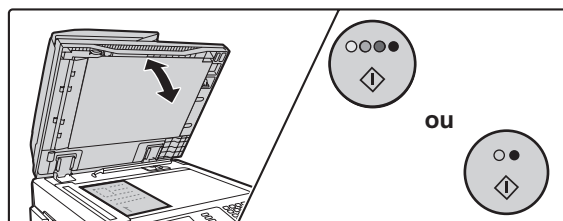

Retire o original, coloque o original seguinte e prima a tecla [INICIAR COR] (●●●●) ou a tecla [INICIAR PRETO E BRANCO] (●●).

Se estiver a utilizar a função de separação ou outra função em que todos os originais tenham de ser digitalizados antes de as cópias serem impressas, utilize a mesma tecla [INICIAR] que utilizou para digitalizar o primeiro original para digitalizar cada um dos restantes originais.

Repita este passo até ter digitalizado todos os originais.

10

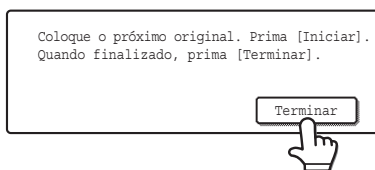

Prima a tecla [Terminar].



Para cancelar a digitalização do original e a cópia...

Prima a tecla [PARAR] (⊘).

MODOS DE COR PARA CÓPIA

Esta secção explica como seleccionar o modo de cor.

Para originais a cores, defina o modo de cor para Cor total.

Se houver originais a cores e a preto e branco misturados, altere o modo de cor para Auto.

Cor total	O original é copiado em cor total.
Cor única	O original é copiado apenas na cor seleccionada. Todas as cores do original são alteradas para a cor seleccionada, a qual pode ser verde, azul, ciano, magenta ou amarelo.
2 cores	Apenas as áreas vermelhas do original são alteradas para a cor seleccionada; as cores diferentes do vermelho são copiadas a preto. Esta função permite obter cópias mais expressivas do que as cópias a preto e branco. Pode seleccionar as cores vermelha, azul, ciano, magenta ou amarelo.
Auto	Normalmente, os originais a cores são copiados no modo Cor total premindo a tecla [INICIAR COR] (○●●●●). No entanto, se houver originais a cores e a preto e branco misturados, execute os seguintes passos para alterar o modo de cor para [Auto]. O factor distintivo para determinar se os originais são a cores ou a preto e branco pode ser definido utilizando "Detectar Standard no Modo Cor Automática" nas definições de sistema (administrador).

SELECIONAR O MODO DE COR

1

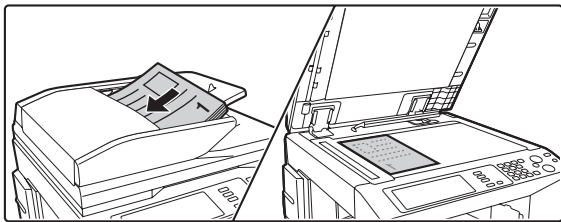

Coloque o original.

Coloque o original voltado para cima na cassette do alimentador de documentos, ou voltado para baixo no vidro.

2

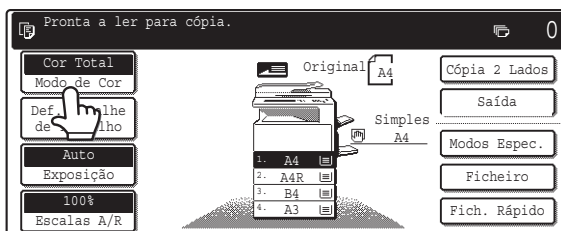

Prima a tecla [Modo de Cor].

3

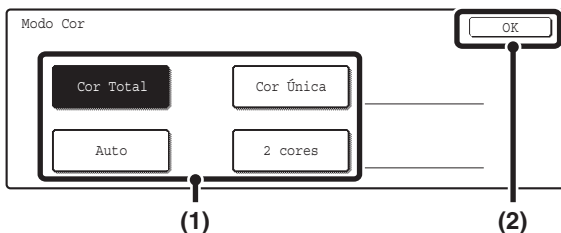

Defina o modo de cor.

- (1) Selecciono o modo de cor.
- (2) Prima a tecla [OK].



Se utilizar o modo automático, em alguns originais o modo poderá não ser correctamente alterado entre o modo cor total e o modo preto e branco. Neste caso, prima a tecla [INICIAR COR] (○●●●●) ou a tecla [INICIAR PRETO E BRANCO] (○●●), conforme apropriado, para mudar manualmente entre cópia a cores e cópia a preto e branco.

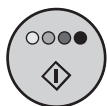

Prima a tecla [INICIAR COR] (○●●●).

A digitalização é iniciada.

- Os originais são copiados, se tiverem sido colocados na cassete do alimentador de documentos.
- Se utilizar o vidro de exposição, copie as páginas uma de cada vez.



Para cancelar a digitalização do original e a cópia...

Prima a tecla [PARAR] (⊙).



Mesmo que esteja seleccionado um modo de cor, se premir a tecla [INICIAR PRETO E BRANCO] (○●) a cópia será feita a preto e branco.



Definições de sistema (administrador): Detectar Standard no Modo Cor Automática

Se o modo de cor estiver definido como automático, o factor distintivo para determinar se os originais são a cores ou a preto e branco pode ser definido a partir de 5 níveis.

Seleccionar cópia com cor única

Se seleccionar [Cor Única] como modo de cor, verá o seguinte ecrã. Prima a cor pretendida e prima a tecla [OK].

Seleccção de cópia a 2 cores

Se seleccionar [2 Cores] como modo de cor, verá o seguinte ecrã. Prima as cores pretendidas e prima a tecla [OK].

ALTERAR A EXPOSIÇÃO E O MODO DE EXPOSIÇÃO

Pode seleccionar um nível de exposição e um modo de exposição para obter uma cópia nítida.

AJUSTAR AUTOMATICAMENTE A EXPOSIÇÃO E O MODO DE EXPOSIÇÃO

Como predefinição, o ajuste automático da exposição regula automaticamente o nível e o modo de exposição de acordo com o original que está a ser copiado (é visualizada a indicação "Auto").

Ao fazer uma cópia a preto e branco ou em cor total, a exposição é ajustada automaticamente para obter a melhor qualidade de imagem.

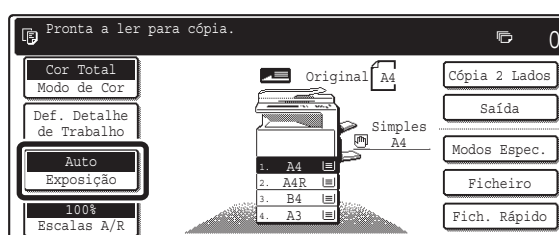

SELECIONAR O MODO DE EXPOSIÇÃO E AJUSTAR MANUALMENTE O NÍVEL DE EXPOSIÇÃO

Para seleccionar o modo de exposição, ou para ajustar manualmente o nível de exposição, execute os seguintes passos.

1

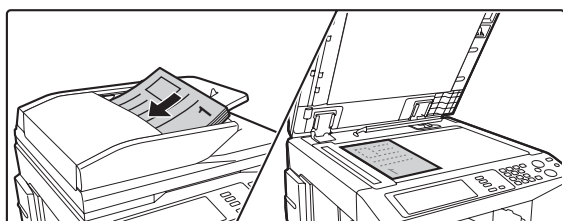

Coloque o original.

Coloque o original voltado para cima na cassete do alimentador de documentos, ou voltado para baixo sobre o vidro de exposição.

2

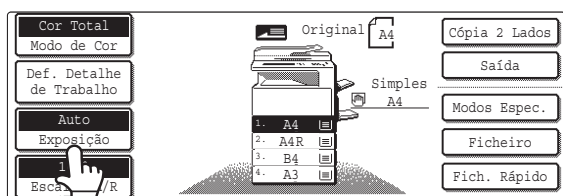

Prima a tecla [Exposição].

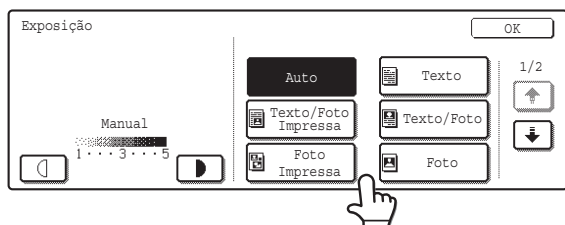

Selecione o modo de exposição.

Prima a tecla correspondente ao tipo de original para seleccionar o modo de exposição.

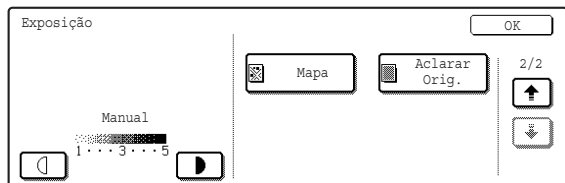

● Selecione o modo de exposição

3

Modo	Descrição
Auto	Normalmente, esta definição está seleccionada. Ao fazer uma cópia a preto e branco ou em cor total, a exposição é ajustada automaticamente para a melhor qualidade de imagem.
Texto	Utilize este modo para documentos de texto normais.
Texto/Foto Impressa	Este modo proporciona o melhor equilíbrio para a cópia de originais que contêm simultaneamente texto e fotografias impressas, como revistas ou catálogos.
Texto/Foto	Este modo proporciona o melhor equilíbrio para a cópia de originais simultaneamente com texto e fotografia, como um documento de texto com uma fotografia incorporada.
Foto Impressa	Este modo é o ideal para a cópia de fotografias impressas, como fotografias de uma revista ou catálogo.
Foto	Utilize este modo para copiar fotografias.
Mapa	Modo ideal para copiar as cores sombreadas claras e o texto fino da maioria dos mapas.
Original claro	Utilize este modo para originais com escrita a lápis claro.



Se estiver seleccionado [Auto], mas o nível de escuro ou de claridade da imagem não for adequado...

Se a imagem parecer demasiado escura ou demasiado clara e a opção [Auto] estiver seleccionada, pode ajustar o nível da exposição utilizando a opção "Regular exposição de cópia" nas definições de sistema (administrador).



Ajustar o nível de exposição.

Prima a tecla para tornar a cópia mais escura.

Prima a tecla para tornar a cópia mais clara.

- **Utilizar uma cópia ou uma página impressa como original**

Se utilizar uma cópia ou uma página impressa na máquina como original, prima a caixa de verificação [Cópia de cópia] para colocar uma marca de verificação .

Se [Cópia de cópia] estiver seleccionado, apenas pode seleccionar [Texto], [Foto Impressa] ou [Texto/Foto impressa] como modo de exposição.

- **Para melhorar a cor de uma cópia a cores...**

Prima a caixa de verificação [Melhoria de matiz da cor] para colocar uma marca de verificação .



- **Níveis de exposição quando [Texto] está seleccionado:**

1 a 2: Originais escuros, por exemplo um jornal

3: Originais com densidade normal

4 a 5: Originais escritos a lápis ou texto em cor clara

- **Restrições quando selecciona Melhoria de matiz da cor**

Se tiver seleccionado [Melhoria de matiz da cor] no passo 4, não poderá utilizar as seguintes funções:

- [Cópia de cópia]
- Exposição [Auto] ou [Original claro]
- [Intensidade] nos modos especiais
- [2 Cores] ou [Cor Única] no modo de cor

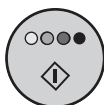

OU



Prima a tecla [INICIAR COR] (○●●●) ou a tecla [INICIAR PRETO E BRANCO] (○●).

A digitalização é iniciada.

- Os originais são copiados, se tiverem sido colocados na cassete do alimentador de documentos.
- Se tiver colocado o original sobre o vidro de exposição, copie as páginas uma de cada vez. Se estiver a utilizar a função de separação ou outra função em que todos os originais tenham de ser digitalizados antes de as cópias serem impressas, utilize a mesma tecla [INICIAR] que utilizou para digitalizar o primeiro original para digitalizar cada um dos restantes originais.



- **Para cancelar a digitalização do original e a cópia...**

Prima a tecla [PARAR] (⏏).



Definições de sistema (administrador): Ajustar a exposição da cópia

O nível de exposição utilizado no ajuste automático da exposição pode ser regulado.

REDUÇÃO/AMPLIAÇÃO/ZOOM

SELECIONAR AUTOMATICAMENTE A ESCALA (Imagem Auto)

Esta secção explica a selecção automática da escala (Imagem Auto), que selecciona automaticamente a escala para o tamanho do papel.

A escala da redução ou ampliação é seleccionada com base no tamanho do original e no tamanho do papel escolhido.

1

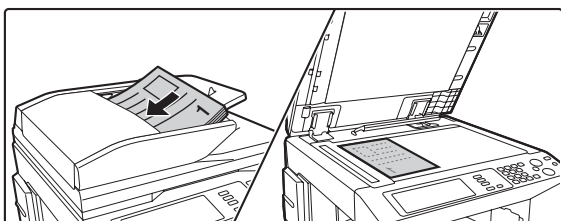

Coloque o original.

Coloque o original voltado para cima na cassette do alimentador de documentos, ou voltado para baixo sobre o vidro de exposição.



Não pode utilizar a selecção automática da escala se o tamanho do original ou o tamanho do papel não forem standard. Se o original não tiver um tamanho standard, a selecção automática da escala não pode ser utilizada, a menos que o tamanho do original seja introduzido manualmente.

2

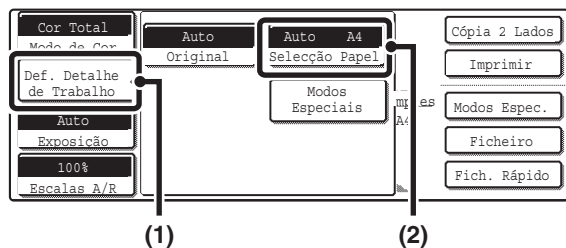

Abra o ecrã das definições de papel.

- (1) Prima [Def. detalhe do trabalho].
- (2) Prima a tecla [Seleção Papel].

3

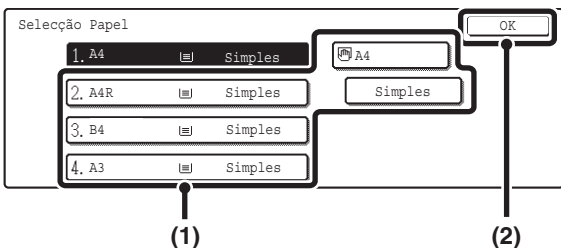

Defina o tamanho do papel.

- (1) Prima a tecla da cassete que tem o papel com o tamanho pretendido.
- (2) Prima a tecla [OK].

Prima a tecla [OK] para regressar ao ecrã de definições de detalhe do trabalho. Prima a tecla [Def. detalhe do trabalho] para voltar ao ecrã inicial.

4

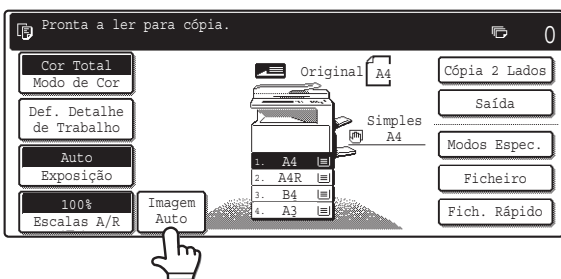

Prima a tecla [Imagem Auto].

Será seleccionada uma escala adequada ao tamanho do original e ao tamanho do papel (a escala seleccionada será indicada no indicador da escala).



Se aparecer a mensagem "Rodar o original de [horizontal] para [vertical]", mude a orientação do original da forma indicada.



OU



Prima a tecla [INICIAR COR] (○●●●●) ou a tecla [INICIAR PRETO E BRANCO] (○●●).

A digitalização é iniciada.

- Se tiverem sido colocados na cassete do alimentador de documentos, os originais são copiados.
- Se tiver colocado o original sobre o vidro de exposição, copie as páginas uma de cada vez. Se estiver a utilizar a função de separação ou outra função em que todos os originais tenham de ser digitalizados antes de as cópias serem impressas, utilize a mesma tecla [INICIAR] que utilizou para digitalizar o primeiro original para digitalizar cada um dos restantes originais.



Para cancelar a digitalização do original e a cópia...

Prima a tecla [PARAR] (⊞).



• **Para cancelar a selecção automática da escala...**

Prima a tecla [Imagem Auto] de forma a que não fique destacada.

• **Para repor a escala a 100%...**

Para repor a escala a 100%, prima a tecla [Escala A/R] para visualizar o menu das escalas e prima a tecla [100%].

SELECCIONAR MANUALMENTE A ESCALA (Escala predefinidas/Zoom)

Pode utilizar cada tecla de ampliação e redução para seleccionar uma de cinco escalas predefinidas (de um máximo de 400% a um mínimo de 25%).

Da mesma forma, as teclas de zoom podem ser utilizadas para seleccionar qualquer escala entre 25% e 400%, em incrementos de 1%.

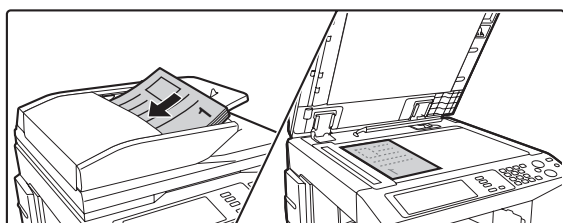

Coloque o original.

Coloque o original voltado para cima na cassete do alimentador de documentos, ou voltado para baixo sobre o vidro de exposição.



Se utilizar o alimentador automático de documentos, a gama de escalas seleccionáveis é de 25% a 200%.

2

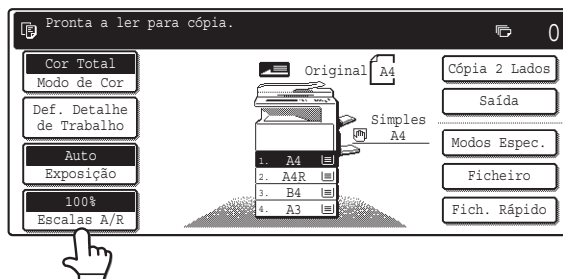

Prima a tecla [Escalas A/R].

Prima a tecla [Menu] para seleccionar o menu de escala de cópia "1" ou "2".

● Menu 1

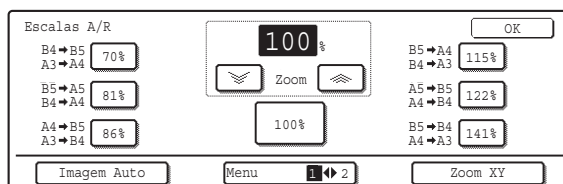

- Teclas de ampliação: 115%, 122% e 141% (para o sistema AB). 121% e 129% (para o sistema por polegadas).
- Teclas de redução: 70%, 81% e 86% (para o sistema AB). 77% e 64% (para o sistema por polegadas).
- Tecla tamanho integral: 100%

3

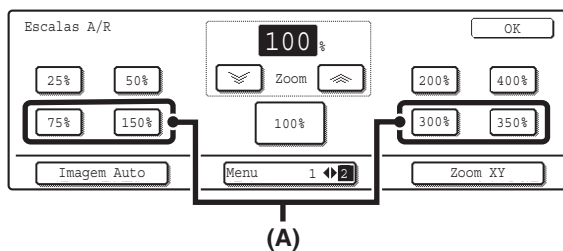

● Menu 2

- Teclas de ampliação (2 a 4 escalas) 200%, 400%, qualquer escala (máx. de duas)
- Teclas de redução (2 a 4 escalas) 25%, 50%, qualquer escala (máx. de duas)
- Tecla tamanho integral 100%







Teclas com a marca (A)

As teclas com a marca (A) podem ser definidas para mostrar qualquer escala, utilizando "Acrescentar ou alterar mais escalas predefinidas" nas definições de sistema (administrador).

4



- Para seleccionar rapidamente uma escala, prima uma tecla de redução ou ampliação para seleccionar uma escala próxima da escala pretendida e utilize as teclas de zoom para o acerto.
- Utilize as teclas de zoom para seleccionar qualquer escala entre 25% e 400%, em incrementos de 1%.
- Prima a tecla  para aumentar a escala, ou a tecla  para reduzir a escala (se continuar a premir a tecla /, a escala mudará automaticamente. Após 3 segundos, a escala mudará rapidamente).
- Se for visualizada a mensagem "A imagem é maior que o papel de cópia" quando seleccionar a escala de ampliação, a imagem poderá não caber no papel.

Prima uma tecla de escala predefinida e a tecla zoom para seleccionar a escala pretendida e prima [OK].

Após premir a tecla [OK], verifique se foi seleccionado o tamanho de papel adequado à escala.

5

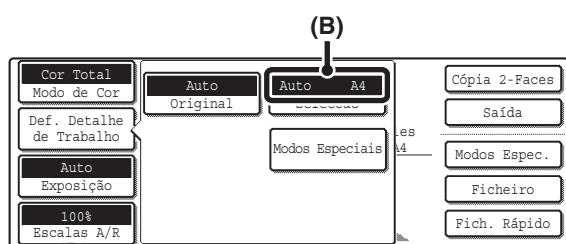

Prima a tecla [Def. detalhe do trabalho] e escolha um tamanho de papel adequado à escala.

Se visualizar "Auto" na tecla [Seleção Papel] (B), a selecção automática de papel está activada. Se a selecção automática de papel não estiver activada, seleccione o tamanho do papel manualmente.

6



Prima a tecla [INICIAR COR] (●●●●) ou a tecla [INICIAR PRETO E BRANCO] (●●).

A digitalização é iniciada.

- Se tiverem sido colocados na cassete do alimentador de documentos, os originais são copiados.
- Se tiver colocado o original sobre o vidro de exposição, copie as páginas uma de cada vez. Se estiver a utilizar a função de separação ou outra função em que todos os originais tenham de ser digitalizados antes de as cópias serem impressas, utilize a mesma tecla [INICIAR] que utilizou para digitalizar o primeiro original para digitalizar cada um dos restantes originais.



Para cancelar a digitalização do original e a cópia...

Prima a tecla [PARAR] (⊘).



Para repor a escala a 100%...

Para repor a escala a 100%, prima a tecla [Escalas A/R] para visualizar o menu das escalas e prima a tecla [100%].



Definições de sistema (administrador): Adicionar ou alterar mais escalas predefinidas

Pode acrescentar duas escalas de ampliação predefinidas (101% a 400%) e duas escalas de redução predefinidas (25% a 99%). Também pode alterar uma escala predefinida acrescentada.

AMPLIAR/REDUZIR O COMPRIMENTO E A LARGURA SEPARADAMENTE (XY Zoom)

A função XY Zoom permite alterar as escalas de cópia horizontal e vertical separadamente. As escalas horizontal e vertical podem ser definidas entre 25% e 400%, em incrementos de 1%.

Se seleccionar 50% para a escala horizontal e 70% para a escala vertical

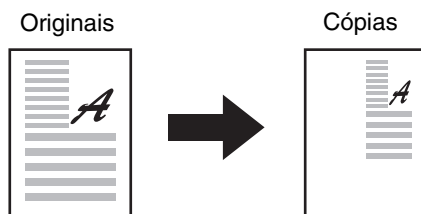

1

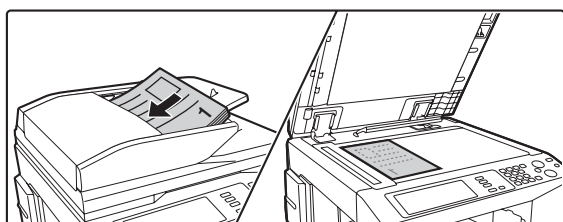

Coloque o original.

Coloque o original voltado para cima na cassette do alimentador de documentos, ou voltado para baixo sobre o vidro de exposição.

2

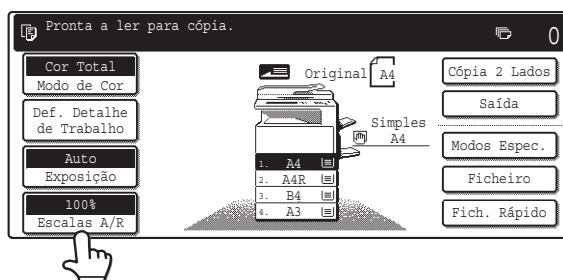

Prima a tecla [Escalas A/R].

3

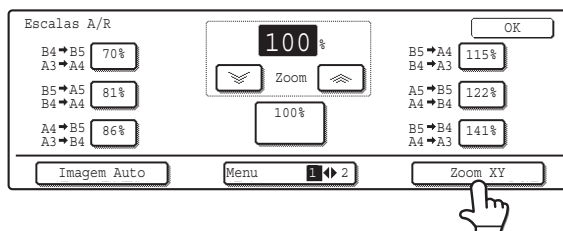

Prima a tecla [Zoom XY].

4

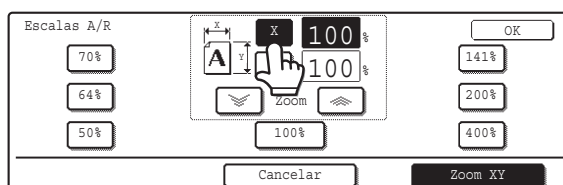

Prima a tecla [X].

O estado inicial da tecla [X] é seleccionado (destacado), por isso normalmente este passo não é necessário. Prima a tecla [X] apenas se ela não estiver destacada.

5

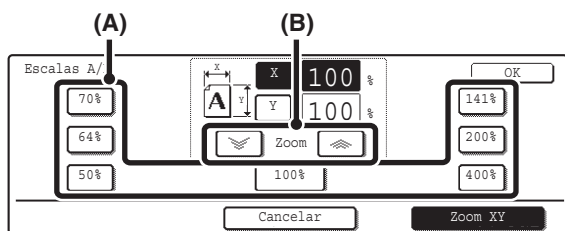

Prima uma das teclas de escala predefinida (A) e as teclas de zoom (B) para definir a escala horizontal (X).

- (A) As teclas de escala predefinida não são destacadas ao serem premidas.
- (B) Pode premir as teclas de zoom para definir uma escala entre 25% e 400%, em incrementos de 1%.



Para seleccionar rapidamente uma escala, prima uma tecla de escala predefinida (A) para seleccionar uma escala próxima da pretendida e utilize as teclas de zoom (B) para o acerto.

6

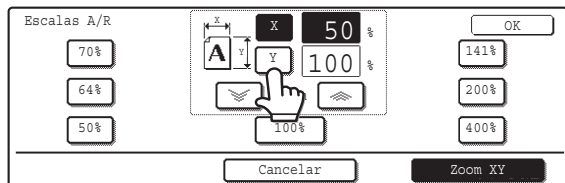

Prima a tecla [Y].

7

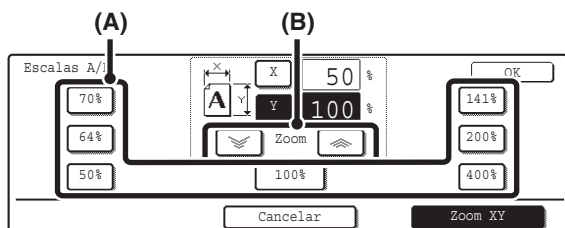

Prima uma das teclas de escala predefinida (A) e as teclas de zoom (B) para definir a escala vertical (Y).

- (A) As teclas de escala predefinida não são destacadas ao serem premidas.
- (B) Pode premir as teclas de zoom para definir uma escala entre 25% e 400%, em incrementos de 1%.



Se necessário, prima a tecla [X] uma vez para reajustar o zoom X.

8

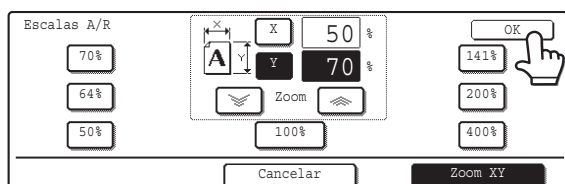

Prima a tecla [OK].

9

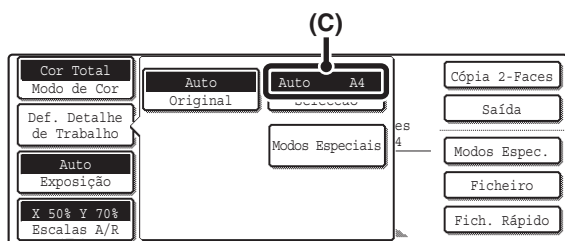

Prima a tecla [Def. detalhe do trabalho] e escolha um tamanho de papel adequado à escala.

Se visualizar "Auto" na tecla [Seleção Papel] (C), a selecção automática de papel está activada. Se a selecção automática de papel não estiver activada, seleccione o tamanho do papel manualmente.

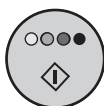

OU



Prima a tecla [INICIAR COR] (○●●●) ou a tecla [INICIAR PRETO E BRANCO] (○●).

A digitalização é iniciada.

- Se tiverem sido colocados na cassete do alimentador de documentos, os originais são copiados.
- Se tiver colocado o original sobre o vidro de exposição, copie as páginas uma de cada vez. Se estiver a utilizar a função de separação ou outra função em que todos os originais tenham de ser digitalizados antes de as cópias serem impressas, utilize a mesma tecla [INICIAR] que utilizou para digitalizar o primeiro original para digitalizar cada um dos restantes originais.



Para cancelar a digitalização do original e a cópia...

Prima a tecla [PARAR] (⊞).



Se utilizar o alimentador automático de documentos, a gama de selecção das escalas vertical e horizontal é de 25% a 200%.



Para cancelar uma definição de zoom XY...

Para cancelar uma definição Zoom XY, prima a tecla [Zoom XY] ou a tecla [Cancelar].

TAMANHOS DO ORIGINAL

VERIFICAR O TAMANHO DO ORIGINAL

Quando o original é colocado, o seu tamanho é detectado automaticamente e indicado no ecrã inicial. Se visualizar [Auto] na tecla [Original] apresentada quando prime a tecla [Def. Detalhe do Trabalho], o tamanho do original colocado será detectado automaticamente (função de detecção automática do original).

Exemplo de ecrã inicial

É indicado o tamanho do original. Um ícone mostra a orientação do original. Se o original não tiver um tamanho standard, não será detectado automaticamente. Neste caso, especifique o respectivo tamanho.

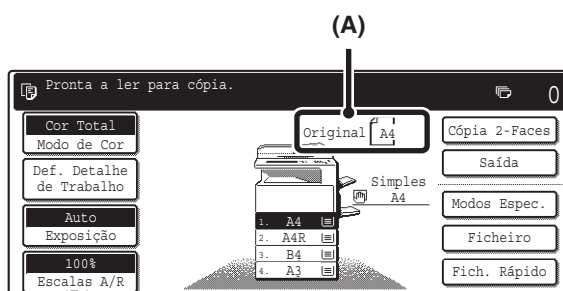

(A) O tamanho do original é indicado.

Exemplo de visualização da tecla [Original].

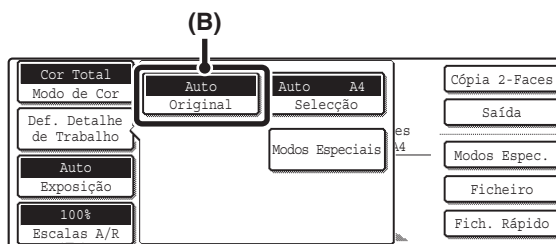

(B) A indicação "Auto" é visualizada quando a função de detecção automática do original está activa.

Lista de definições do detector de tamanho do original

Os tamanhos standard encontram-se definidos em "Definição detector tamanho original" nas definições de sistema (administrador). A predefinição de fábrica é "AB-1 (Inch-1)".

Seleções	Tamanhos de original detectáveis	
	Vidro de exposição	Cassete do alimentador de documentos (alimentador automático de documentos)
AB-1	A3, A4, A4R, A5, B4, B5, B5R	A3, A4, A4R, A5, B4, B5, B5R, 8-1/2 x 11 pol., 8-1/2 pol. x 14 pol., 11 x 17 pol.
AB-2	A3, A4, A4R, A5, B5, B5R, 216 mm x 330 mm (8-1/2 x 13 pol.)	A3, A4, A4R, A5, B4, B5, B5R, 8-1/2 x 11 pol., 11 x 17 pol., 216 mm x 330 mm (8-1/2 x 13 pol.)
AB-3	A4, A4R, A5, B4, 8K, 16K, 16KR	A3, A4, A4R, A5, B4, 8K, 16K, 16KR, 8-1/2 x 11 pol., 11 pol. x 17 pol., 216 mm x 330 mm (8-1/2 x 13 pol.)
Inch-1	11 pol. x 17 pol., 8-1/2 x 14 pol., 8-1/2 x 11 pol., 8-1/2 x 11 pol. R, 5-1/2 x 8-1/2 pol.	11 pol. x 17 pol., 8-1/2 x 14 pol., 8-1/2 x 11 pol., 8-1/2 x 11 pol. R, 5-1/2 x 8-1/2 pol., A4, A3
Inch-2	11 pol. x 17 pol., 8-1/2 x 13 pol. (216 mm x 330 mm), 8-1/2 x 11 pol., 8-1/2 x 11 pol. R, 5-1/2 x 8-1/2 pol.	11 pol. x 17 pol., 8-1/2 x 13 pol. (216 mm x 330 mm), 8-1/2 x 11 pol., 8-1/2 x 11 pol. R, 5-1/2 x 8-1/2 pol., A4, A3

- Se a detecção automática do original estiver activa e este não tiver um tamanho standard (em polegadas ou especial), pode ser indicado o tamanho standard mais próximo, ou este poderá não ser indicado. Neste caso, defina manualmente o tamanho correcto. [ESPECIFICAR O TAMANHO DO ORIGINAL](#) (página 35)
- Se colocar um original com um tamanho não standard sobre o vidro de exposição, pode facilitar a detecção do tamanho colocando uma folha de papel em branco no formato A4, B5 (8-1/2 x 11 pol., 5-1/2 x 8-1/2 pol.), ou de outro tamanho standard sobre o original.

Orientação de originais standard

Coloque os originais na cassette do alimentador de documentos de forma a que a parte de cima e a parte de baixo do original fiquem orientadas da forma a seguir ilustrada. Se colocar os originais numa posição errada, os agrafos ficarão numa posição incorrecta e algumas funções especiais poderão não funcionar como previsto. Para mais informações sobre a colocação do original, consulte a secção "3. ORIGINAL" no Guia do utilizador.

[Exemplo 1]

Cassete do alimentador de documentos

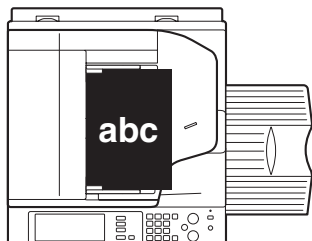

Vidro de exposição

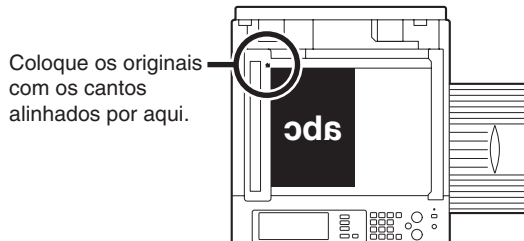

[Exemplo 2]

Cassete do alimentador de documentos

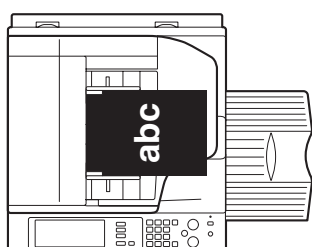

Vidro de exposição



Rotação automática da imagem (Rotação da cópia)

Se a orientação do original e do papel forem diferentes, a imagem original roda automaticamente 90° para coincidir com o papel (quando uma imagem é rodada, é visualizada uma mensagem).

[Exemplo]

Orientação do original colocado



Original visto de trás

Orientação do papel

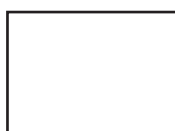

A imagem é rodada 90°



Papel visto de trás

Esta função funciona no modo selecção automática do papel ou no modo imagem automática. A rotação pode ser desactivada utilizando "Definições de rotação da cópia" nas definições de sistema (administrador).

ESPECIFICAR O TAMANHO DO ORIGINAL

Se o original não tiver um tamanho standard ou não for detectado correctamente, especifique o tamanho do original manualmente.

1

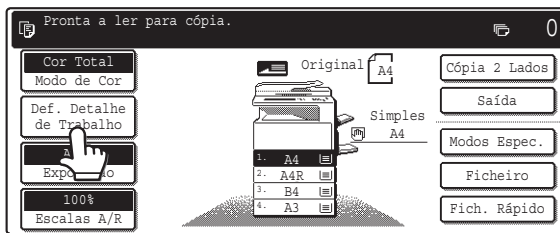

Prima a tecla [Def. Detalhe do Trabalho].

2

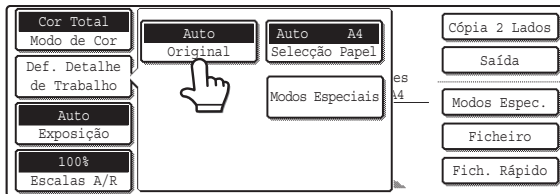

Prima a tecla [Original].

3

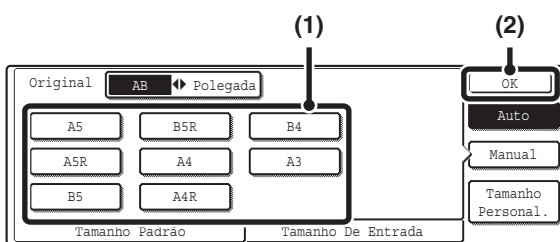

Especifique o tamanho do original.

● Especificar o tamanho de um original AB

(1) Prima a tecla correspondente ao tamanho do original.

(2) Prima a tecla [OK].

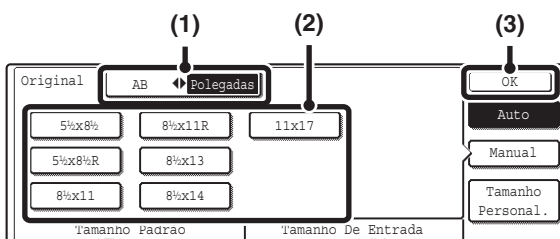

● Especificar o tamanho de um original em polegadas

(1) Prima a tecla [AB Polegadas].

(2) Prima a tecla correspondente ao tamanho do original.

(3) Prima a tecla [OK].

● **Especificar um tamanho de original não standard**

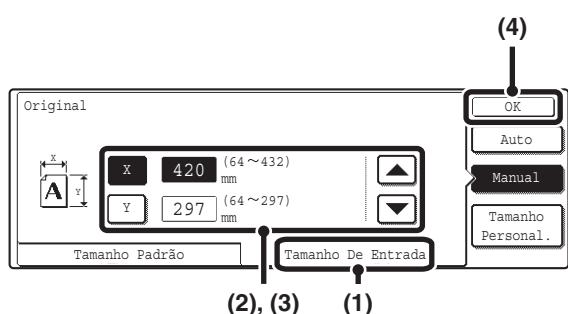

(1) Prima o separador [Tamanho De Entrada].

(2) Introduza a dimensão X (horizontal).

Com a tecla [X] destacada, introduza a dimensão X (horizontal) do original utilizando as teclas \uparrow \downarrow . Se utilizar o vidro de exposição, pode introduzir uma dimensão de 64 mm a 432 mm (2-1/2 a 17 pol.). Se estiver instalado um alimentador automático de documentos, pode introduzir uma dimensão de 143 mm a 432 mm (5-3/4 a 17 pol.).

Se o comprimento ou a largura do original forem inferiores a 143 mm (5-3/4 pol.), utilize o vidro de exposição.

(3) Introduza a dimensão Y (vertical) do original.

Prima a tecla [Y] e introduza a dimensão Y (vertical) do original, utilizando as teclas \uparrow \downarrow . Se utilizar o vidro de exposição, pode introduzir uma dimensão de 64 mm a 297 mm (2-1/2 a 17 pol.).

Se estiver instalado um alimentador automático de documentos, pode introduzir uma dimensão de 131 mm a 297 mm (5-1/8 a 11-5/8 pol.). Se o comprimento ou a largura do original forem inferiores a 131 mm (5-1/8 pol.), utilize o vidro de exposição.

(4) Prima a tecla [OK].

Prima a tecla [OK] para regressar ao ecrã de definições de detalhe do trabalho. Prima [Def. detalhe Do trabalho] para voltar ao ecrã inicial do modo Cópia.

4

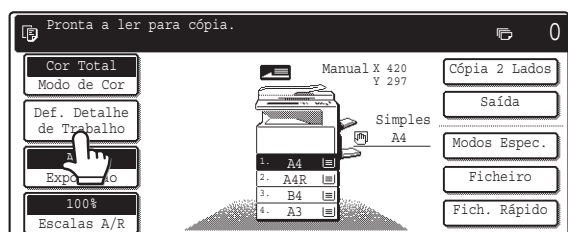

Verifique se introduziu o tamanho correcto.

- Verifique se os números introduzidos aparecem na tecla [Original]. Se os números não estiverem correctos, prima novamente a tecla [Original] e introduza os números correctos.
- Se os números estiverem correctos, prima [Def. detalhe do trabalho] para voltar ao ecrã inicial do modo cópia. A indicação do tamanho do original no ecrã inicial é "Manual".

MEMORIZAR TAMANHOS DE ORIGINAIS UTILIZADOS COM FREQUÊNCIA

Pode memorizar os tamanhos de originais especiais que utiliza com maior frequência. Esta secção explica como memorizar, recuperar, alterar e apagar tamanhos de originais especiais.

Memorizar tamanhos de originais

Podem ser memorizados até 9 tamanhos de originais especiais.

1

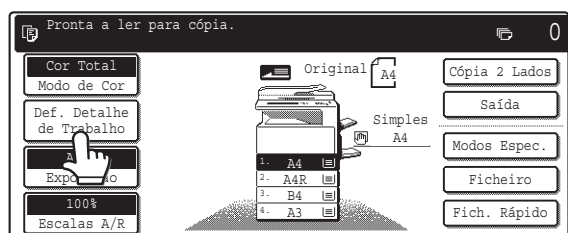

Prima a tecla [Def. Detalhe do Trabalho].

2

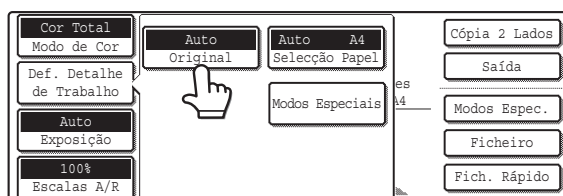

Prima a tecla [Original].

3

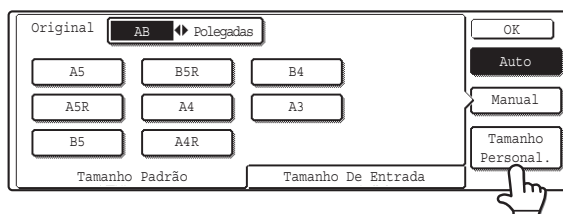

Prima a tecla [Tamanho Personal.].

4

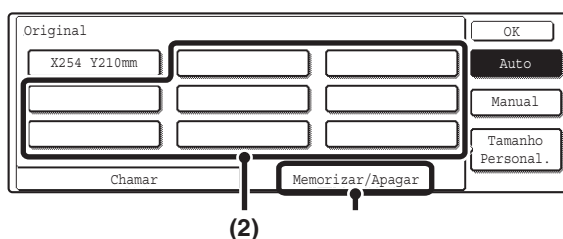

Escolha uma tecla para memorizar um tamanho de original personalizado.

- (1) Prima o separador [Memorizar/Apagar].
- (2) Prima uma tecla para memorizar um tamanho de original personalizado.

Prima uma tecla que não mostre um tamanho ().

5

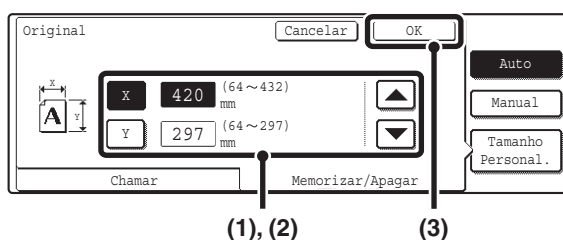

Introduza o tamanho do original.

- (1) Introduza a dimensão X (horizontal) do original.

Com a tecla [X] destacada, introduza a dimensão X (horizontal) do original utilizando as teclas . Pode introduzir uma dimensão de 64 mm a 432 mm (2-1/2 a 17 pol.).

- (2) Introduza a dimensão Y (vertical) do original.

Prima a tecla [Y] e introduza a dimensão Y (vertical) do original, utilizando as teclas . Pode introduzir uma dimensão de 64 mm a 297 mm (2-1/2 a 17 pol.).

- (3) Prima a tecla [OK].

6

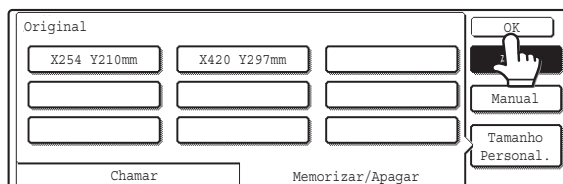

Prima a tecla [OK].



O tamanho do original memorizado será mantido mesmo que ocorra uma falha de corrente eléctrica.



Para cancelar a operação...

Prima a tecla [LIMPAR TUDO] ().

Utilizar um tamanho de original memorizado

1

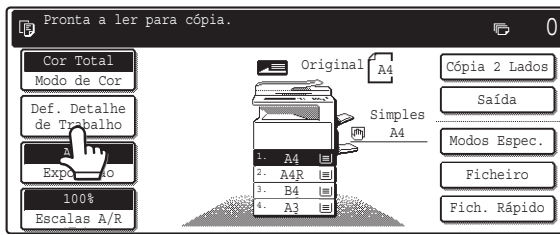

Prima a tecla [Def. Detalhe do Trabalho].

2

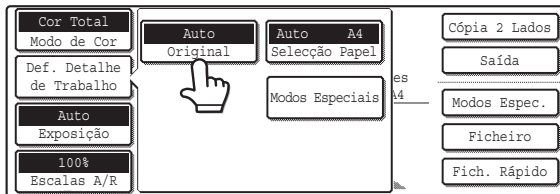

Prima a tecla [Original].

3

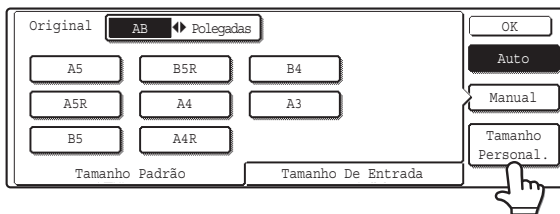

Prima a tecla [Tamanho Personal.].

4

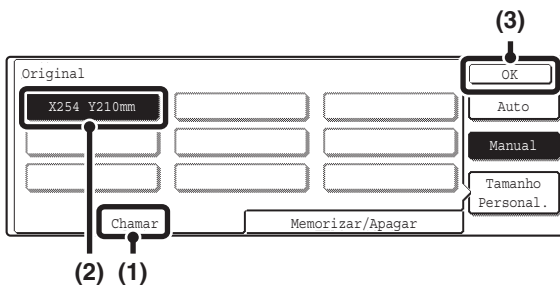

Recupere o tamanho de original memorizado.

- (1) Prima o separador [Chamar].
- (2) Prima a tecla correspondente ao tamanho do original que deseja chamar.
- (3) Prima a tecla [OK].



Para cancelar a operação...

Prima a tecla [LIMPAR TUDO] (CA).

Alterar um tamanho de original memorizado

1

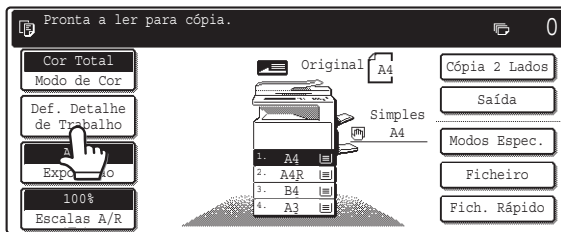

Prima a tecla [Def. Detalhe do Trabalho].

2

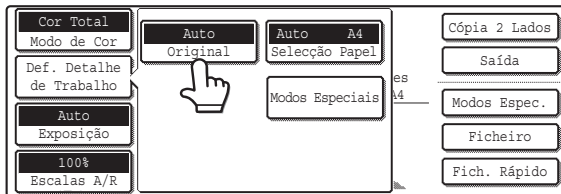

Prima a tecla [Original].

3

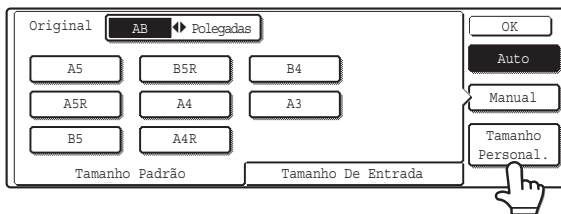

Prima a tecla [Tamanho Personal.].

4

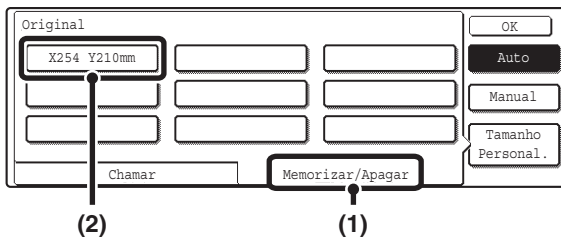

Selecione a tecla de tamanho de original que deseja alterar.

- (1) Prima o separador [Memorizar/Apagar].
- (2) Prima a tecla de tamanho de original que deseja alterar.

Prima a tecla (X254 Y210mm) que contém o tamanho de original que deseja alterar.

5

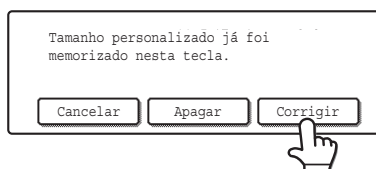

Prima a tecla [Corrigir].

6

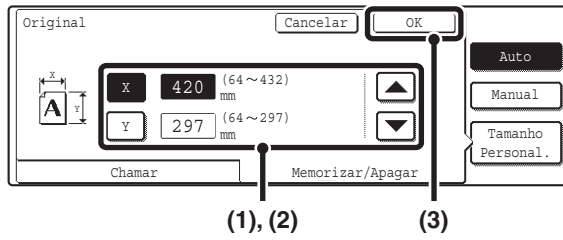

Altere o tamanho do original.

(1) Introduza a dimensão X (horizontal) do original.

Com a tecla [X] destacada, introduza a dimensão X (horizontal) do original utilizando as teclas . Pode introduzir uma dimensão de 64 mm a 432 mm (2-1/2 a 17 pol.).

(2) Introduza a dimensão Y (vertical) do original.

Prima a tecla [Y] e introduza a dimensão Y (vertical) do original, utilizando as teclas . Pode introduzir uma dimensão de 64 mm a 297 mm (2-1/2 a 17 pol.).

(3) Prima a tecla [OK].

7

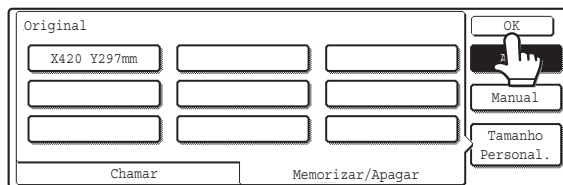

Prima a tecla [OK].



Para cancelar a operação...

Prima a tecla [LIMPAR TUDO] ().

Apagar um tamanho de original memorizado

1

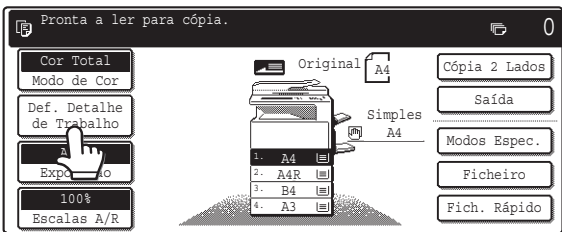

Pronta a ler para cópia.

Original A4

Cópia 2 Lados

Saída

Modos Espec.

Ficheiro

Fich. Rápido

100% Escalas A/R

1. A4

2. A4R

3. B4

4. A3

Def. Detalhe de Trabalho

Cor Total

Modo de Cor

Exp. Exposição

Original

Simples A4

Prima a tecla [Def. Detalhe do Trabalho].

2



Original

Auto Original

Auto A4 Seleção Papel

Modos Especiais

Cópia 2 Lados

Saída

Modos Espec.

Ficheiro

Fich. Rápido

Auto

Exposição

100% Escalas A/R

Prima a tecla [Original].

3

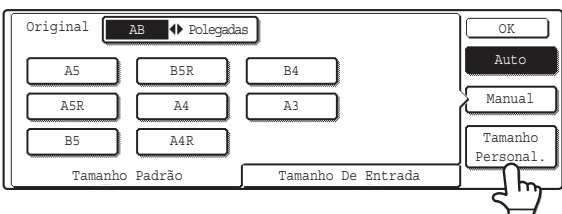

Original AB Polegadas

OK

Auto

Manual

Tamanho Personal.

A5 B5R B4

A5R A4 A3

B5 A4R

Tamanho Padrão

Tamanho De Entrada

Prima a tecla [Tamanho Personal.].

4

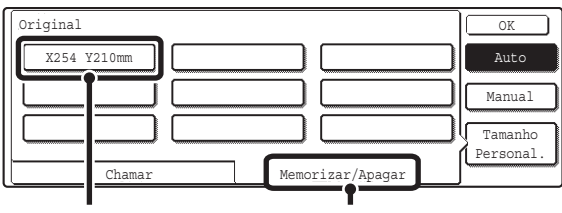

Original

OK

Auto

Manual

Tamanho Personal.

X254 Y210mm

Chamar

Memorizar/Apagar

(2)

(1)

Selecione a tecla de tamanho de original que deseja apagar.

- (1) Prima o separador [Memorizar/Apagar].
- (2) Prima a tecla de tamanho de original que deseja apagar.

Prima a tecla (X254 Y210mm) que contém o tamanho de original que deseja apagar.

5

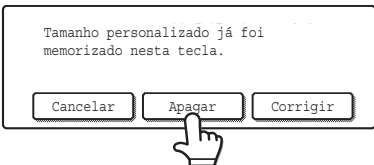

Tamanho personalizado já foi memorizado nesta tecla.

Cancelar Apagar Corrigir

Prima a tecla [Apagar].

6

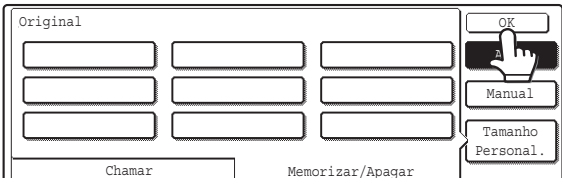

Original

OK

Manual

Tamanho Personal.

Chamar

Memorizar/Apagar

Prima a tecla [OK].

 Para cancelar a operação...
Prima a tecla [LIMPAR TUDO] (CA).

SAÍDA

Prima a tecla [Saída] no ecrã inicial do modo cópia para seleccionar as funções de saída e a cassete de saída. Pode seleccionar as funções separar, agrupar, espinha, encadernar agrafos e perfurar. As definições explicadas nesta secção assumem que o encadernador, o módulo de perfuração e a cassete do lado direito se encontram instalados.

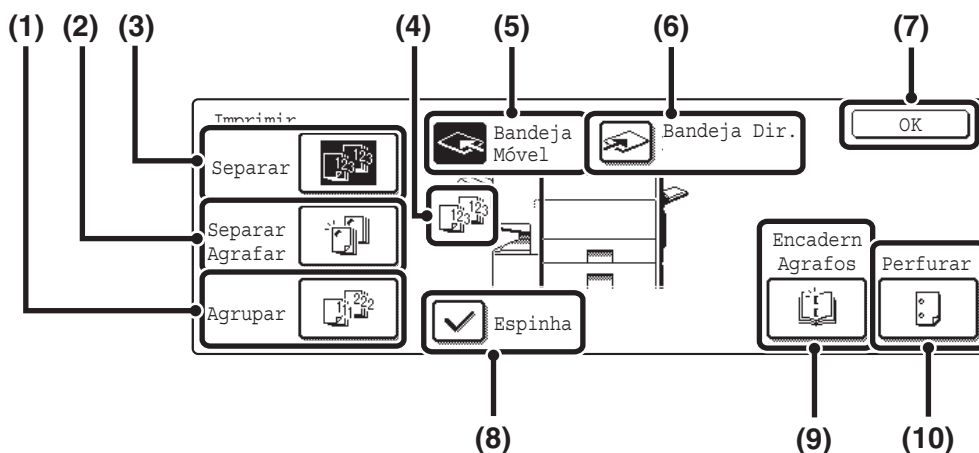

- (1) **Tecla [Agrupar]**
Permite agrupar cópias por página.
➤ [Modo agrupar](#) (página 43)
- (2) **Tecla [Separar Agrafar]**
Permite separar as saídas por conjuntos, agrafar cada conjunto e enviar os conjuntos para a cassete (os conjuntos não sairão em espinha para a cassete de saída). Quando esta função está seleccionada, são visualizadas três teclas de selecção da posição dos agrafos.
➤ [Função Separar Agrafar / Função Encadernação](#) (página 44)
- (3) **Tecla [Separar]**
Permite separar (agrupar) as saídas por conjuntos.
➤ [Modo separar](#) (página 43)
- (4) **Indicação da saída**
É visualizado um ícone para indicar o modo de saída.
- (5) **Tecla [Bandeja Móvel] (tecla [Bandeja Central]*)**
Permite desviar cada conjunto de saídas do conjunto anterior na cassete de desvio (cassete central). A tecla [Bandeja Móvel] é automaticamente seleccionada quando a tecla [Separar Agrafar] é seleccionada.
* Se só houver uma cassete do lado direito, esta aparece como "Cassete central".
- (6) **Tecla [Bandeja Dir.]**
Prima para enviar as saídas para a cassete do lado direito. Se seleccionar a cassete direita, não poderá seleccionar Espinha, Separar Agrafar, Encadernar agrafos e Perfuração.
- (7) **Tecla [OK]**
Prima para fechar o ecrã de saídas e voltar ao inicial.
- (8) **Tecla [Espinha]**
Permite desviar cada conjunto de saídas do anterior. A função espinha funciona quando a caixa de selecção está activa e não funciona quando não está activa (a marca de espinha é automaticamente removida quando a função Separar Agrafar é seleccionada).
➤ [Função espinha](#) (página 43)
- (9) **Tecla [Encadern Agrafos]**
Permite agrafar e dobrar cada conjunto de cópias na linha central.
➤ [Função Separar Agrafar / Função Encadernação](#) (página 44)
Prima esta tecla para visualizar as definições do encadernador (apenas se "Encadernador automático" estiver activo nas definições de sistema (administrador)).
- (10) **Tecla [Perfurar]**
Permite perfurar as saídas.
➤ [Função perfurar](#) (página 45)

As teclas visualizadas e disponíveis variam conforme os dispositivos periféricos instalados. Conforme os periféricos instalados, poderá não conseguir seleccionar certas teclas. Se o seu ecrã for diferente do ecrã acima, veja os ecrãs abaixo.

Exemplo de ecrã 1

Ecrã visualizado quando não estão instalados uma cassete direita, o finalizador e o encadernador.



Exemplo de ecrã 2

Ecrã visualizado quando está instalada uma cassete direita.



Exemplo de ecrã 3

Ecrã visualizado quando estão instalados uma cassete direita, o finalizador e o módulo de perfuração.



MODOS DE SAÍDA

Esta secção explica as funções de saída.

Modo separar

Permite separar (agrupar) as saídas por conjuntos.

Exemplo: Separar os originais em 5 conjuntos

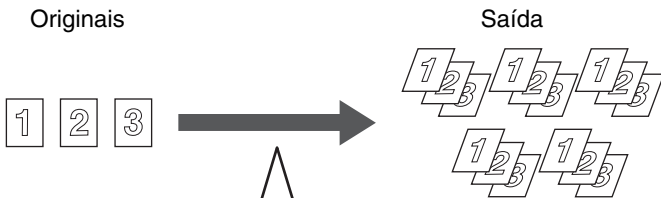

Defina o número de cópias (5).

Prima a tecla [Imprimir].

Prima a tecla [Separar].

Prima a tecla [INICIAR COR] (●●●●●) ou a tecla [INICIAR PRETO E BRANCO] (○●).

- A função separar é automaticamente seleccionada quando os originais são colocados no alimentador.
- Se a pasta Ficheiro Rápido para arquivo de documentos estiver cheia, a cópia de um grande número de originais através da função separar será afectada. Apague os ficheiros desnecessários da pasta.

Modo agrupar

Esta função agrupa as cópias por página.

Exemplo: Grupos de 5 cópias de cada página

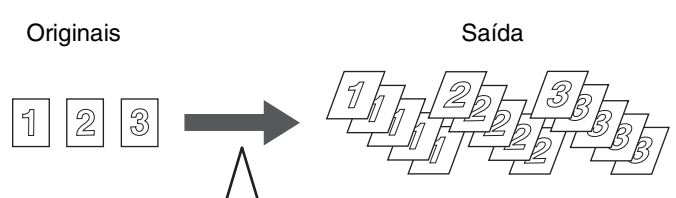

Defina o número de cópias (5).

Prima a tecla [Imprimir].

Prima a tecla [Agrupar].

Prima a tecla [INICIAR COR] (●●●●●) ou a tecla [INICIAR PRETO E BRANCO] (○●).

- A função agrupar é automaticamente seleccionada quando o original é colocado sobre o vidro de exposição.

Função espinha

Esta função desvia cada conjunto de cópias do anterior na cassete de saída, facilitando a separação dos conjuntos de cópias.

Função espinha "ON"

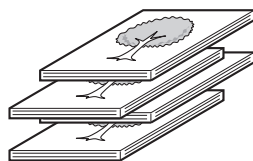

Função de espinha "OFF"

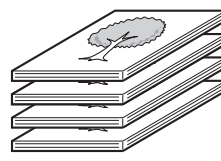

- A função espinha não pode ser utilizada para a cassete direita.
- A função espinha não pode ser seleccionada quando a função Separar Agrafar está seleccionada.

Função Separar Agrafar / Função Encadernação

A função Separar Agrafar separa as saídas por conjuntos, agrafa cada conjunto e envia os conjuntos para a cassette. A função de encadernação agrafa cada conjunto em 2 pontos na linha central e dobra o conjunto agrafado. As relações entre as posições de agrafamento, a orientação do papel, os tamanhos de papel permitidos para agrafamento e o número de folhas que podem ser agrafadas são mostradas abaixo.

Para obter informações sobre a colocação e orientação dos originais, consulte a secção "[Orientação e colocação dos originais \(para as funções Separar Agrafar e Perfurar\)](#)" (página 45).

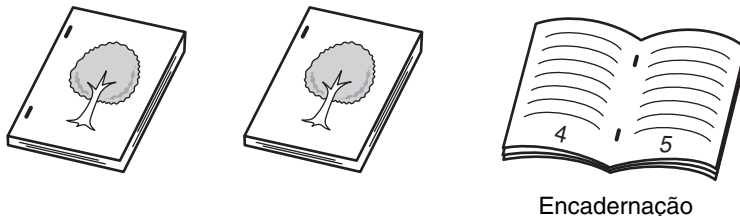

Encadernação

Posições de agrafamento	Papel orientado na vertical		Papel orientado na horizontal	
Um agrafamento no canto superior esquerdo 		Tamanhos de papel utilizáveis A4, B5, 21 cm x 29,7 cm Número de folhas que podem ser agrafadas: <ul style="list-style-type: none"> • Encadernador Máx. 30 folhas* • Finalizador Máx. 50 folhas* 		<ul style="list-style-type: none"> • Encadernador Tamanhos de papel utilizáveis A3, B4, A4R, B5R, 11 x 17 pol., 8-1/2 x 14 pol., 8-1/2 x 13 pol., 8-1/2 x 11 pol.R, 8K, 16KR Número de folhas que podem ser agrafadas: A3, B4, 11 x 17 pol., 8-1/2 x 14 pol., 8-1/2 x 13 pol., 8K: Máx. 25 folhas* A4R, B5R, 8-1/2 x 11 pol.R, 16KR: Máx. 30 folhas* • Finalizador Tamanhos de papel utilizáveis A3, B4, A4R, 11 x 17 pol., 8-1/2 x 14 pol., 8-1/2 x 13 pol., 8-1/2 x 11 pol.R, 8K, 16KR Número de folhas que podem ser agrafadas: A3, B4, 11 x 17 pol., 8-1/2 x 14 pol., 8-1/2 x 13 pol., 8K: Máx. 30 folhas* A4R, 8-1/2 x 11 pol.R, 16KR: Máx. 50 folhas*
Um agrafamento no canto inferior esquerdo 				
Dois agrafamentos no lado esquerdo 				
Encadernador (só com finalizador) 		O encadernador não pode ser utilizado quando o papel está orientado na vertical		Tamanhos de papel utilizáveis A3, B4, A4R, 11 x 17 pol., 8-1/2 x 11 pol. R Número de folhas que podem ser agrafadas: Máx. 10 folhas*

* Podem ser inseridas e agrafadas duas folhas de 209 g/m² (56 lbs.) como capas (apenas 1 folha quando é utilizado o encadernador). Neste caso, o número de folhas que podem ser utilizadas corresponde ao máximo indicado menos duas (menos uma para encadernação).

- Se utilizar Original de Tamanho Misto nos modos especiais com a definição "Mesma Largura", o máximo de folhas que pode agrafar é 25 no caso do encadernador ou 30 no caso do finalizador, independentemente do tamanho do papel.
- A função Encadernar agrafos só pode ser utilizada com um finalizador instalado.

Função perfurar

Se estiver instalado um módulo de perfuração opcional, as saídas podem ser perfuradas.

Pode perfurar papel de A3 a B5R (60 a 209 g/m²) (11 x 17 pol. to 8-1/2 x 11 pol. (16 lbs. a 56 lbs.)).

Não pode utilizar papel A3W (12 x 18 pol.), acetatos, papel separador nem outros papéis especiais.

[Exemplos]

[Original 1]

[Posições de perfuração]



[Original 2]

[Posições de perfuração]



As funções de encadernação e de perfuração não podem ser seleccionadas em simultâneo.

Orientação e colocação dos originais (para as funções Separar Agrafar e Perfurar)

Para utilizar a função Separar Agrafar ou a função de perfuração, coloque o original da forma abaixo ilustrada para permitir agrafar ou perfurar na posição pretendida.

Separar Agrafar		Perfurar	
Cassete do alimentador de documentos	Vidro de exposição	Cassete do alimentador de documentos	Vidro de exposição

COPIAR UTILIZANDO A CASSETE DO ALIMENTADOR MANUAL (cópia em papéis especiais)

Além do papel normal, a cassete do alimentador manual permite copiar em acetato, postais, papel separador e outros papéis especiais.

Para obter informações detalhadas sobre o papel que pode colocar na cassete do alimentador manual, consulte o Guia de segurança. Para obter informações sobre precauções e outras informações importantes sobre o carregamento do alimentador manual, consulte a secção "COLOCAR PAPEL NO ALIMENTADOR MANUAL" no Guia do utilizador.

1

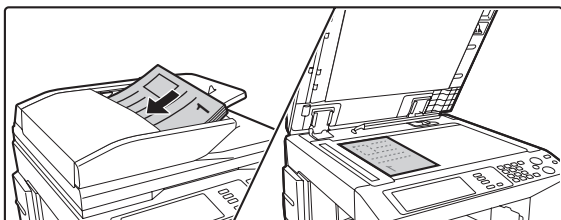

Coloque o original.

Coloque o original voltado para cima na cassete do alimentador, ou voltado para baixo sobre o vidro de exposição.

2

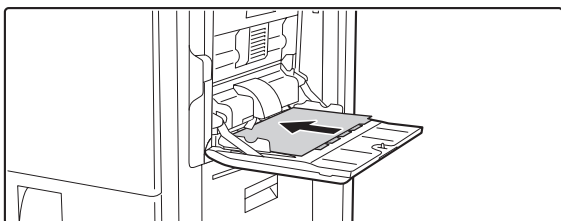

Coloque o papel na cassete do alimentador manual.

Introduza o papel com o lado a imprimir voltado para baixo.

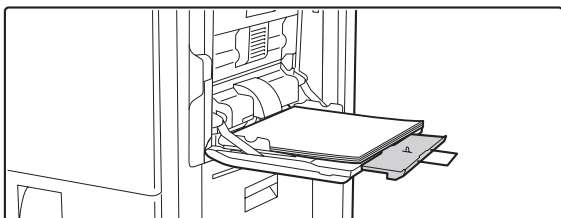

Para colocar papel de tamanho superior a A4R ou 8-1/2 x 11 pol. R, retire completamente a extensão da cassete do alimentador manual. Se a extensão da cassete do alimentador manual não for puxada completamente para fora, o tamanho do papel colocado não será indicado correctamente.

3

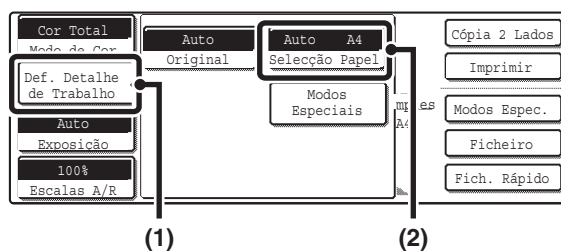

Abra o ecrã das definições de papel.

- (1) Prima [Def. Detalhe do Trabalho].
- (2) Prima a tecla [Selecção Papel].

4

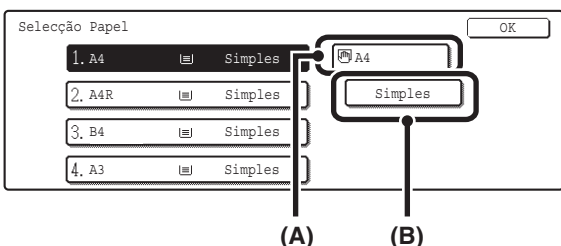

Defina o tipo e tamanho do papel colocado na cassete do alimentador manual.

- (A) Indica o tamanho do papel na cassete do alimentador manual.
(B) É indicado o tipo de papel seleccionado. Para utilizar o tamanho e tipo indicados em (A) e (B), prima (A) e a tecla [OK]. Prossiga no passo 8. Para alterar o tamanho ou o tipo de papel, prima (B) e prossiga para o passo seguinte.

5

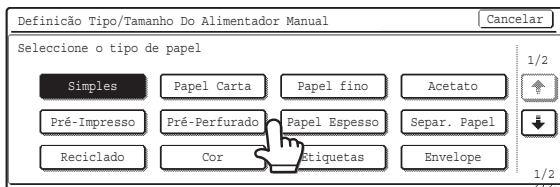

Selecione o tipo de papel utilizado na cassete do alimentador manual.

Selecione o tipo de papel utilizado.

6

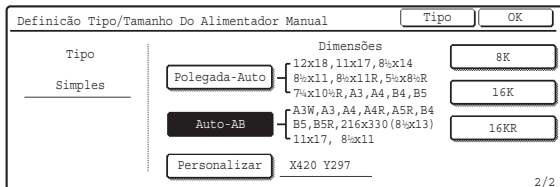

Defina o tamanho do papel.

Prima [Auto-AB], [Polegada-Auto] ou [Tamanho Personal.]. Para utilizar um tamanho de papel utilizado na China, prima [8K], [16K] ou [16KR]. Após a selecção, prima [OK].

Tecla [Polegada-Auto]

Prima esta tecla se o papel colocado tiver um tamanho em polegadas (8-1/2 x 11 pol., etc.). Se o papel na cassete do alimentador manual tiver um tamanho em polegadas, o tamanho é automaticamente detectado e é definido um tamanho apropriado.

Tecla [Auto-AB]

Prima se o papel colocado tiver um tamanho AB (A4, etc.). Se o papel na cassete do alimentador tiver um tamanho AB, é automaticamente detectado e é definido um tamanho apropriado.

Tecla [Personalizar]

Prima se souber qual o tamanho do papel e se não tiver um tamanho em polegadas ou AB. Prima para visualizar o ecrã de introdução do tamanho do papel. Para definir um tamanho de papel em milímetros, prima [AB]. Para definir um tamanho de papel em polegadas, prima [Polegadas]. Prima [X] e introduza a dimensão horizontal do papel utilizando as teclas [↵] [↶], prima [Y] e introduza a dimensão vertical. Quando terminar, prima [OK].

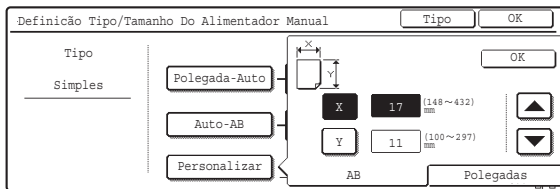

7

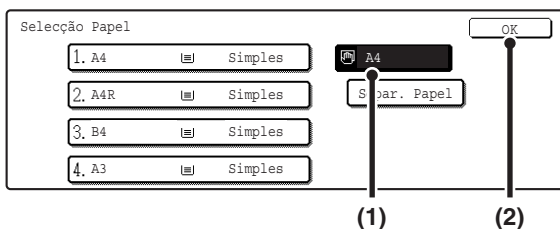

Selecione a cassete do alimentador.

(1) Prima a tecla de tamanho do papel da cassete do alimentador.

(2) Prima a tecla [OK].

Prima [OK] para regressar ao ecrã de detalhes de trabalhos. Prima [Def. detalhe do trabalho] para regressar ao ecrã inicial do modo cópia.

8



Prima a tecla [INICIAR COR] (●●●●) ou a tecla [INICIAR PRETO E BRANCO] (●●).

A digitalização é iniciada.

- Se tiverem sido colocados na cassete do alimentador de documentos, os originais são copiados.
- Se tiver colocado o original sobre o vidro de exposição, copie as páginas uma de cada vez. Se utilizar a função de separação ou outra em que todos os originais tenham de ser digitalizados antes de as cópias serem impressas, utilize a mesma tecla [INICIAR] que utilizou para digitalizar o primeiro original para digitalizar cada um dos restantes originais.



Para cancelar a digitalização do original e a cópia...

Prima a tecla [PARAR] (⏹).

INTERROMPER A EXECUÇÃO DE UMA CÓPIA (Interromper cópia)

Para efectuar uma cópia urgente quando a máquina estiver ocupada com um trabalho volumoso ou outro, utilize a interrupção de cópia. A interrupção de cópia pára temporariamente o trabalho em execução para que possa fazer cópias.

1

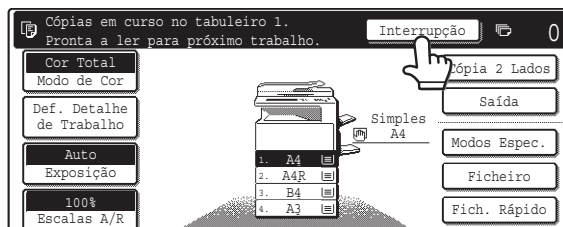

Prima a tecla [Interrupção].

2

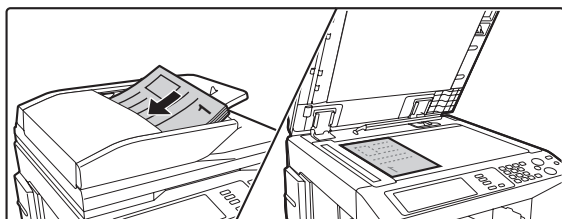

Coloque o original.

Coloque o original voltado para cima na cassete do alimentador de documentos, ou voltado para baixo sobre o vidro de exposição.

3



Selecione as definições de cópia correctas para o trabalho de cópia durante a interrupção e inicie a cópia.

O trabalho de cópia durante a interrupção é iniciado.

4

Quando o trabalho de cópia durante a interrupção estiver impresso, o trabalho interrompido é retomado.



Para cancelar a digitalização do original e a cópia...

Prima a tecla [PARAR] (⏏).

- Se a autenticação do utilizador estiver activada, o ecrã de início de sessão será visualizado quando premir a tecla [Interrupção]. Introduza o seu nome de utilizador e senha para iniciar a sessão. O número de cópias feitas será acrescentado à contagem do utilizador que iniciou a sessão.
- Conforme as definições do trabalho em curso, a tecla [Interrupção] poderá não aparecer.
- Conforme as definições do trabalho em curso, a tecla [Interrupção] poderá não aparecer. Ao contrário da interrupção de cópia, a cópia em reserva não suspende temporariamente o trabalho em execução. Em vez disso, o trabalho de cópia em reserva começa quando o trabalho em execução terminar.
- Não pode interromper a cópia nos seguintes modos especiais: Construção de trabalhos, Cópia tandem, Cópia de livro, Foto de cartão, Ampliação multi página, Rascunho.
- Se utilizar o vidro de exposição para um trabalho com interrupção de cópia, não poderá seleccionar cópias de 2 lados, cópias com separação ou cópias com a função Separar Agrafar. Se necessitar de uma destas funções, utilize o alimentador automático de documentos.

ECRÃ DE ESTADO DO TRABALHO

O ecrã de estado dos trabalhos é visualizado quando prime a tecla [ESTADO DO TRABALHO] no painel de operações e mostra o estado dos trabalhos, organizados por modo. Quando prime a tecla [ESTADO DO TRABALHO], é visualizado o ecrã de estado do trabalho correspondente ao modo que estava a utilizar antes de premir a tecla.

Exemplo: Premir a tecla no modo cópia



 A extremidade esquerda do ecrã do estado do trabalho é visualizada no lado esquerdo do ecrã do painel de toque. Pode premir o lado esquerdo do ecrã do estado do trabalho para visualizar o ecrã do estado do trabalho.

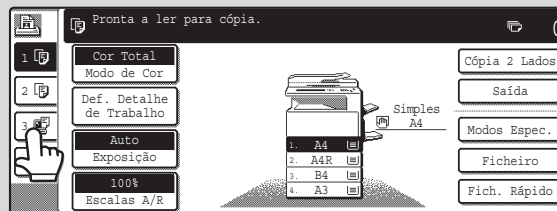

ECRÃ DA FILA DE TRABALHOS E ECRÃ DE TRABALHOS CONCLUÍDOS

O ecrã de estado do trabalho é composto pelo ecrã da fila de trabalhos, que mostra os trabalhos de cópia e impressão à espera de serem impressos, o ecrã de trabalhos concluídos, que mostra os trabalhos já concluídos e o ecrã de fila, que mostra os trabalhos de impressão colocados em fila e os trabalhos PDF encriptados que aguardam impressão. Esta secção explica o ecrã da fila de trabalhos e o ecrã dos trabalhos concluídos, que estão relacionados com o modo cópia. O ecrã de estado do trabalho alterna entre o ecrã da fila de trabalhos e o ecrã dos trabalhos concluídos sempre que é premida a tecla de selecção do ecrã do estado do trabalho.

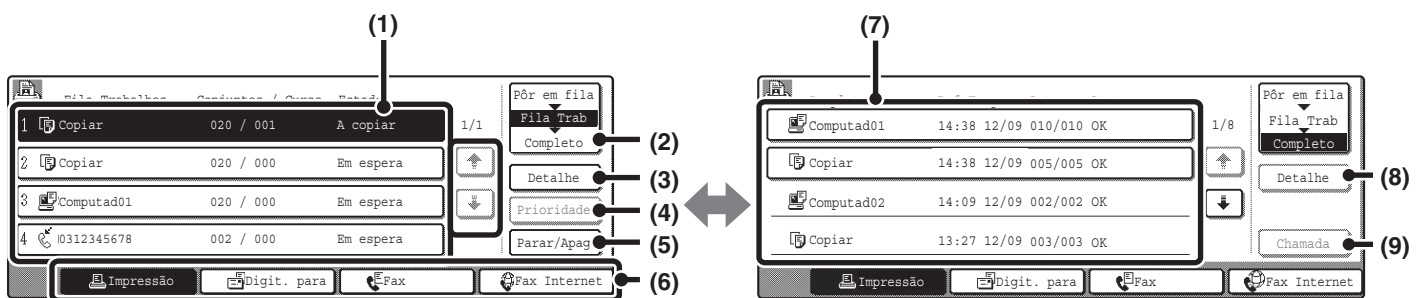

(1) Lista de trabalhos (ecrã da fila de trabalhos)

Apresenta os trabalhos que aguardam impressão e o trabalho em execução sob a forma de uma tecla (teclas dos trabalhos). Os trabalhos são impressos por ordem, a partir do trabalho no início da fila. Cada tecla mostra informações sobre o trabalho e o estado do trabalho.

(2) Selector do ecrã de estado dos trabalhos

Prima esta tecla para alternar entre o ecrã da fila de trabalhos, o ecrã de trabalhos concluídos e o ecrã da fila.

(3) Tecla [Detalhe] (ecrã da fila de trabalhos)

Prima esta tecla para visualizar informações detalhadas sobre um trabalho.
Prima para dar prioridade ao trabalho seleccionado.

(4) Tecla [Prioridade]

Prima esta tecla para dar prioridade ao trabalho seleccionado.

(5) Tecla [Parar/Apagar]

Prima para parar ou apagar um trabalho seleccionado.

(6) Teclas de comutação de modo

Utilize estas teclas para seleccionar o modo indicado no ecrã de estado do trabalho.

Para ver o estado dos trabalhos de cópia, prima a tecla [Trabalho de impressão].

(7) Lista de trabalhos (ecrã de trabalhos concluídos)

Mostra até 99 trabalhos concluídos. É mostrado o resultado (estado) de cada trabalho concluído. Os trabalhos que utilizaram a função de arquivo de documentos são apresentados sob a forma de teclas.

(8) Tecla [Detalhe] (ecrã de trabalhos concluídos)

Quando um trabalho é mostrado sob a forma de uma tecla na lista de trabalhos, pode premir a tecla [Detalhe] para visualizar informações detalhadas sobre o mesmo.

(9) Tecla [Chamada]

Prima para recuperar e utilizar um trabalho de cópia memorizado na função de arquivo de documentos.



Para obter informações sobre o ecrã de fila, consulte o Guia da impressora.

Teclas dos trabalhos

A tecla de cada trabalho mostra a posição do trabalho na fila de trabalhos e o estado actual do trabalho.

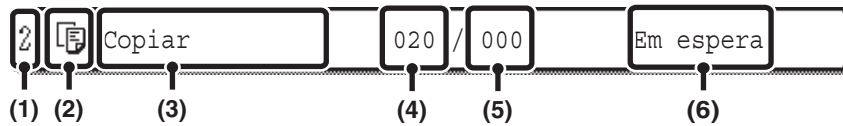

(1) Indica o número (posição) do trabalho na fila de trabalhos.

Quando o trabalho que está actualmente a ser impresso é concluído, sobe uma posição na fila de trabalhos.

(2) Ícone de modo

O ícone  aparece quando o trabalho é um trabalho de cópia.

(3) Nome do trabalho

É visualizado “Cópia” para um trabalho de cópia. Se a autenticação do utilizador está activada é visualizado o nome do utilizador que executou o trabalho.

(4) Número de cópias (conjuntos) introduzido

Indica o número de cópias (conjuntos) especificado.

(5) Número de cópias efectuadas

Indica o número de cópias (conjuntos) efectuadas. “000” é visualizado enquanto o trabalho aguarda na fila de trabalhos.

(6) Estado do Trabalho

Indica o estado do trabalho.

Mensagem	Estado
“A copiar”	Trabalho de cópia em execução.
“Em espera”	O trabalho aguarda impressão.
“Sem Papel”	O papel utilizado para o trabalho esgotou-se. Coloque papel ou mude para outra cassete de papel.
“Erro”	Ocorreu um erro durante a execução do trabalho. Elimine a condição de erro.

Cancelar um trabalho que aguarda na fila

Para cancelar um trabalho que aguarda na fila, prima a tecla do trabalho e depois a tecla [Parar/Apagar]. Será visualizado o ecrã seguinte. Prima a tecla [Sim].

O trabalho será apagado da fila.

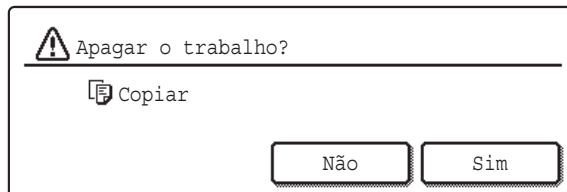

Se o trabalho em execução for um trabalho de cópia, prima a tecla [PARAR] (Ⓢ) para visualizar o ecrã acima. Para cancelar, prima a tecla [Sim].

Dar prioridade a um trabalho na fila

Se um trabalho de cópia for executado quando existem já vários trabalhos na fila, o trabalho de cópia aparece no fim da fila. Contudo, se tiver um trabalho de cópia urgente, pode dar-lhe prioridade e executá-lo primeiro.

Prima a tecla do trabalho urgente e depois a tecla [Prioridade]. O trabalho passa para o início da fila e a cópia começa.

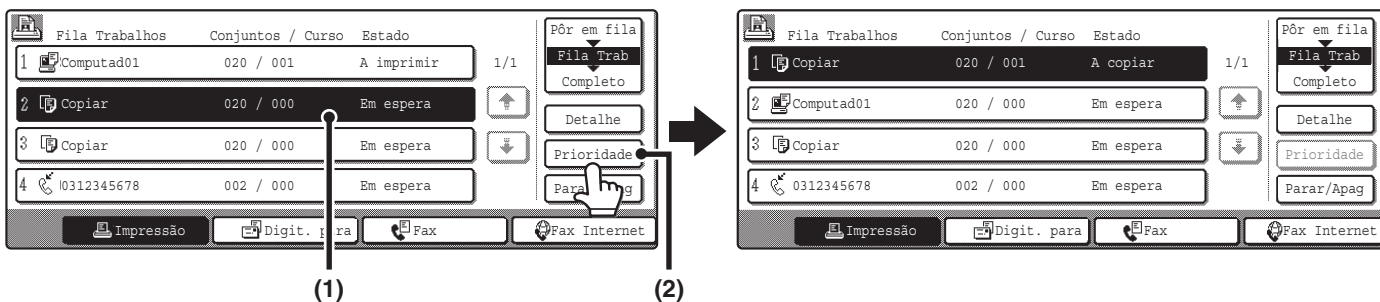

O trabalho que estava em curso passa para a segunda posição na fila e aguarda. Será retomado quando o trabalho prioritário estiver concluído.

Visualizar informações sobre um trabalho de cópia que aguarda na fila.

Pode visualizar informações detalhadas sobre um trabalho de cópia que aguarda na fila.

Prima a tecla do trabalho que deseja verificar e depois prima a tecla [Detalhe]. É visualizado o ecrã com as informações sobre o trabalho.

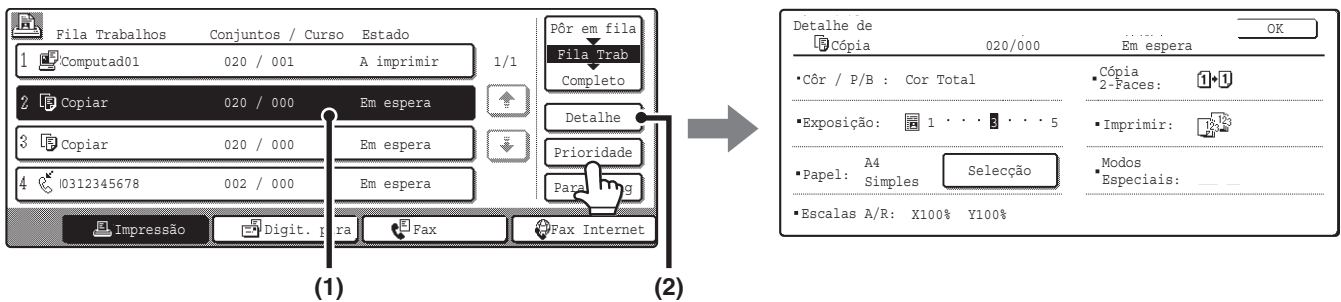

Tecla [Seleção Papel]

Se um trabalho de cópia parar devido a falta de papel, prima a tecla [Seleção Papel] para mudar para outra cassete de papel. Quando premir a tecla [Seleção Papel], será visualizado o ecrã de selecção da cassete de papel.

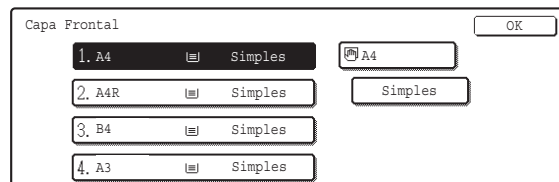

Prima a tecla da cassete que contém o papel com o tamanho que deseja utilizar e prima a tecla [OK]. O trabalho de cópia interrompido é retomado.

SE UTILIZAR A FUNÇÃO DE ARQUIVO DE DOCUMENTOS

Se um trabalho de cópia tiver sido guardado em memória utilizando a tecla [Ficheiro Rápido] ou a tecla [Ficheiro] da função de arquivo de documentos, pode recuperá-lo e reutilizá-lo a partir do ecrã de estado do trabalho.

Prima a tecla de selecção do ecrã do estado do trabalho para visualizar o ecrã dos trabalhos concluídos.

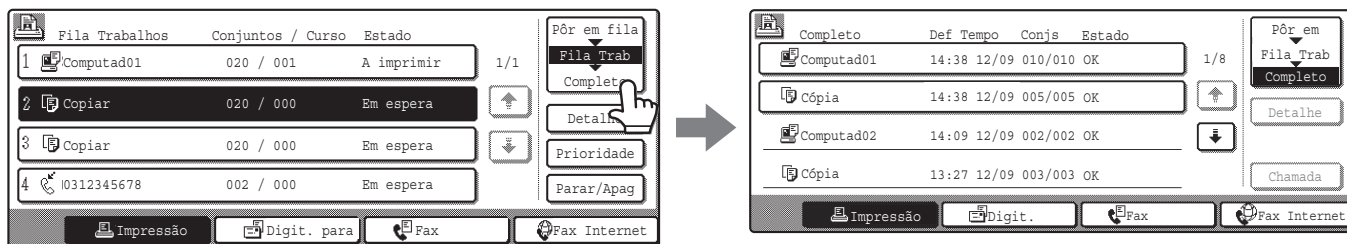

Os trabalhos de impressão memorizados através da função de arquivo de documentos são visualizados sob a forma de teclas. Para recuperar e reutilizar um trabalho, prima a tecla do trabalho e depois a tecla [Chamar]. É visualizado o ecrã de selecção do trabalho da função de arquivo de documentos.

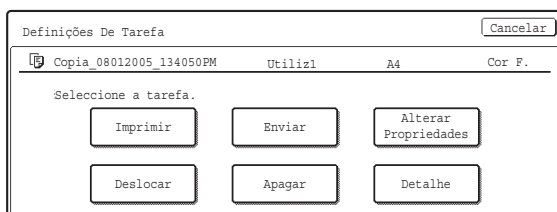

Manipule o trabalho a partir deste ecrã. Para obter mais informações sobre a manipulação de trabalhos recuperados, consulte o Guia de arquivo de documentos.



Se premir uma tecla na lista de trabalhos seguido da tecla [Detalhe], será visualizado o seguinte ecrã.

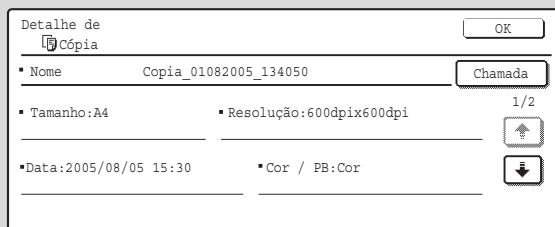

Pode premir a tecla [Chamada] neste ecrã para abrir o ecrã de selecção de trabalhos da função de arquivo de documentos.

2

FUNÇÕES DE CÓPIA PRÁTICAS

Este capítulo explica funções para fins especiais, a memorização de definições de cópia e outras funções práticas.

MODOS ESPECIAIS

Existem duas formas de abrir o ecrã dos modos especiais a partir do ecrã inicial do modo cópia.

1. Prima a tecla [Modos Espec.] no ecrã inicial do modo cópia.

As explicações neste guia partem em geral do princípio que é utilizado este método.

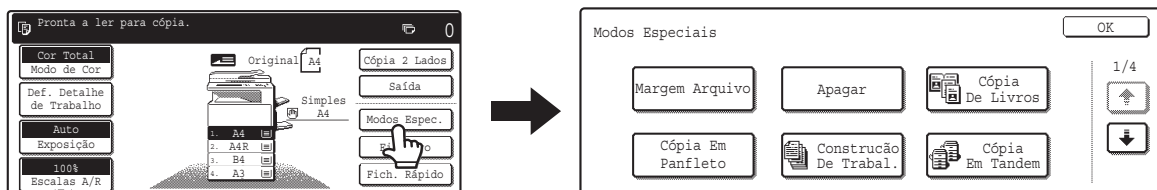

2. Prima a tecla [Def. Detalhe do Trabalho] no ecrã inicial do modo cópia e depois prima a tecla [Modos Espec.] no ecrã das definições de detalhe do trabalho.

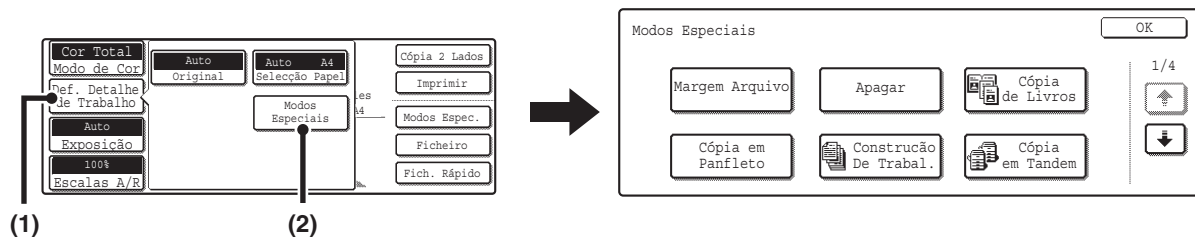

Utilize um dos métodos para abrir o ecrã dos modos especiais. É visualizado o mesmo ecrã, independentemente do método utilizado. O ecrã dos modos especiais consiste em quatro ecrãs. Utilize as teclas para alternar entre os ecrãs.



- O menu visualizado irá variar, dependendo do país e regiões.
- O menu visualizado irá variar conforme o equipamento que estiver instalado.

1º ecrã

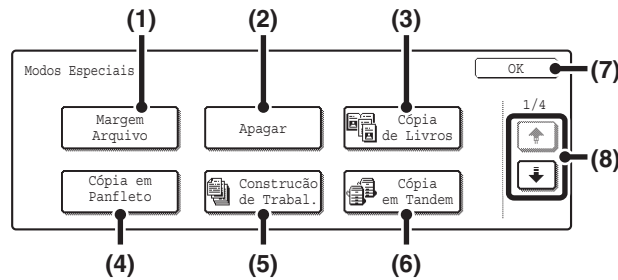

(1) Tecla [Margem Arquivo]

Utilize esta tecla para deslocar a imagem no papel e criar margens de encadernação.

➤ [ADICIONAR MARGENS \(Margem arquivo\)](#) (página 59)

(2) Tecla [Apagar]

Permite apagar sombras periféricas que aparecem ao fazer cópias de livros e originais espessos.

➤ [APAGAR SOMBRAS PERIFÉRICAS \(Apagar\)](#) (página 61)

(3) Tecla [Cópia de Livros]

Permite fazer cópias separadas das páginas esquerdas e direitas de um livro ou de outro documento encadernado.

➤ [CÓPIA DE CADA PÁGINA ABERTA DE UM DOCUMENTO ENCADERNADO \(Cópia de livros\)](#) (página 63)

(4) Tecla [Cópia em Panfleto]

Permite fazer cópias do tipo panfleto de originais com 1 lado ou 2 lados.

➤ [FAZER CÓPIAS EM FORMATO DE PANFLETO \(Cópia em panfleto\)](#) (página 65)

(5) Tecla [Construção de Trabalhos]

Se tiver um número muito grande de originais, pode utilizar esta função para digitalizar os originais em conjuntos separados.

➤ [COPIAR UM GRANDE VOLUME DE ORIGINAIS DE UMA SÓ VEZ \(Construção de trabalhos\)](#) (página 69)

(6) Tecla [Cópia em Tandem]

Podem utilizar duas máquinas ligadas à mesma rede para executar em paralelo um trabalho de cópia extenso.

➤ [UTILIZAR DUAS MÁQUINAS PARA COPIAR ORIGINAIS NUMEROSOS \(Cópia tandem\)](#) (página 71)

(7) Tecla [OK]

Prima esta tecla para fechar o ecrã dos modos especiais.

(8) /Teclas

Prima estas teclas para alternar entre os ecrãs dos modos especiais.

2º ecrã

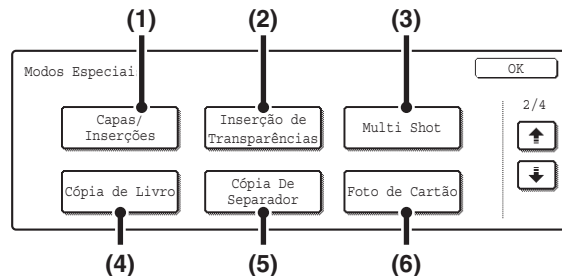

(1) Tecla [Capas/Inserções]

Pode adicionar capas, contracapas e inserções. As capas e as inserções podem ser copiadas.

➤ [UTILIZAR UM TIPO DE PAPEL DIFERENTE PARA AS CAPAS \(Capas/Inserções\)](#) (página 74)

(2) Tecla [Inserção de Transparências]

As inserções podem ser inseridas automaticamente entre folhas de acetato.

➤ [ADICIONAR INSERÇÕES AO COPIAR PARA ACETATOS \(Inserção de transparências\)](#) (página 85)

(3) Tecla [Multi Shot]

Pode copiar várias páginas de originais para uma mesma folha de papel numa disposição uniforme.

➤ [COPIAR VÁRIAS PÁGINAS PARA UMA ÚNICA FOLHA DE PAPEL \(Multi shot\)](#) (página 88)

(4) Tecla [Cópia de Livro]

Pode copiar no estilo panfleto livros e outros originais encadernados.

➤ [COPIAR UM PANFLETO \(Cópia de livro\)](#) (página 91)

(5) Tecla [Cópia de Separador]

Utilize esta tecla para copiar sobre os separadores de papel separador.

➤ [COPIAR TÍTULOS PARA PAPEL SEPARADOR \(Cópia de separador\)](#) (página 95)

(6) Tecla [Foto de Cartão]

A parte da frente e parte de trás de um cartão podem ser copiadas para uma folha de papel.

➤ [COPIAR AMBOS OS LADOS DE UM CARTÃO PARA UMA FOLHA DE PAPEL \(Foto de cartão\)](#) (página 99)

3º ecrã

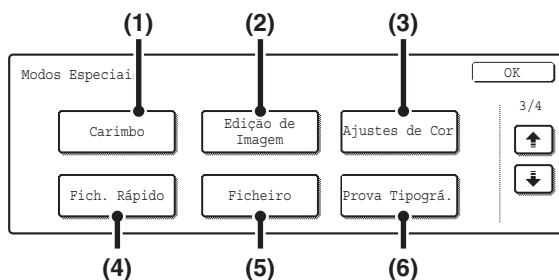

(1) Tecla [Carimbo]

Utilize esta tecla para imprimir a data, um carimbo, o número de página e/ou texto nas cópias.

☞ [IMPRIMIR A DATA E UM CARIMBO NAS CÓPIAS \(Carimbo\)](#) (página 102)

(2) Tecla [Edição de imagem]

Prima esta tecla para visualizar o ecrã do menu de edição de imagem. Permite seleccionar funções especiais de edição de imagem.

☞ [TECLA \[Edição de imagem\] E TECLA \[Ajustes de cor\]](#) (página 57)

(3) Tecla [Ajustes de Cor]

Prima esta tecla para visualizar o ecrã do menu de ajuste da cor. Permite seleccionar funções especiais de ajustamento da cor ao fazer cópias a cores.

☞ [TECLA \[Edição de imagem\] E TECLA \[Ajustes de cor\]](#) (página 57)

(4) Tecla [Fich. Rápido]

Guarda um trabalho na pasta Ficheiro Rápido da função de arquivo de documentos. Para obter mais informações sobre o Ficheiro Rápido, consulte o Guia de arquivo de documentos.

(5) Tecla [Ficheiro]

Guarda um trabalho numa pasta da função de arquivo de documentos. Para obter mais informações sobre o Ficheiro, consulte o Guia de arquivo de documentos.

(6) Tecla [Prova Tipográfica]

Esta função imprime apenas um conjunto de cópias, independentemente do número de conjuntos que tenha sido especificado. Após ter verificado os erros no primeiro conjunto, poderá imprimir os restantes.

☞ [VERIFICAR AS CÓPIAS ANTES DE AS IMPRIMIR \(Prova tipográfica\)](#) (página 151)

4º ecrã

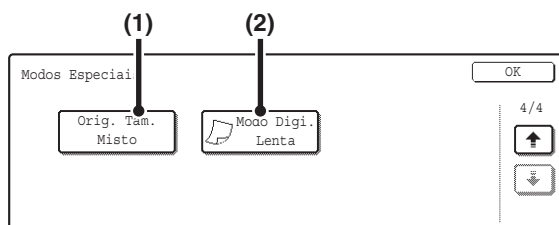

(1) Tecla [Orig. Tam. Misto]

Permite fazer cópias de originais de tamanhos mistos. Os originais de tamanhos mistos podem ser inseridos juntos no alimentador automático de documentos.

☞ [COPIAR ORIGINAIS DE TAMANHOS DIFERENTES \(Original de tamanho misto\)](#) (página 154)

(2) Tecla [Modo Digi. Lenta]

Permite copiar originais em papel fino, utilizando o alimentador automático de documentos.

☞ [COPIAR ORIGINAIS FINOS \(Modo digitalização lenta\)](#) (página 157)



Em geral, os modos especiais podem ser combinados com outros modos especiais. No entanto, existem algumas combinações que não são possíveis. Se seleccionar uma combinação de modos especiais não permitida, será visualizada uma mensagem no painel de toque.

TECLA [Edição de imagem] E TECLA [Ajustes de cor]

É visualizado um ecrã de menu quando é premida a tecla [Edição de imagem] ou a tecla [Ajustes de cor] no 3º ecrã dos modos especiais.

Ecrã do menu de edição de imagem

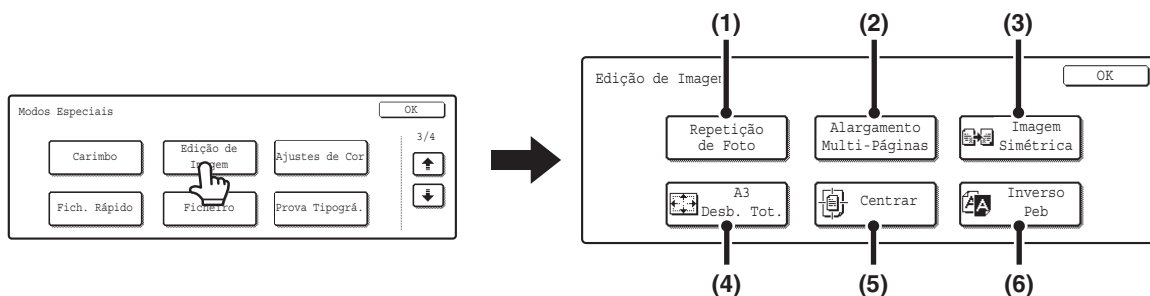

(1) Tecla [Repetição de foto]

Imprime cópias repetidas de uma foto numa mesma folha de papel.

☞ [REPETIR FOTOS NUMA CÓPIA \(Repetição de foto\)](#) (página 124)

(2) Tecla [Ampliação multi-páginas]

Amplia uma imagem original e imprime-a como uma imagem composta, utilizando várias folhas de papel.

☞ [CRIAR UM POSTER DE GRANDES DIMENSÕES \(Ampliação multi-páginas\)](#) (página 127)

(3) Tecla [Imagem simétrica]

Permite imprimir uma imagem simétrica à original.

☞ [INVERTER A IMAGEM \(Imagem inversa\)](#) (página 130)

(4) Tecla [A3 desbotar total] (tecla [11x17 desbotar total])

Permite copiar um original A3 (11 x 17 pol.) inteiro em tamanho integral sem cortar as margens.

☞ [COPIAR UM ORIGINAL A3 \(11x17 pol.\) SEM CORTAR AS MARGENS \(Desbotar completo A3 \(11x17 pol.\)\)](#) (página 132)

(5) Tecla [Centrar]

Permite centrar a imagem copiada no papel.

☞ [COPIAR NO CENTRO DO PAPEL \(Centrar\)](#) (página 135)

(6) Tecla [Inverso Peb]

É utilizada para inverter o preto e branco numa cópia, para criar uma imagem negativa. Esta função só pode ser utilizada para cópias a preto e branco.

☞ [INVERTER O PRETO E O BRANCO NUMA CÓPIA \(Inverso Peb\)](#) (página 137)

Ecrã do menu dos ajustamentos de cor

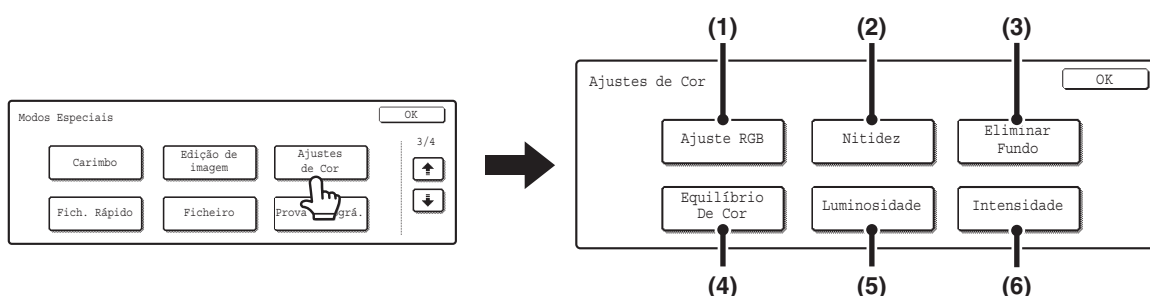

(1) Tecla [Ajuste RGB]

Reforça ou atenua uma das três cores primárias, o vermelho (R), o verde (G), ou o azul (B).

☞ [AJUSTAR O VERMELHO/VERDE/AZUL NAS CÓPIAS \(Ajuste RGB\)](#) (página 139)

(2) Tecla [Nitidez]

Torna uma imagem mais nítida ou mais suave.

☞ [AJUSTAR A NITIDEZ DE UMA IMAGEM \(Nitidez\)](#) (página 141)

(3) Tecla [Eliminar fundo]

Elimina áreas de fundo claras nas cópias.

☞ [BRANQUEAR CORES PÁLIDAS NAS CÓPIAS \(Eliminar fundo\)](#) (página 143)

(4) Tecla [Equilíbrio de cor]

Ajusta a cor, o tom e a densidade das cópias a cores.

☞ [AJUSTAR A COR \(Equilíbrio de cor\)](#) (página 145)

(5) Tecla [Luminosidade]

Permite ajustar o brilho das imagens a cores.

☞ [AJUSTAR A LUMINOSIDADE DE UMA CÓPIA \(Luminosidade\)](#) (página 147)

(6) Tecla [Intensidade]

Ajusta a intensidade (saturação) das imagens a cores.

☞ [AJUSTAR A INTENSIDADE DE UMA CÓPIA \(Intensidade\)](#) (página 149)

Teclas [OK] no ecrã dos modos especiais

No ecrã dos modos especiais podem aparecer duas teclas [OK]. Estas permitem:

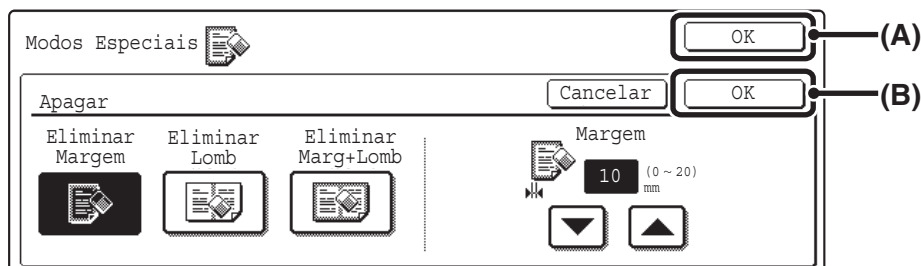

- (A) Introduzir as definições do modo especial seleccionado e voltar ao ecrã inicial do modo cópia ou ao ecrã das definições de detalhe do trabalho.
- (B) Introduzir as definições do modo especial seleccionado e voltar ao ecrã do menu dos modos especiais. Prima esta tecla para continuar a seleccionar outras definições de modo especial.

Verificar quais os modos especiais que se encontram seleccionados

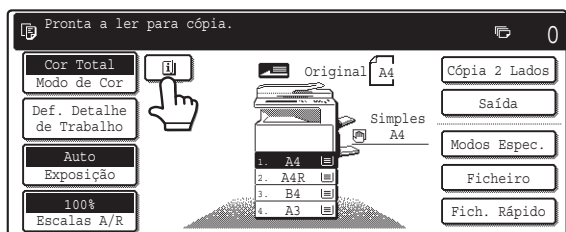

Quando são seleccionados um ou mais modos especiais, a tecla  é visualizada no ecrã inicial.

Prima a tecla  para visualizar uma lista dos modos especiais seleccionados.

ADICIONAR MARGENS (Margem arquivo)

Esta função permite deslocar a imagem da cópia para a direita, para a esquerda ou para baixo, para ajustar a margem. É prática para encadernar as cópias com um cordel ou colocá-las num dossier.

Deslocar a imagem para a direita, para que as cópias possam ser encadernadas do lado esquerdo com um cordel.

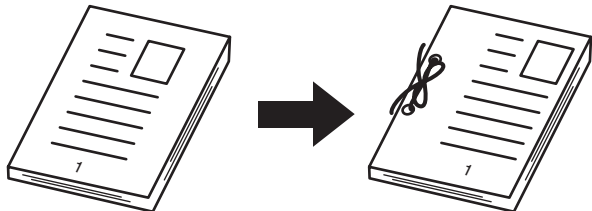

Sem utilizar deslocamento da margem	Utilizando o deslocamento da margem
<p>Os furos cortam parte da imagem</p>	<p>A imagem é deslocada para a direita. O espaço evita que a imagem seja cortada.</p>

Posições do deslocamento da margem

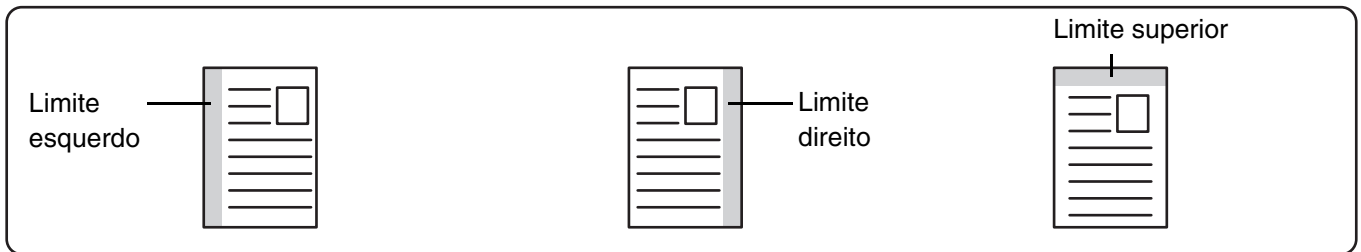

1

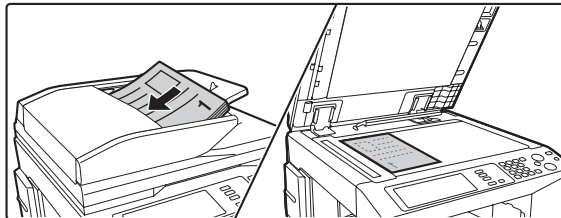

Coloque o original.

Coloque o original voltado para cima na cassette do alimentador de documentos, ou voltado para baixo no vidro de exposição.

2

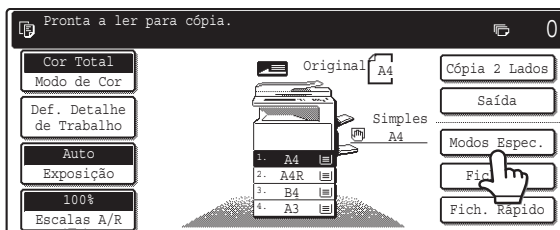

Prima a tecla [Modos Espec.].

3

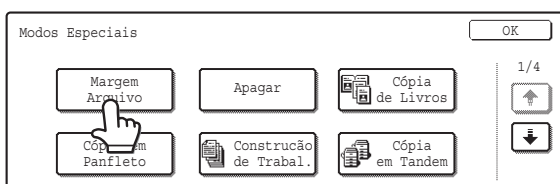

Prima a tecla [Margem arquivo].

4

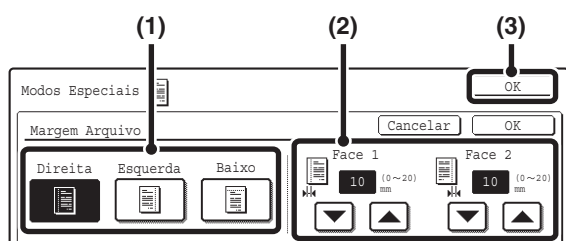

Defina o deslocamento da margem.

- (1) **Prima a posição do deslocamento da margem.**
Selecione uma das três posições.
- (2) **Defina o deslocamento da margem utilizando as teclas** .
Pode introduzir de 0 mm a 20 mm (0 a 1 pol.).
- (3) **Prima a tecla [OK].**
Regressará ao ecrã inicial do modo cópia.

5



Prima a tecla [INICIAR COR] (●●●●) ou a tecla [INICIAR PRETO E BRANCO] (●●).

A operação de cópia é iniciada.

- Os originais são copiados se tiverem sido colocados na cassete do alimentador de documentos.
- Se utilizar o vidro de exposição, copie as páginas uma de cada vez. Se estiver a utilizar a função de separação ou outra função em que todos os originais tenham de ser digitalizados antes de as cópias serem impressas, utilize a mesma tecla [INICIAR] que utilizou para digitalizar o primeiro original para digitalizar cada um dos restantes originais.



Para cancelar a digitalização do original e cópia...
Prima a tecla [PARAR] (⏏).



A função de rotação da cópia não pode ser utilizada em combinação com o deslocamento da margem.



Para cancelar a definição do deslocamento da margem...
Prima a tecla [Cancelar] no ecrã do passo 4.



Definições de sistema (administrador): Definição inicial do deslocamento da margem

O deslocamento da margem predefinido pode ser de 0 mm a 20 mm (0 a 1 pol.). A predefinição de fábrica é 10 mm ("1/2" pol.).

APAGAR SOMBRAS PERIFÉRICAS (Apagar)

A função de apagar permite eliminar as sombras nos contornos das cópias que surgem ao copiar originais espessos ou livros.

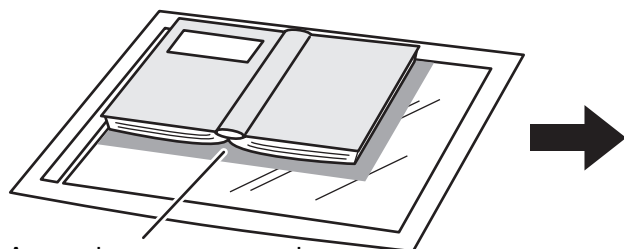

Para copiar um livro espesso...

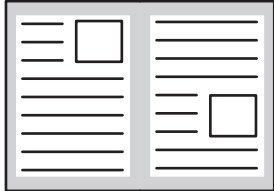
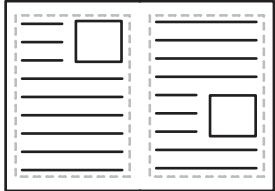

As sombras surgem aqui

Sem a função Apagar	Utilizando a função Apagar
	
Aparecem sombras na cópia.	Não aparecem sombras na cópia.

Modos de apagar

Apagar nos cantos	Apagar ao centro	Apagar nos cantos + centro
		

1

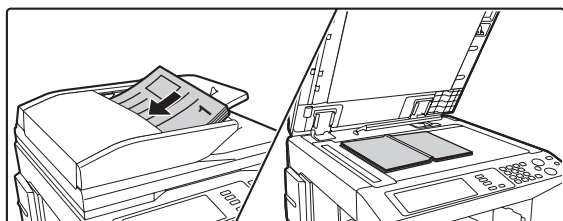

Coloque o original.

Coloque o original voltado para cima na cassete do alimentador de documentos, ou voltado para baixo sobre o vidro de exposição.

2

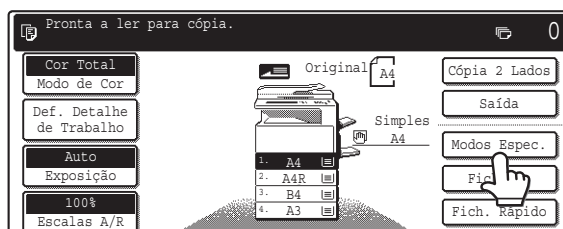

Prima a tecla [Modos Espec.].

3

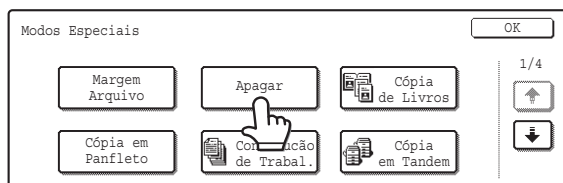

Prima a tecla [Apagar].

4

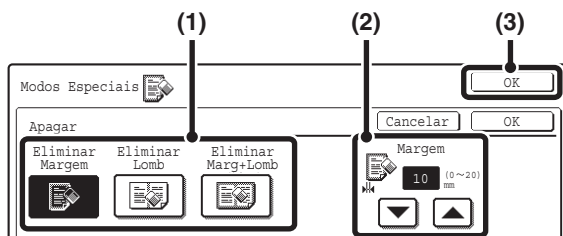

Selecione as definições para apagar.

(1) Prima o modo de apagar pretendido.

Selecione uma das três posições.

(2) Defina a largura a apagar com ▼ ▲ .

Pode introduzir de 0 mm a 20 mm (0 a 1 pol.).

(3) Prima a tecla [OK].

Regressará ao ecrã inicial do modo cópia.

5



OU

Prima a tecla [INICIAR COR] (●●●●) ou a tecla [INICIAR PRETO E BRANCO] (●●).

A operação de cópia é iniciada.

- Os originais são copiados se tiverem sido colocados na cassete do alimentador de documentos.
- Se utilizar o vidro de exposição, copie as páginas uma de cada vez. Se estiver a utilizar a função de separação ou outra função em que todos os originais tenham de ser digitalizados antes de as cópias serem impressas, utilize a mesma tecla [INICIAR] que utilizou para digitalizar o primeiro original para digitalizar cada um dos restantes originais.



Para cancelar a digitalização do original e cópia...

Prima a tecla [PARAR] (⊘).



Quando é utilizada a função Apagar, o apagamento é feito nos cantos da imagem original. Se também for utilizada uma escala, a largura do apagamento irá variar com a escala seleccionada. Por exemplo, se a largura do apagamento for de 20 mm (1 pol.) e a cópia for reduzida para 50%, a largura do apagamento será de 10 mm (1/2 pol.).



Para cancelar o apagamento...

Prima a tecla [Cancelar] no ecrã do passo 4.



Definições de sistema (administrador): Ajustamento da largura de apagamento

A largura de apagamento predefinida pode ser de 0 mm a 20 mm (0 a 1 pol.). A predefinição de fábrica é "10 mm (1/2 pol.)".

CÓPIA DE CADA PÁGINA ABERTA DE UM DOCUMENTO ENCADERNADO (Cópia de livros)

A função de cópia de página dupla produz cópias separadas de 2 páginas de um documento colocadas lado a lado sobre o vidro de exposição. Esta função é útil para fazer cópias das páginas lado a lado de um livro ou de outro documento encadernado.

Copiar as páginas lado a lado de um livro ou de um documento encadernado



Livro ou documento encadernado

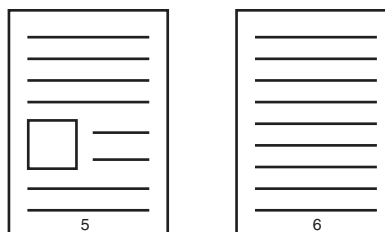

As páginas lado a lado são separadas em 2 páginas de cópia.

1

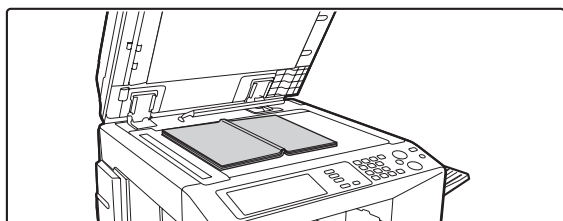

Coloque o original sobre o vidro.

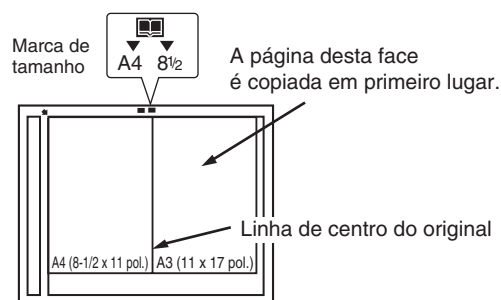

Coloque o original com a página que deseja copiar primeiro do lado direito. Alinhe a linha central do original com a marca do tamanho.

2

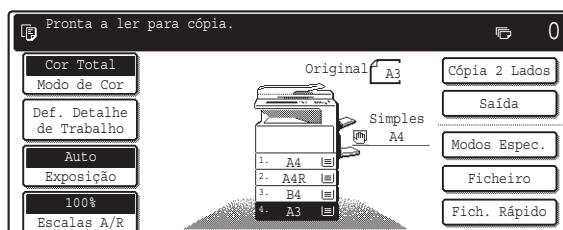

Selecione papel A4 (8-1/2 x 11 pol.).

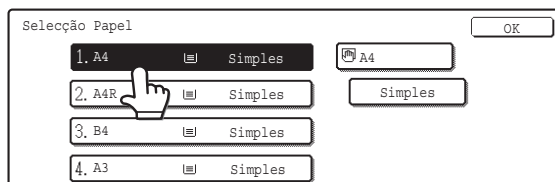

3

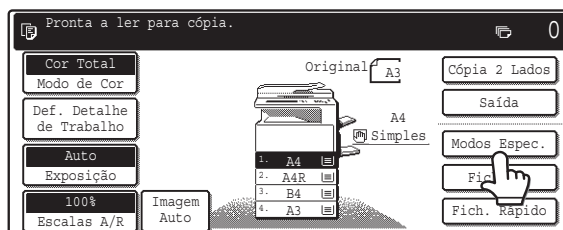

Prima a tecla [Modos Espec.].

4

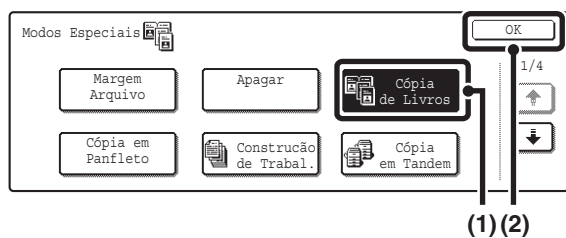

Selecione Cópia de livros.

(1) Prima a tecla [Cópia de livros], que fica destacada.

(2) Prima a tecla [OK].

Regressará ao ecrã inicial do modo cópia.

5



Prima a tecla [INICIAR COR] (○●●●) ou a tecla [INICIAR PRETO E BRANCO] (○●).

A operação de cópia é iniciada.

Se utilizar o vidro de exposição, copie as páginas uma de cada vez. Se estiver a utilizar a função de separação ou outra função em que todos os originais tenham de ser digitalizados antes de as cópias serem impressas, utilize a mesma tecla [INICIAR] que utilizou para digitalizar o primeiro original para digitalizar cada um dos restantes originais.



Para cancelar a digitalização do original e cópia...

Prima a tecla [PARAR] (⊘).



- Se utilizar a função Cópia de livros, deve colocar o original no vidro de exposição.
- Só pode ser utilizar papel A4 (8-1/2 x 11 pol.).
- Para apagar sombras causadas pela encadernação de um livro ou outro documento encadernado, utilize a função de apagamento.
Não pode utilizar os modos de apagamento ao centro e cantos + centro da função de apagamento com a função Cópia de livros.



Para cancelar a cópia de livros...

Prima a tecla [Cópia dupla] no ecrã do passo 4 para deixar de ficar destacada.

FAZER CÓPIAS EM FORMATO DE PANFLETO (Cópia em panfleto)

Esta função copia 2 páginas originais para a parte da frente e 2 páginas originais para a parte de trás de cada folha de papel, de forma a que as cópias possam ser dobradas ao centro para formar um panfleto.

Esta função é prática para dispor as cópias de forma a obter um livro ou panfleto atraentes.

Cópia em panfleto utilizando 8 páginas originais

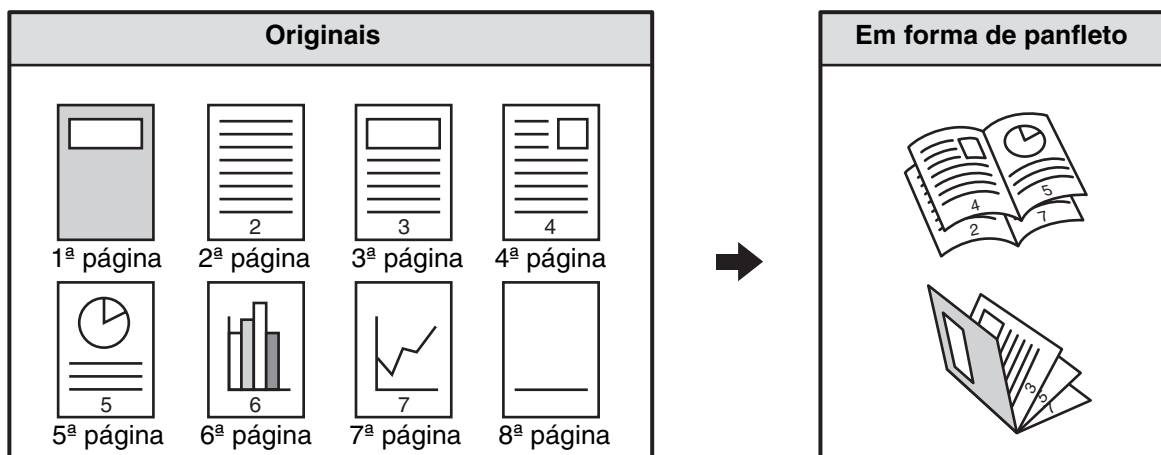

Lado da fixação

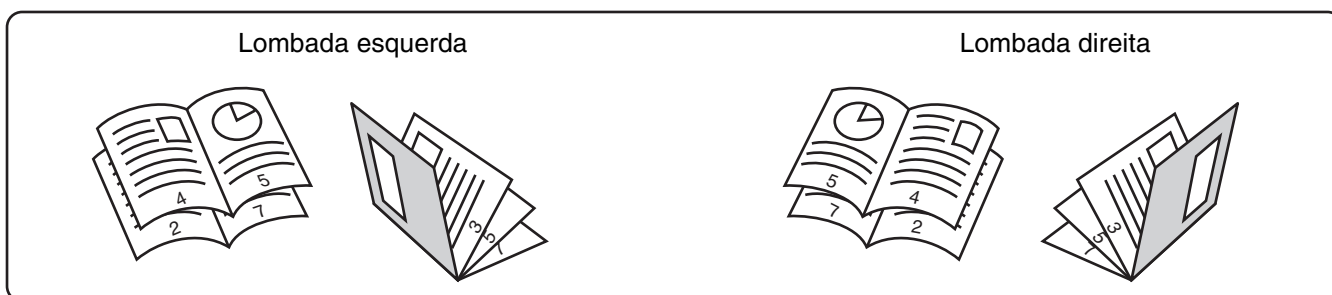

1

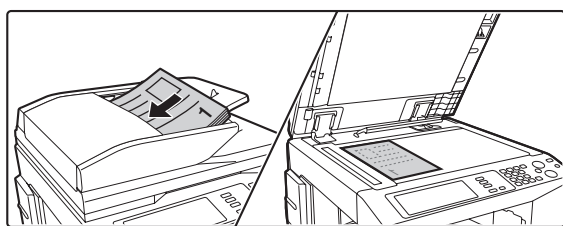

Coloque o original.

Coloque o original voltado para cima na cassete do alimentador de documentos, ou voltado para baixo sobre o vidro de exposição.



Se os originais tiverem 2 lados, coloque-os na cassete do alimentador de documentos.

2

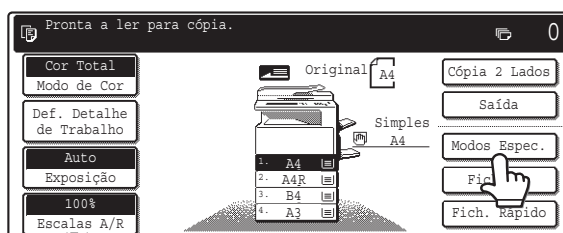

Prima a tecla [Modos Espec.].

3

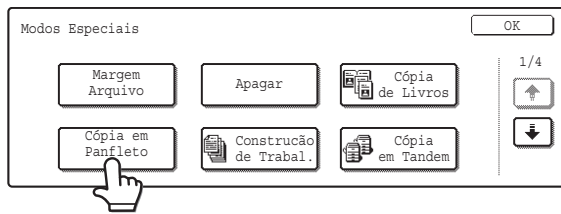

Prima a tecla [Cópia em panfleto].

4

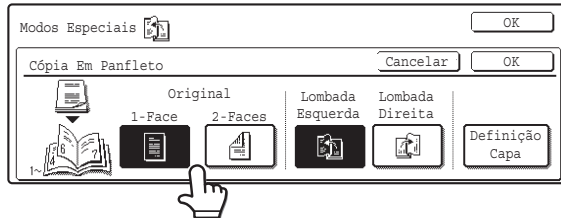

Especifique se o original tem 1 ou 2 lados.

5

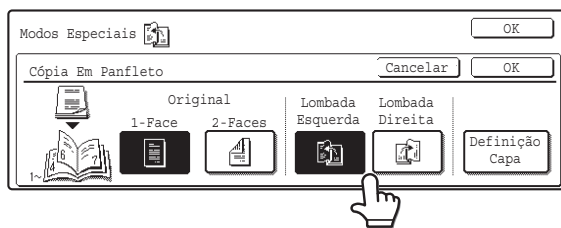

Selecione o lado da lombada ([Lombada esquerda] ou [Lombada direita]).

6

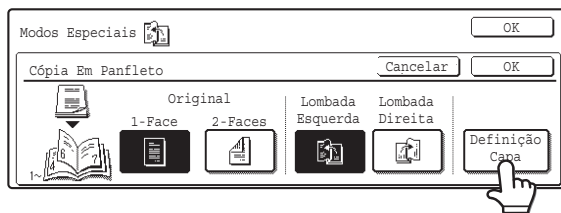

Especifique se deseja ou não adicionar uma capa.

Se utilizar um tipo de papel diferente para a capa, prima a tecla [Definição de capa].

Se não utilizar uma capa, prossiga no passo 10.

7



Para copiar na folha da capa, prima a tecla [Sim]. Caso contrário, prima a tecla [Não].

8

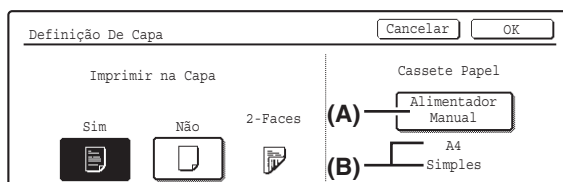

Selecione a cassete de papel para a capa.

(A) É indicada a cassete de papel actualmente seleccionada para a capa.

(B) É indicado o tamanho e o tipo de papel na cassete actualmente seleccionada.

No ecrã do exemplo, a cassete do alimentador manual está carregada com papel normal A4 (8-1/2 x 11 pol.).

Para mudar de cassete de papel para a capa, prima a tecla de selecção de cassete (no ecrã do exemplo, o "Alimentador manual" é a tecla de selecção de cassete).

O ecrã de selecção de cassete aparece quando a tecla de selecção de cassete é premida. Selecione a cassete de papel para a capa no ecrã de selecção de cassete e prima [OK].

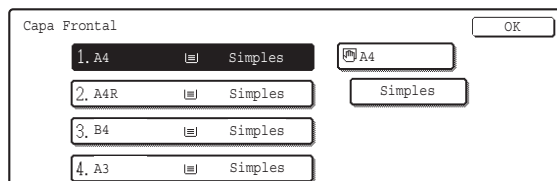

Para copiar a capa não pode utilizar folhas de etiquetas, acetato ou papel separador.

9

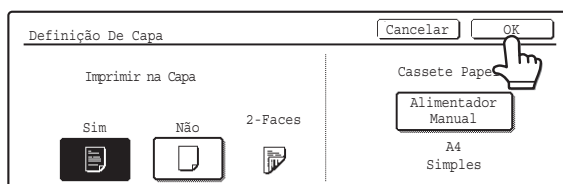

Prima a tecla [OK].



Para cancelar as definições da capa...
Prima a tecla [Cancelar].

10

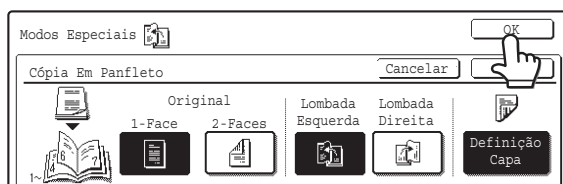

Prima a tecla [OK].

Regressará ao ecrã inicial do modo cópia.

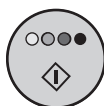

ou

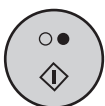

Prima a tecla [INICIAR COR] (○●●●) ou a tecla [INICIAR PRETO E BRANCO] (○●).

A operação de cópia é iniciada.

- Os originais são copiados se tiverem sido colocados na cassete do alimentador de documentos.
- Se utilizar o vidro de exposição, copie as páginas uma de cada vez. Se estiver a utilizar a função de separação ou outra função em que todos os originais tenham de ser digitalizados antes de as cópias serem impressas, utilize a mesma tecla [INICIAR] que utilizou para digitalizar o primeiro original para digitalizar cada um dos restantes originais.



Para cancelar a digitalização do original e cópia...

Prima a tecla [PARAR] (⊘).



- Para fazer cópias em panfleto de um livro ou outro original encadernado, utilize a função de cópia de livro.
- Se a função de cópia em panfleto estiver seleccionada, o modo de cópia de 2 lados é automaticamente seleccionado. Quando são seleccionadas definições que impedem a cópia de 2 lados, a função de cópia em panfleto não pode ser utilizada.
- Digitalize os originais por ordem, da primeira para a última página. A ordem das cópias será ajustada automaticamente pela máquina. Para cada folha de papel serão copiadas quatro páginas originais. Poderão ser produzidas automaticamente páginas em branco no fim, dependendo do número de páginas originais.
- Pode utilizar a encadernação se tiver um encadernador instalado. Quando a cópia em panfleto é utilizada em combinação com a função de encadernação e o número de originais é maior que o número de folhas que podem ser agrafadas, é visualizada uma mensagem mostrando a tecla [Cancelar], a tecla [Continuar] e a tecla [Dividir]. Para cancelar o trabalho, prima a tecla [Cancelar]. Para fazer cópias em panfleto sem agrafar, prima a tecla [Continuar]. Para dividir as páginas em conjuntos que possam ser agrafados, prima a tecla [Dividir].
Se tiver seleccionado definições para adicionar uma capa, não poderá seleccionar "Dividir". Pode continuar a copiar em panfleto sem agrafar ou cancelar o trabalho.



Para cancelar a cópia em panfleto...

Prima a tecla [Cancelar] no ecrã do passo 4.



Definições de sistema (administrador): Encadernação automática

Se tiver um encadernador instalado, pode activar esta definição para que a encadernação seja feita automaticamente quando a função de cópia em panfleto é seleccionada.

COPIAR UM GRANDE VOLUME DE ORIGINAIS DE UMA SÓ VEZ (Construção de trabalhos)

Para copiar um número de originais muito grande, esta função permite-lhe dividir os originais em conjuntos e introduzir um conjunto de cada vez no alimentador automático de documentos. Utilize esta função para copiar todos os originais como um mesmo trabalho quando o número de originais excede o número máximo que pode ser inserido.

Esta função é prática para separar cópias de um grande número de originais em conjuntos múltiplos, porque todos os originais são copiados como pertencendo ao mesmo trabalho, poupando o trabalho de separar as cópias que seriam necessárias se os originais estivessem divididos em trabalhos de cópia diferentes.

Se digitalizar o original em conjuntos, divida as folhas para que nenhum conjunto tenha mais de 100 folhas começando pelo conjunto com a primeira página. As definições do primeiro conjunto podem ser utilizadas para os restantes.

Separação das cópias de um grande número de originais em 2 conjuntos



1

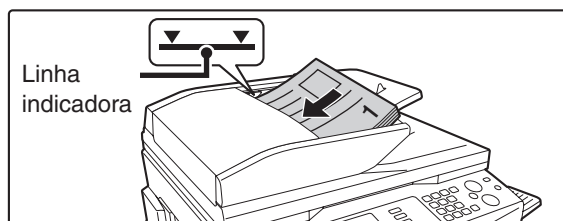

Coloque os originais voltados para cima na cassette do alimentador e com as extremidades uniformemente alinhadas.

Coloque os originais voltados para cima. Insira-os por completo na cassette do alimentador de documentos. A altura da pilha não deve ultrapassar a linha indicadora (não mais de 100 folhas).

2

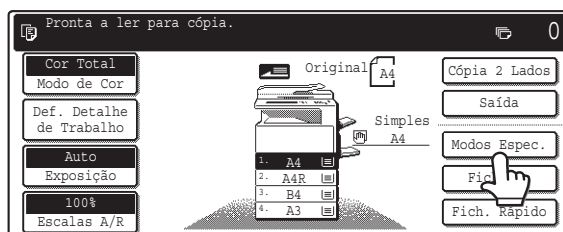

Prima a tecla [Modos Espec.].

3

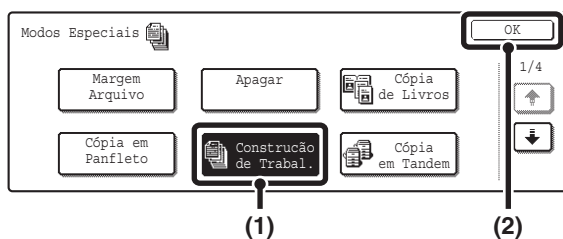

Selecione Construção de trabalhos

(1) Prima a tecla [Construção de Trabal.], a qual fica destacada.

(2) Prima a tecla [OK].

Regressará ao ecrã inicial do modo cópia.

4



Prima a tecla [INICIAR COR] (○●●●) ou a tecla [INICIAR PRETO E BRANCO] (○●) para digitalizar o primeiro conjunto de originais.

A digitalização é iniciada.



Para cancelar a digitalização...

Prima a tecla [PARAR] (⊞).

5

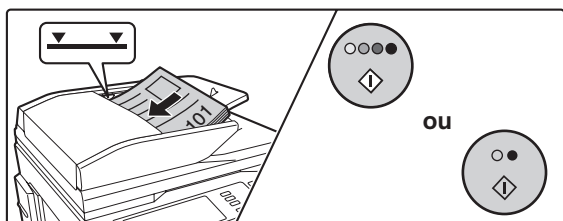

Insira o próximo conjunto de originais e prima a tecla [INICIAR COR] (○●●●) ou a tecla [INICIAR PRETO E BRANCO] (○●).

Deve utilizar a mesma tecla [INICIAR] que utilizou para digitalizar o primeiro conjunto de originais para digitalizar cada um dos restantes conjuntos.

Repita este passo até todos os originais estarem digitalizados.



Para cancelar a digitalização...

Prima a tecla [PARAR] (⊞).

6

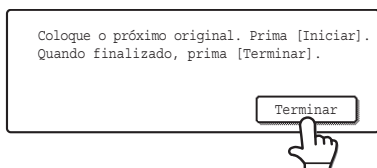

Prima a tecla [Terminar].



Para cancelar a cópia...

Prima a tecla [PARAR] (⊞).



Se a pasta Ficheiro Rápido da função de arquivo de documentos estiver cheia, a cópia no modo construção de trabalhos será afectada. Apague os ficheiros que não sejam necessários da pasta Ficheiro Rápido.



Para cancelar a construção de trabalhos...

Prima a tecla [Construção de trabalhos] no ecrã do passo 3 para deixar de ficar destacada.

UTILIZAR DUAS MÁQUINAS PARA COPIAR ORIGINAIS NUMEROSOS (Cópia tandem)

Pode utilizar duas máquinas ligadas à mesma rede para executar em paralelo um trabalho de cópia extenso. Cada máquina imprime metade das cópias, reduzindo o tempo necessário para a execução do trabalho.

Máquina mestre e máquina escrava

Na explicação que se segue, a máquina mestre é a máquina que é utilizada para digitalizar os originais. A máquina escrava é outra máquina especificada na máquina mestre, que apenas ajuda a imprimir as cópias; não digitaliza os originais.

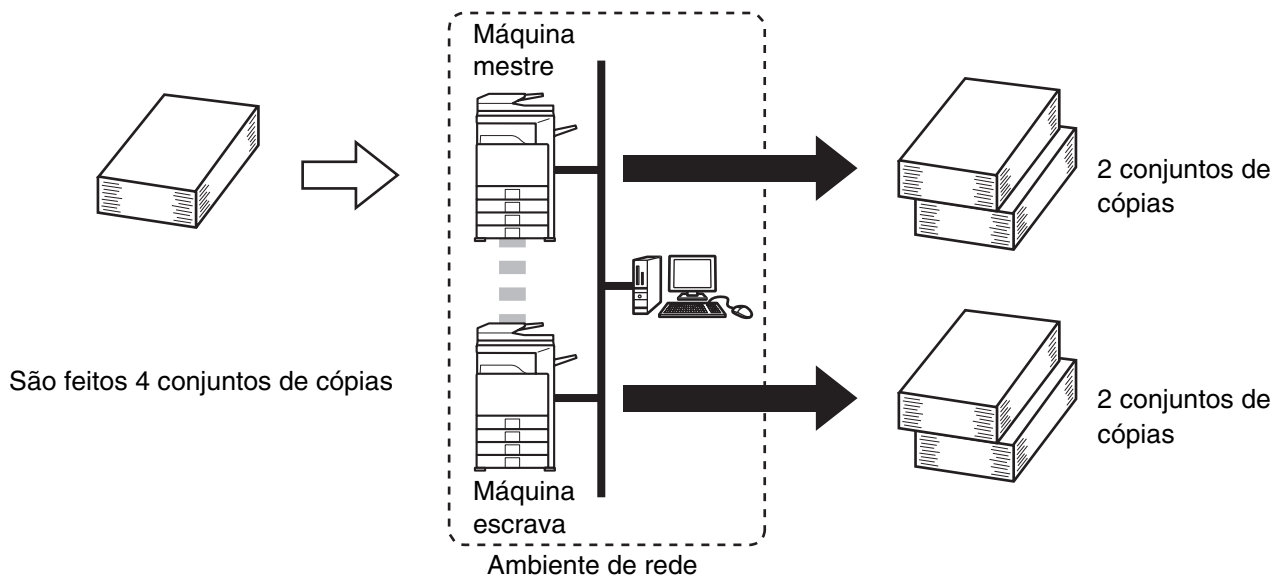

Antes de utilizar a cópia em tandem

- Para utilizar esta função necessita de duas máquinas ligadas à rede. Mesmo que existam mais máquinas ligadas à rede, esta função só pode ser utilizada para fazer com que uma outra máquina partilhe um trabalho.
- Para utilizar a cópia em tandem, configure “Definição de ligação tandem” nas definições de sistema (administrador).
- Para configurar as definições de sistema na máquina mestre necessita do endereço IP da máquina escrava. Para o número de porta, é preferível utilizar a definição inicial (50001). A menos que esta definição cause problemas, não altere o número de porta. As definições tandem devem ser configuradas pelo administrador da sua rede. Se os papéis da máquina mestre e da máquina escrava se alterarem, configure a informação do endereço IP da máquina mestre na máquina escrava. Ambas as máquinas podem utilizar o mesmo número de porta.

1

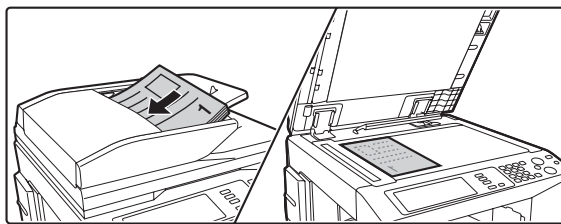

Coloque o original.

Coloque o original voltado para cima na cassete do alimentador de documentos, ou voltado para baixo no vidro de exposição.

2

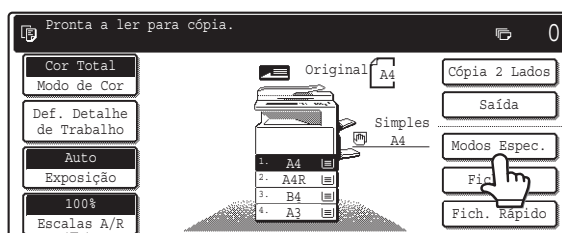

Prima a tecla [Modos Espec.].

3

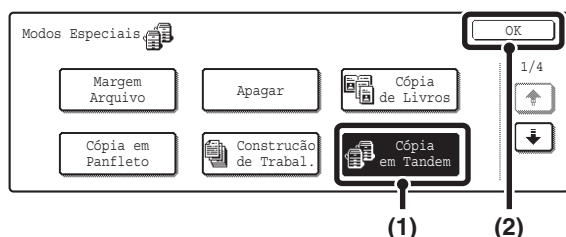

Selecione cópia em tandem.

(1) Prima [Cópia em tandem], que fica destacada.

(2) Prima a tecla [OK].

Regressará ao ecrã inicial do modo cópia.

4

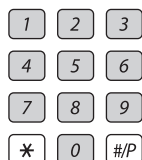

Defina o número de cópias utilizando as teclas numéricas.

Pode definir 999. Se premir [INICIAR COR] (○●●●) ou [INICIAR PRETO E BRANCO] (○●), as cópias serão automaticamente divididas entre as máquinas mestre e escrava.

Se definir um número de cópias ímpar, a máquina mestre imprimirá o conjunto extra.



Se definir um número de cópias incorrecto...

Prima a tecla [LIMPAR] (C) e introduza o número correcto.

5

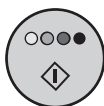

OU



Prima a tecla [INICIAR COR] (○●●●) ou a tecla [INICIAR PRETO E BRANCO] (○●).

A operação de cópia é iniciada.

- Os originais são copiados se tiverem sido colocados na cassete do alimentador de documentos.
- Se utilizar o vidro de exposição, copie as páginas uma de cada vez. Se estiver a utilizar a função de separação ou outra função em que todos os originais tenham de ser digitalizados antes de as cópias serem impressas, utilize a mesma tecla [INICIAR] que utilizou para digitalizar o primeiro original para digitalizar cada um dos restantes originais.

Prima a tecla [INICIAR] para visualizar este ecrã.

Iniciando a operação sequencial.
Aguarde.

A cópia em tandem é iniciada depois de aparecer a mensagem.

Se a cópia em tandem não for possível, visualizará o seguinte ecrã.

⚠ Saída sequencial não permitida. Saída de todos os conjuntos utilizando a máquina ppal?(Cancelar apaga a tarefa)

OK

Cancelar

Para que a máquina mestre faça todas as cópias, prima a tecla [OK]. Para cancelar o trabalho, prima a tecla [Cancelar].



• Para cancelar a digitalização...

Prima a tecla [PARAR] (⊙).

• Para cancelar a cópia em tandem...

Prima as teclas [PARAR] (⊙) na máquina mestre e na máquina escrava.



Nesta situação...

Está instalado um encadernador na máquina mestre, mas não na máquina escrava.

- Copiar sem agrafar: é possível copiar em tandem.
- Copiar e agrafar: não é possível copiar em tandem.

Desta forma, se a cópia em tandem for executada utilizando uma função que a máquina escrava não possua, será visualizada uma mensagem. Para que a máquina mestre faça todas as cópias, prima a tecla [OK]. Para cancelar o trabalho, prima [Cancelar].

Se uma máquina ficar sem papel

Se a máquina mestre ou a máquina escrava ficarem sem papel, a máquina sem papel suspenderá o trabalho enquanto a máquina que ainda tem papel prossegue com o trabalho. A máquina retoma o seu trabalho quando for reabastecida de papel.

Se a autenticação do utilizador está activada

Autenticação do utilizador activada na máquina mestre: é possível copiar em tandem.

Autenticação do utilizador activada na máquina escrava, mas não na máquina mestre: não é possível copiar em tandem.



Para cancelar a cópia tandem...

Prima a tecla [Cópia em tandem] no ecrã do passo 3 para deixar de ficar destacada.



Definições de sistema (administrador): Definição de Ligação tandem

Tem de ser configurada para utilizar a função tandem. Também pode ser utilizada para desactivar a função tandem.

UTILIZAR UM TIPO DE PAPEL DIFERENTE PARA AS CAPAS (Capas/Inserções)

Pode utilizar o alimentador automático de documentos para inserido um tipo de papel diferente em posições correspondentes à capa e contracapa. Também pode inserir automaticamente um tipo de papel diferente como uma inserção em páginas especificadas.

Exemplo de adição de capas

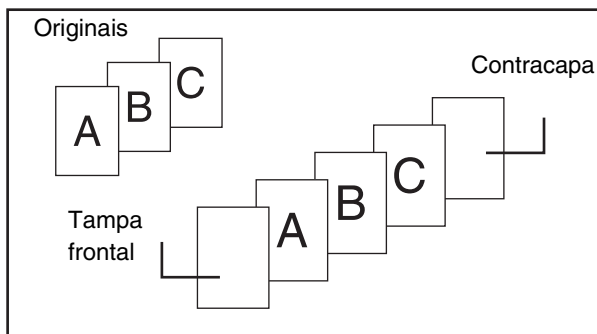

Exemplo de adição de inserções

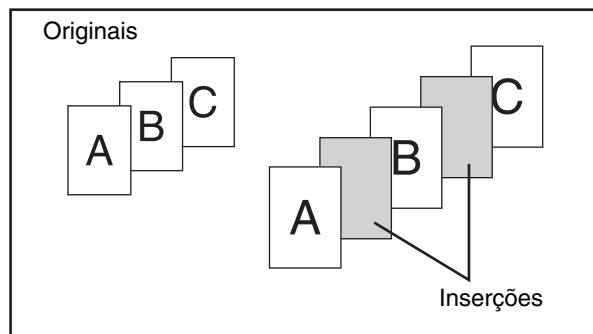

Exemplo de adição de capas/inserções

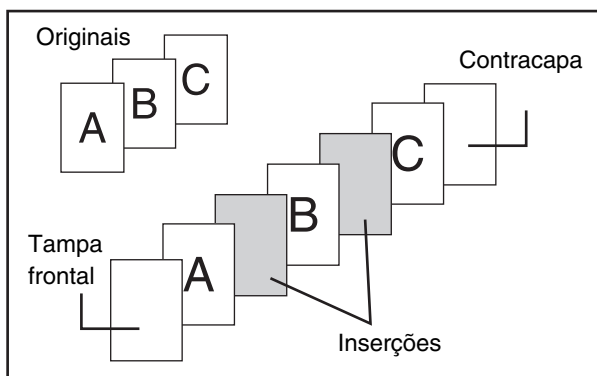

Sobre as explicações referentes às capas e inserções

Existem várias maneiras de utilizar capas e inserções. Para manter as explicações simples, as capas e inserções são explicados separadamente. Consulte a secção "[Exemplos de capas e inserções](#)" (página 163) conforme necessário.

Preparativos para utilizar capas e inserções

- Coloque o papel para as capas/inserções na cassete antes de utilizar a função de capa/inserção.
- Antes de seleccionar a função de capa/inserção, coloque os originais na cassete do alimentador de documentos, seleccione cópias de 1 lado ou de 2 lados e seleccione o número de cópias e quaisquer outras definições de cópia pretendidas. Quando tiver introduzido as definições na totalidade, execute o procedimento para seleccionar capas/inserções.
- Os originais devem ser digitalizados utilizando o alimentador automático de documentos. O vidro de exposição não pode ser utilizado.
- Pode inserir até 100 folhas para capas/inserções. Não pode inserir duas folhas de inserções entre as mesmas páginas.
- A capa e a contracapa podem ser inseridas com 1 folha cada e pode inserir até 100 folhas. Não pode inserir duas folhas de inserções entre as mesmas páginas. Esta função não pode ser utilizada em combinação com a função de encadernação.
- Ao efectuar cópias de 2 lados de originais de 2 lados, não é possível colocar uma inserção entre a parte da frente e a parte de trás de uma página original.

INSERIR CAPAS EM CÓPIAS (Definições de capa)

Pode inserir um tipo de papel diferente nas posições correspondentes à capa e contracapa de um trabalho de cópia. Esta opção é útil para organizar documentos num formato atraente, bem como para utilizar um tipo de papel diferente como capa para uma determinada folha.

As capas podem ser utilizadas em combinação com inserções.

Copiar sobre uma capa e inserção junto com uma contracapa

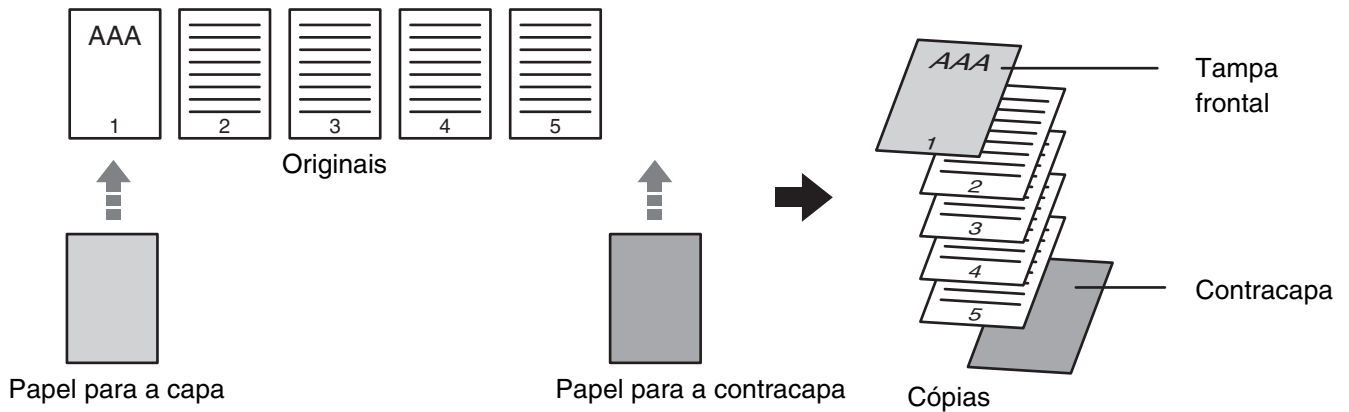

1

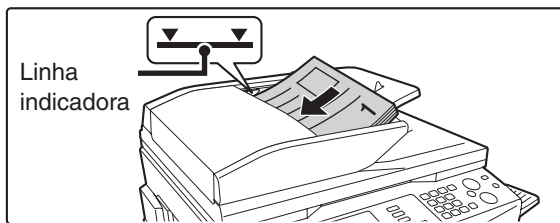

Coloque os originais voltados para cima na cassette do alimentador de documentos e com as extremidades uniformemente alinhadas.

Coloque os originais voltados para cima. Insira os originais por completo na cassette do alimentador de documentos. A altura da pilha não deverá ultrapassar a linha indicadora (não mais do que 100 folhas).



O vidro de exposição não pode ser utilizado.

2

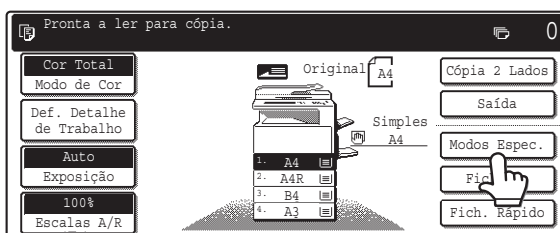

Prima a tecla [Modos Espec.].

3

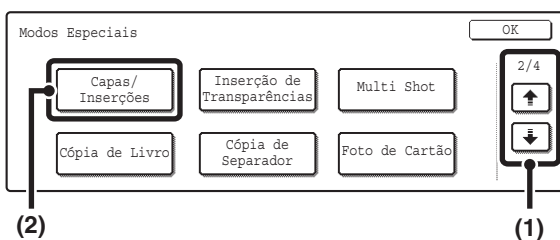

Selecione Capas/Inserções.

(1) Utilize as teclas para alternar entre os ecrãs.

(2) Prima a tecla [Capas/Inserções].

4

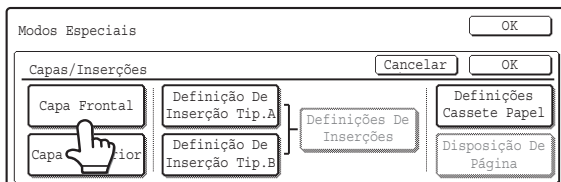

Prima a tecla [Capa].

5

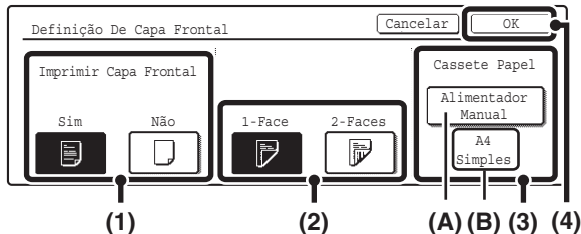

Selecione as definições para a capa.

No ecrã do exemplo, está seleccionado papel normal tamanho A4 (8-1/2 x 11 pol.) na cassete do alimentador manual.

- (1) Para copiar sobre a capa, prima a tecla [Sim].
- (2) Se premiu a tecla [Sim] em (1), prima a tecla [1-Face] se a cópia for de 1 lado, ou a tecla [2-Faces] se a cópia tiver 2 lados.
- (3) Para mudar de cassete de papel utilizada para a capa, prima a tecla de selecção de cassete.

(A) É indicada a cassete de papel actualmente seleccionada para a capa.

(B) É indicado o tamanho e o tipo de papel na cassete actualmente seleccionada.

No ecrã do exemplo, a cassete do alimentador manual está carregada com papel normal A4 (8-1/2 x 11 pol.). Para mudar de cassete de papel para a capa, prima a tecla de selecção de cassete (no ecrã do exemplo, o "Alimentador manual" é a tecla de selecção de cassete). O ecrã de selecção de cassete aparece quando a tecla de selecção de cassete é premida. Selecione a cassete de papel para a capa no ecrã de selecção de cassete e prima a tecla [OK].

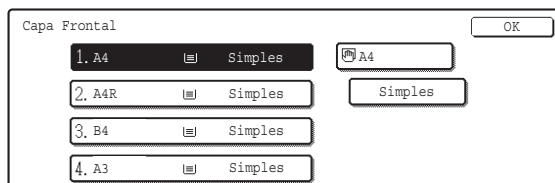

- (4) Prima a tecla [OK].



Para copiar sobre ambos os lados da capa, não pode utilizar folhas de etiquetas, acetato ou papel separador.

6

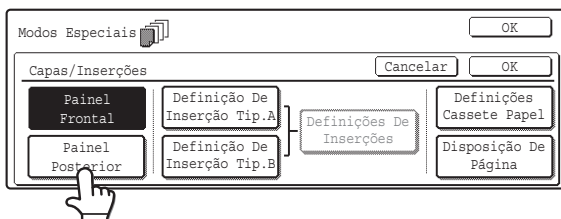

Para inserir uma contracapa, prima a tecla [Painel posterior].

É visualizado o ecrã do passo 5. Os procedimentos são idênticos aos da capa. Siga os procedimentos no passo 5. Ao seguir os procedimentos, substitua "Painel posterior" por "Painel frontal".

7

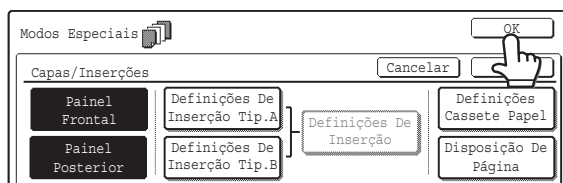

Prima a tecla [OK].

Regressará ao ecrã inicial do modo cópia.

Para verificar as definições, prima a tecla [Disposição de página].

➔ [ALTERAR DEFINIÇÕES DE CAPA/INSERÇÃO \(Disposição de página\)](#) (página 81)

8



Prima a tecla [INICIAR COR] (○●●●) ou a tecla [INICIAR PRETO E BRANCO] (○●).

É iniciada a cópia dos originais na cassete do alimentador de documentos.



Para cancelar a digitalização do original e cópia...

Prima a tecla [PARAR] (⊘).



- Esta função não pode ser utilizada em combinação com a função de encadernação.
- O vidro de exposição não pode ser utilizado.
- Não pode seleccionar definições de capa, se a função de inserção de capas e inserções estiver desactivada nas Definições de sistema (administrador).



Para cancelar a inserção da folha de capa...

Prima a tecla [Cancelar] no ecrã do passo 4.

INSERIR FOLHAS DE INSERÇÕES EM CÓPIAS (Definições de inserção)

Pode inserir automaticamente um papel diferente como inserção em páginas de cópias especificadas. Podem ser utilizados dois tipos de papel para as inserções, e as posições das inserções podem ser especificadas separadamente para cada uma delas.

As capas podem ser utilizadas em combinação com inserções.

Exemplo: Inserção A depois da página 3 e inserção B depois da página 5.

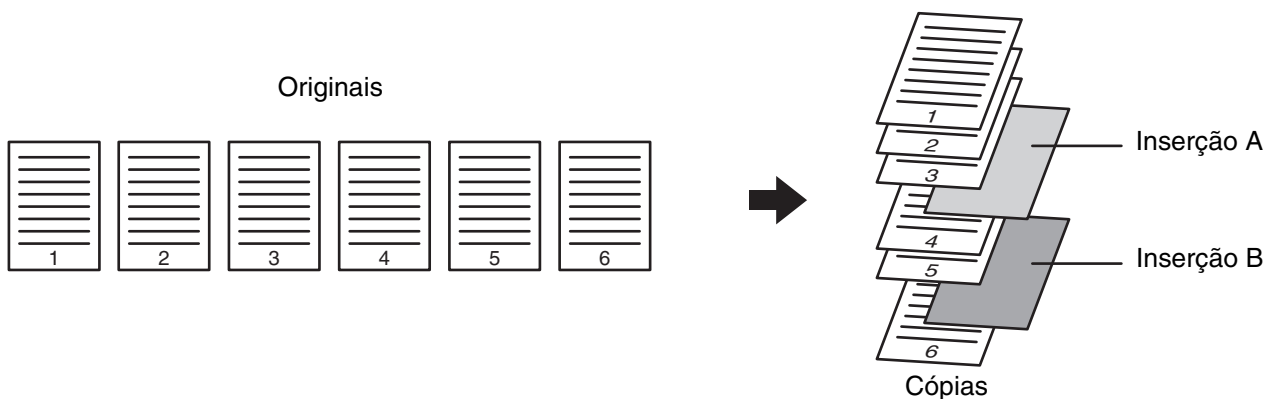

1

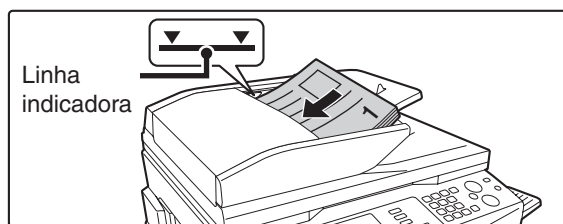

Coloque os originais voltados para cima na cassette do alimentador de documentos e com as extremidades uniformemente alinhadas.

Coloque os originais voltados para cima. Insira os originais por completo na cassette do alimentador de documentos. A altura da pilha não deverá ultrapassar a linha indicadora (não mais do que 100 folhas).



O vidro de exposição não pode ser utilizado.

2

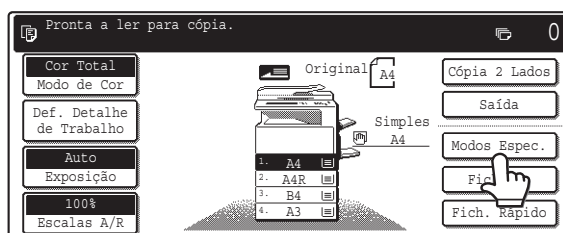

Prima a tecla [Modos Espec.].

3

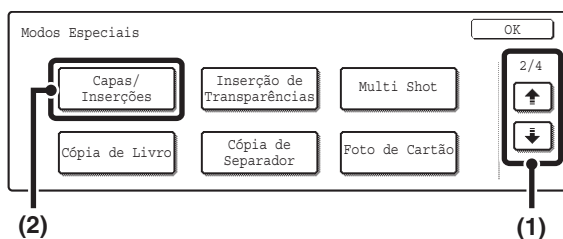

Selecione Capas/Inserções.

(1) Utilize as teclas para alternar entre os ecrãs.

(2) Prima a tecla [Capas/Inserções].

4

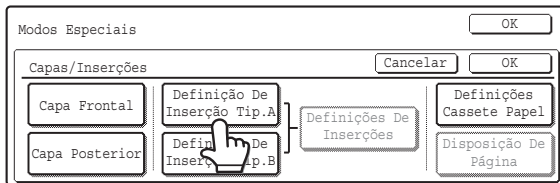

Prima [Definições de inserção tipo A].

5

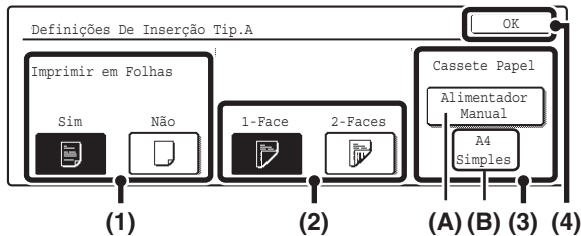

Selecione definições para a inserção do tipo A.

No ecrã do exemplo, está seleccionado papel normal tamanho A4 (8-1/2 x 11 pol.) na cassete do alimentador manual.

- (1) Para copiar sobre a inserção do tipo A, prima a tecla [Sim].
- (2) Se premiu a tecla [Sim] em (1), prima a tecla [1-Face] se a cópia for de 1 lado, ou a tecla [2-Faces] se a cópia tiver 2 lados.
- (3) Para mudar de cassete de papel utilizada para a inserção do tipo A, prima a tecla de selecção de cassete.

(A) É indicada a cassete de papel actualmente seleccionada para a inserção.

(B) É indicado o tamanho e o tipo de papel na cassete actualmente seleccionada.

No ecrã do exemplo, a cassete de papel actualmente seleccionada para a inserção é o alimentador manual. Para mudar de cassete de papel para as inserções, prima a tecla de selecção de cassete (no ecrã do exemplo, o "Alimentador Manual" é a tecla de selecção de cassete).

O ecrã de selecção de cassete aparece quando a tecla de selecção de cassete é premida. Selecione a cassete de papel para as inserções no ecrã de selecção de cassete e prima [OK].

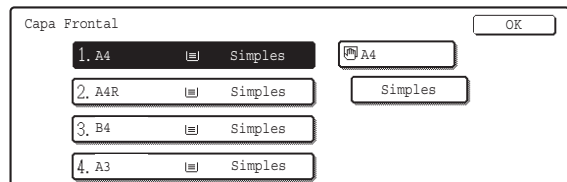

- (4) Prima a tecla [OK].



Para copiar sobre ambos os lados da inserção, não podem ser utilizadas folhas de etiquetas, acetato ou papel separador. O papel separador só pode ser inserido.

6

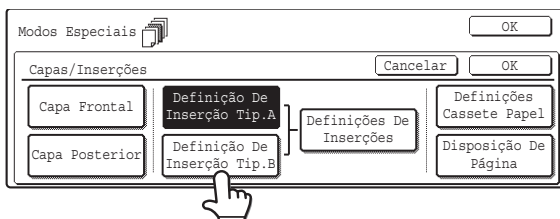

Para inserir um tipo diferente de folha para a inserção, prima a tecla [Definições de inserção tipo B].

É visualizado o ecrã do passo 5. As definições são seleccionadas da mesma forma que para uma inserção do tipo A. Siga os procedimentos no passo 5. Ao seguir os procedimentos, substitua "Inserção tipo B" por "Inserção tipo A".

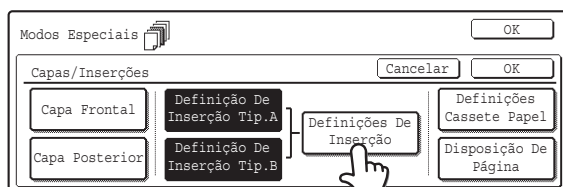

Prima a tecla [Definições de inserção].

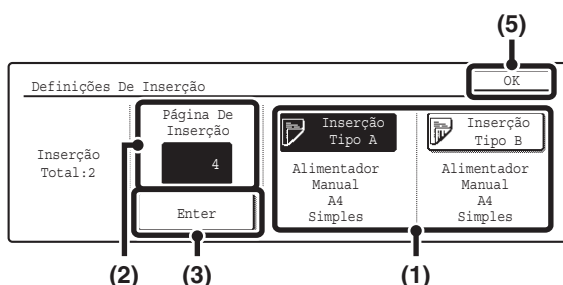

Especifique as páginas onde as inserções A e B serão inseridas.

(1) Prima a tecla [Inserção tipo A] ou a tecla [Inserção tipo B].

Especifique a página onde a inserção destacada irá ser inserida.

(2) Utilize as teclas numéricas para introduzir o número da página onde a folha da inserção irá ser inserida.

(3) Prima a tecla [Enter].

(4) Para inserir outra folha de inserção, repita os passos de (1) a (3).

(5) Prima a tecla [OK].

● Ecrã das definições de inserção

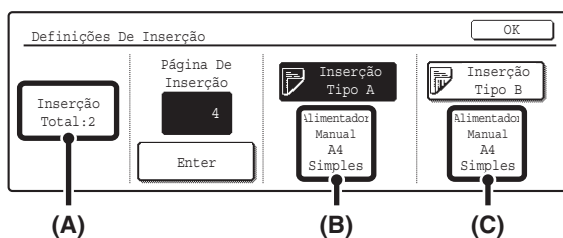

(A) Mostra o número total de inserções. Pode introduzir até 100 folhas para inserções. Para inserir várias inserções, prima a tecla [Enter] após introduzir o número de página de cada inserção (posição da inserção) utilizando as teclas numéricas.

(B) Indica a cassete seleccionada para a inserção do tipo A e o tamanho e o tipo do papel.

(C) Indica a cassete seleccionada para a inserção do tipo B e o tamanho e o tipo do papel.

Quando a tecla [Inserção tipo A] está destacada, as definições de inserção são aplicadas a [Definições de inserção tipo A].

Quando a tecla [Inserção tipo B] está destacada, as definições de inserção são aplicadas a [Definições de inserção tipo B].



Para copiar sobre ambos os lados da inserção, não podem ser utilizadas folhas de etiquetas, acetato, ou papel separador. O papel separador só pode ser inserido.

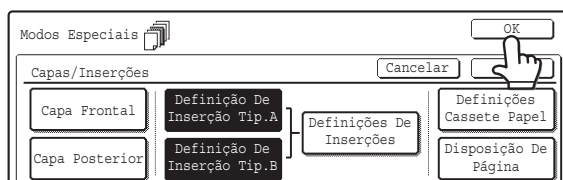

Prima a tecla [OK].

Regressará ao ecrã inicial do modo cópia.

Para verificar as definições, prima a tecla [Disposição de página].

➤ [ALTERAR DEFINIÇÕES DE CAPA/INSERÇÃO](#)
(Disposição de página) (página 81)

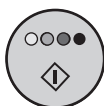

OU



Prima a tecla [INICIAR COR] (●●●●) ou a tecla [INICIAR PRETO E BRANCO] (●●).

É iniciada a cópia dos originais na cassete do alimentador de documentos.



Para cancelar a digitalização do original e cópia...

Prima a tecla [PARAR] (⏹).



- Utilize papel do mesmo tamanho para inserções e cópias.
- Pode introduzir até 100 folhas para inserções. Não pode inserir duas folhas de inserções entre as mesmas páginas.
- Ao efectuar cópias de 2 lados de originais de 2 lados, não pode colocar uma inserção entre a parte da frente e a parte de trás de uma página original.
- Esta função não pode ser utilizada em combinação com a função de encadernação.
- Não pode seleccionar definições de inserção se a função de inserção de capas e inserções estiver desactivada nas Definições de sistema (administrador).



Para cancelar a inserção...

Prima a tecla [Cancelar] no ecrã do passo 4.

ALTERAR DEFINIÇÕES DE CAPA/INSERÇÃO (Disposição de página)

As definições de capa e as definições de inserção podem ser combinadas.

Esta secção explica como verificar as páginas de capa e de inserção de inserções, bem como mudar ou apagar páginas de inserções.

Mudar inserção A da página 4 para a página 5

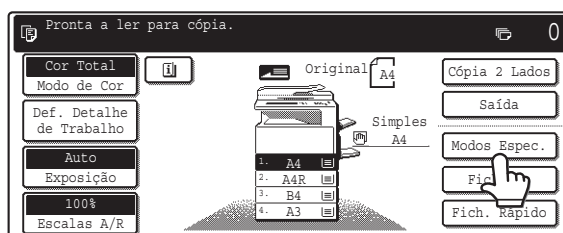
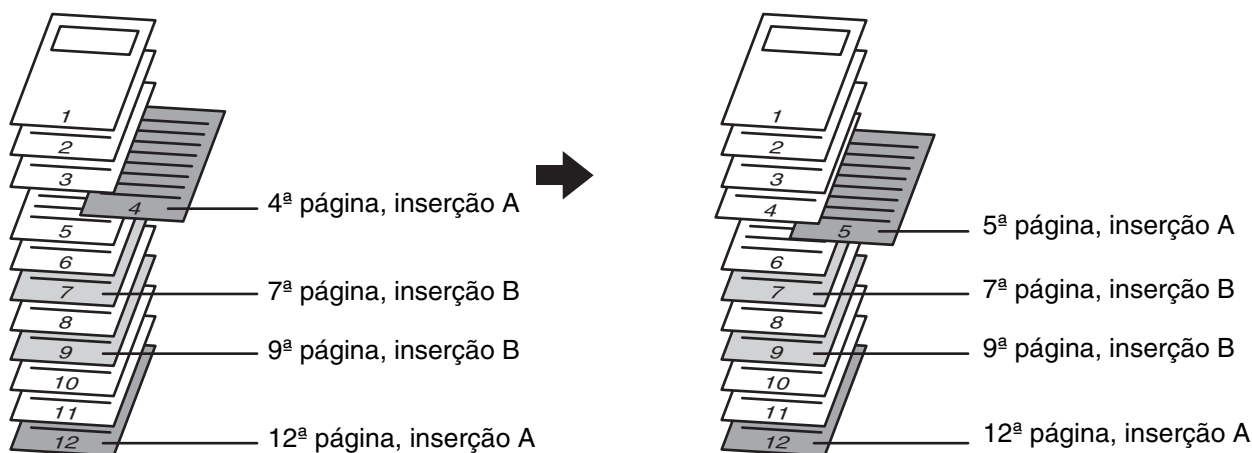

Prima a tecla [Modos Espec.].

2

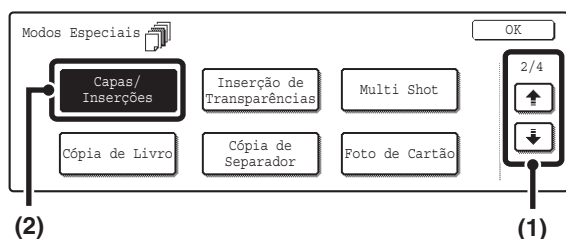

Selecione Capas/Inserções.

- (1) Utilize as teclas para alternar entre os ecrãs.
- (2) Prima a tecla [Capas/Inserções].

3

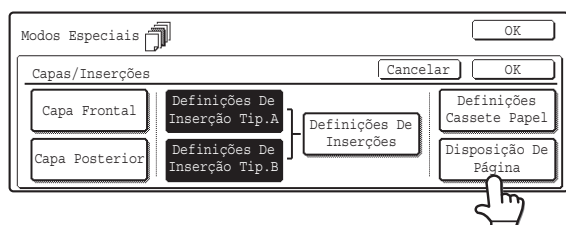

Prima a tecla [Disposição de página].

4

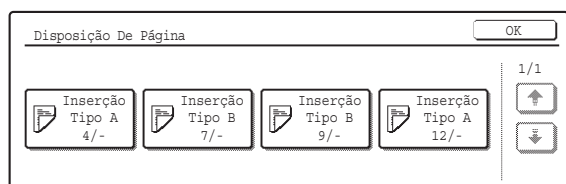

Verifique a disposição de página de capa/inserção actualmente especificada.

Cada tecla mostra um ícone de imagem de impressão e a página de inserção.

Se houver vários ecrãs, prima as teclas para alternar entre ecrãs.

Se apenas pretende verificar a disposição da página, prima [OK] e prossiga no passo 8.

● Ícones

- : Copiar apenas sobre a parte da frente
- : Copiar apenas sobre a parte de trás
- : Cópia de 2 lados
- : Não copiar

Para inserções, a página de inserção também aparece.

* representa um número de página.

- */-: Copiar apenas sobre a parte da frente na página *
- */*: Cópia de 2 lados na página */*
- <*: Inserção sem copiar na página *

5

Exemplo: Prima a inserção A na página 4

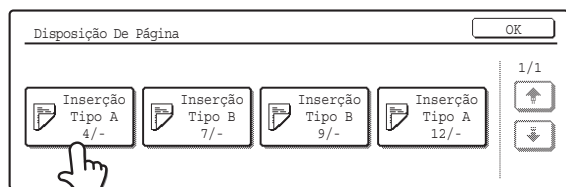

Prima a tecla correspondente à página que deseja apagar ou alterar.

Será visualizado o ecrã seguinte.

- Para apagar a página, prima a tecla [Apagar]. Depois de apagar a tecla, prima [OK] e prossiga no passo 8.
- Para alterar a página, prima a tecla [Corrigir]. Para editar uma capa, prima a tecla [Capa] ou a tecla [Contracapa] e prossiga no passo 6. Para editar uma inserção, prima a tecla [Inserção tipo A] ou a tecla [Inserção tipo B] e prossiga no passo 7.
- Para cancelar, prima a tecla [Cancelar].

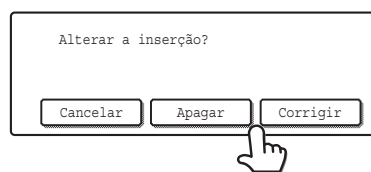

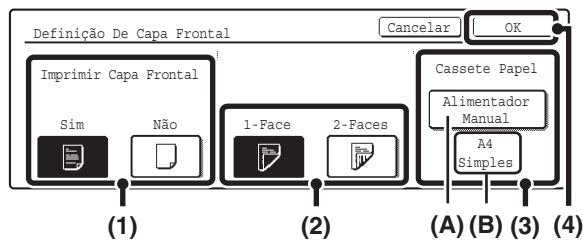

Alterar as definições de capa.

A seguir é explicado o procedimento para alterar uma capa. Uma contracapa é alterada da mesma maneira.

- (1) Para copiar sobre a capa, prima a tecla [Sim].
- (2) Se premiu a tecla [Sim] em (1), prima [1-Face] se a cópia for de 1 lado, ou [2-Faces] se a cópia tiver 2 lados.
- (3) Para mudar de cassete de papel utilizada para a capa, prima a tecla de selecção de cassete.

(A) É indicada a cassete de papel actualmente seleccionada para a capa.

(B) É indicado o tamanho e o tipo de papel na cassete actualmente seleccionada.

No ecrã do exemplo, a cassete do alimentador manual está carregada com papel normal A4 (8-1/2 x 11 pol.).

Para mudar de cassete de papel para a capa, prima a tecla de selecção de cassete (no ecrã do exemplo, o "Alimentador manual" é a tecla de selecção de cassete). O ecrã de selecção de cassete aparece quando a tecla de selecção de cassete é premida. Selecciona a cassete de papel para a capa no ecrã de selecção de cassete e prima [OK].

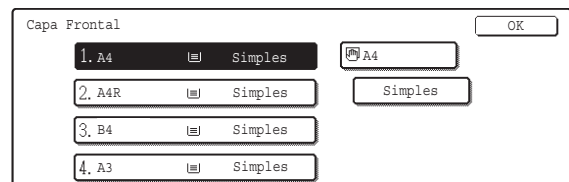

- (4) Prima a tecla [OK].

Regressará ao ecrã do passo 5.



Para copiar sobre ambos os lados da capa, não pode utilizar folhas de etiquetas, acetato, ou papel separador. O papel separador só pode ser inserido.

Exemplo: Mudar a página da inserção da página 4 para a página 5

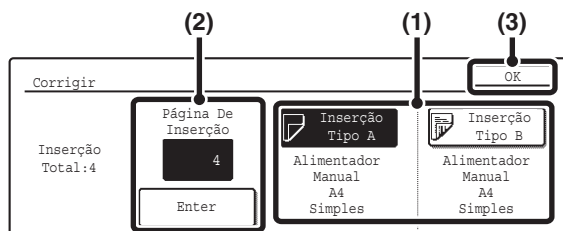

Alterar as definições de inserção

- (1) Para mudar para o outro tipo de inserção, prima [Inserção tipo A] ou [Inserção tipo B]. A definição de papel para a inserção A e para a inserção B não pode ser alterada.
- (2) Para alterar o número da página de inclusão da inserção, introduza o número pretendido com as teclas numéricas e prima [Enter].
- (3) Prima a tecla [OK].

Regressará ao ecrã do passo 5.

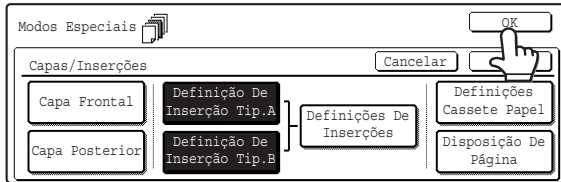

Prima a tecla [OK].

Regressará ao ecrã inicial do modo cópia.

ADICIONAR INSERÇÕES AO COPIAR PARA ACETATOS (Inserção de transparências)

Quando copiar para acetatos, as folhas poderão colar-se devido à electricidade estática. A função inserções em acetato pode ser utilizada para inserir automaticamente uma folha de papel entre cada folha de acetato, facilitando o manuseamento das folhas.

Também pode copiar sobre os acetatos.

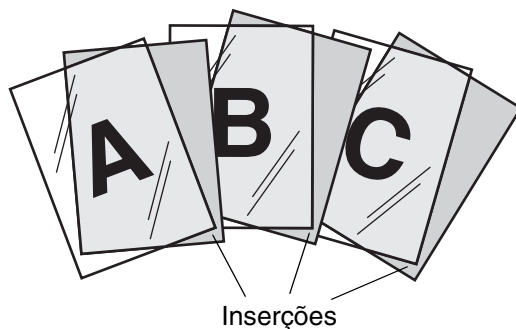

1

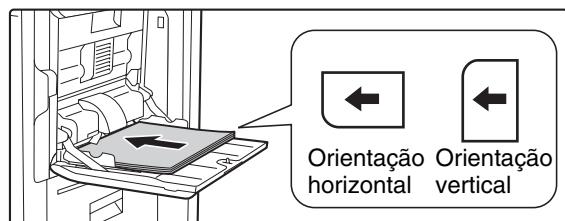

Coloque o acetato na cassete do alimentador manual.

Coloque o acetato na cassete do alimentador manual voltado para baixo. Os acetatos só podem ser colocados na cassete do alimentador manual.

Quando o acetato é colocado na horizontal, o canto arredondado deve ficar virado para a frente e à esquerda.

Quando colocado na vertical, o canto arredondado deve ficar virado para trás e para a esquerda.

2

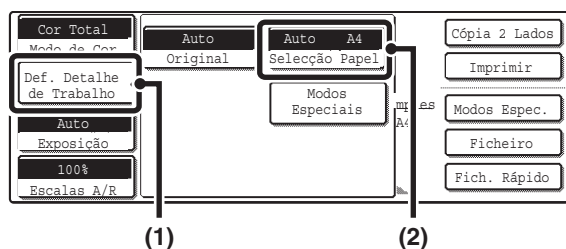

Abra o ecrã das definições de papel.

(1) Prima [Def. Detalhe do Trabalho].

(2) Prima a tecla [Seleccção Papel].

3

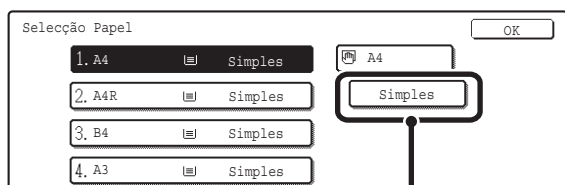

(1)

Selecione as definições de acetato.

- (1) Prima a tecla do tipo de papel adequado.
- (2) Prima a tecla [Acetato].

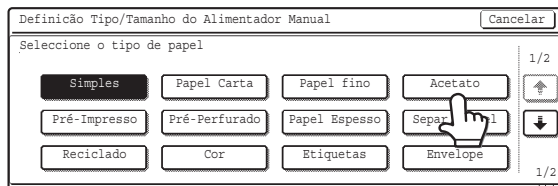

- (3) Especifique o tamanho do acetato.

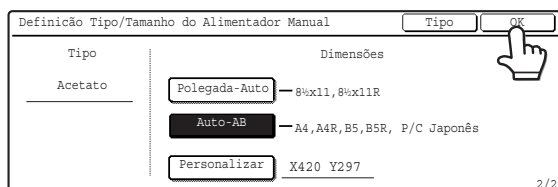

4

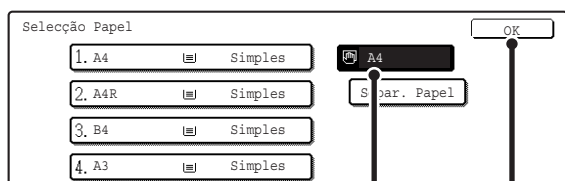

(1) (2)

Selecione a cassette do alimentador manual.

- (1) Prima a tecla de tamanho do papel da cassette do alimentador.
- (2) Prima a tecla [OK].

Prima [OK] para regressar ao ecrã de detalhes de trabalhos.
Prima [Def. detalhe do trabalho] para regressar ao ecrã inicial do modo cópia.

5

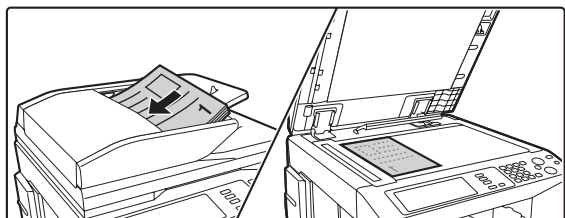

Coloque o original.

Coloque o original voltado para cima na cassette do alimentador de documentos, ou voltado para baixo no vidro de exposição.

6

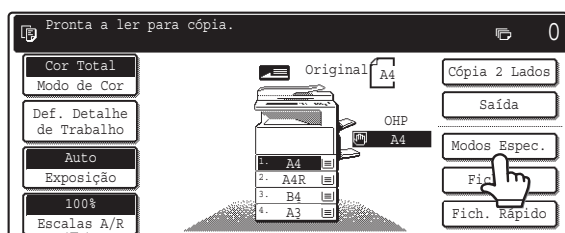

Prima a tecla [Modos Espec.].

7

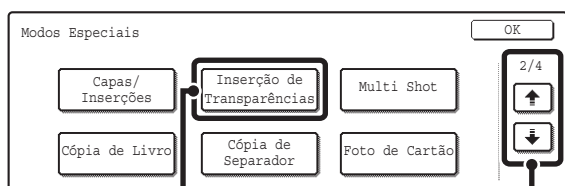

(2) (1)

Selecione Inserção de transparências.

- (1) Utilize as teclas para alternar entre ecrãs.
- (2) Prima a tecla [Inserção de transparências].

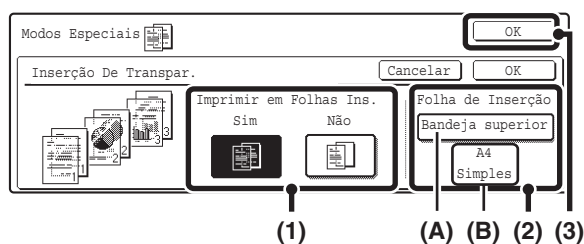

Defina as condições de inclusão das inserções.

- (1) **Selecione se irá copiar sobre o papel de inserção ([Sim] ou [Não]).**
- (2) **Especifique a cassette (posição) seleccionada para as inserções, o tamanho e o tipo de papel.**

(A) É indicada a cassette de papel seleccionada para inserção.

(B) É indicado o tamanho e o tipo de papel na cassette actualmente seleccionada.

No exemplo, a cassette 1 está carregada com papel normal A4 (8-1/2 x 11 pol.).

Para mudar de cassette de papel para as inserções, prima a tecla de selecção de cassette (no ecrã do exemplo, "Cassete 1" corresponde à tecla de selecção de cassette).

O ecrã aparece quando a tecla de selecção de cassette é premida. Selecione a cassette para as inserções no ecrã de selecção de cassette e prima [OK].

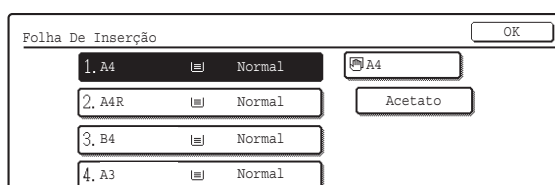

- (3) **Prima a tecla [OK].**

Regressará ao ecrã inicial do modo cópia.



Selecione papel de inserção do mesmo tamanho do acetato.



Prima a tecla [INICIAR COR] (○●●●) ou a tecla [INICIAR PRETO E BRANCO] (○●).

A operação de cópia é iniciada.

- Os originais são copiados se tiverem sido colocados na cassette do alimentador de documentos.
- Se utilizar o vidro de exposição, copie as páginas uma de cada vez. Se utilizar a função de separação ou outra em que todos os originais tenham de ser digitalizados antes de as cópias serem impressas, utilize a tecla [INICIAR] que utilizou para digitalizar o primeiro original para os restantes originais.



Para cancelar a digitalização do original e cópia...

Prima a tecla [PARAR] (⊙).



- Não pode seleccionar o número de cópias neste modo.
- Ao fazer cópias de 2 lados, só pode utilizar o modo "2 lados para 1 lado".



Para cancelar a definição das inserções em acetato...

Prima a tecla [Cancelar] no ecrã do passo 8.

COPIAR VÁRIAS PÁGINAS PARA UMA ÚNICA FOLHA DE PAPEL (Multi shot)

Pode copiar várias páginas de originais para uma mesma folha de papel numa disposição uniforme. Seleccione 2 em 1 para copiar duas páginas de originais para uma folha, ou 4 em 1 para copiar quatro páginas de originais para uma folha. Esta função é útil para apresentar várias páginas num formato compacto, ou para dar uma visão de todas as páginas num documento. Esta função também pode ser utilizada com originais de 2 lados.

Cópia 2 em 1

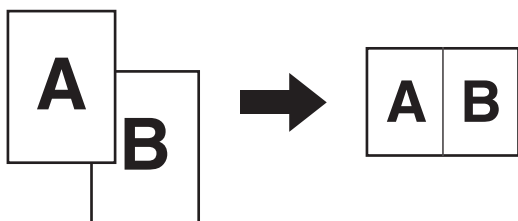

Cópia 4 em 1

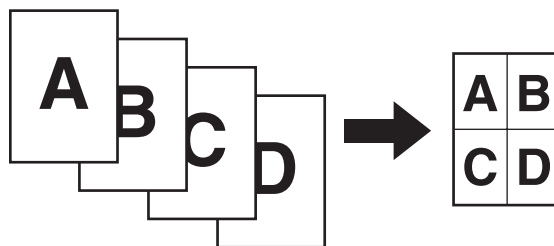

1

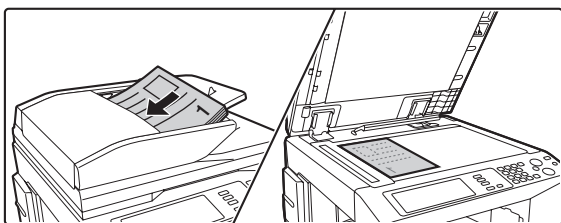

Coloque o original.

Coloque o original voltado para cima na cassete do alimentador de documentos, ou voltado para baixo sobre o vidro de exposição.

2

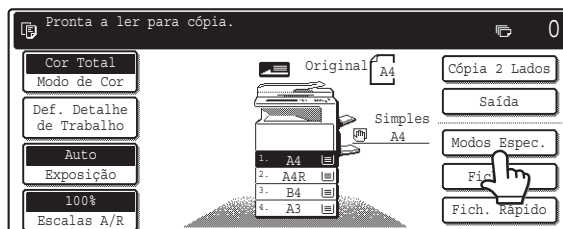

Prima a tecla [Modos Espec.].

3

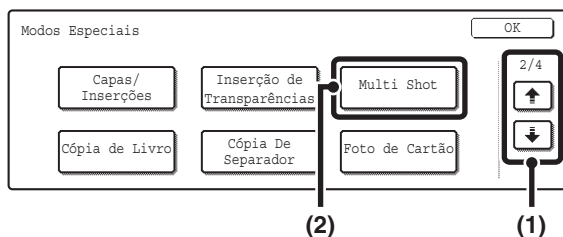

Selecione Multi shot.

- (1) Utilize para alternar entre os ecrãs.
- (2) Prima a tecla [Multi shot].

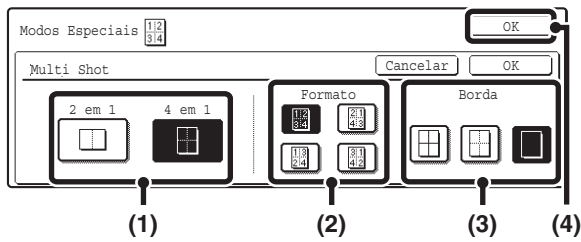

Selecione o número de originais a copiar, a disposição de página e a margem.

(1) Prima a tecla [2 em 1] ou a tecla [4 em 1].

As imagens serão rodadas, se necessário.

(2) Selecione a disposição de página.

Selecione a ordem pela qual os originais serão dispostos na cópia.

Número Shot	Disposição
2in1	
4in1	

As setas do diagrama indicam a disposição das imagens.

(3) Selecione a margem.

Pode seleccionar linhas contínuas, tracejado ou sem linhas.

(4) Prima a tecla [OK].

Regressará ao ecrã inicial do modo cópia.



ou

Prima a tecla [INICIAR COR] (●●●●) ou a tecla [INICIAR PRETO E BRANCO] (●●).

A operação de cópia é iniciada.

- Os originais são copiados se tiverem sido colocados na cassete do alimentador de documentos.
- Se utilizar o vidro de exposição, copie as páginas uma de cada vez. Se estiver a utilizar a função de separação ou outra função em que todos os originais tenham de ser digitalizados antes de as cópias serem impressas, utilize a mesma tecla [INICIAR] que utilizou para digitalizar o primeiro original para digitalizar cada um dos restantes originais.



Para cancelar a digitalização do original e cópia...

Prima a tecla [PARAR] (◀).

 Se utilizar a função Multi shot, a escala de cópia apropriada será seleccionada com base no tamanho do original, tamanho do papel e número de originais a copiar para uma folha. A escala de redução mínima possível é de 25%. O tamanho do original, o tamanho do papel e o número de páginas originais poderão exigir uma escala inferior a 25%. Como neste caso a cópia será feita a 25%, parte das imagens originais poderão ficar cortadas.

 **Para cancelar a definição Multi shot...**
Prima a tecla [Cancelar] no ecrã do passo 4.

COPIAR UM PANFLETO (Cópia de livro)

Esta função permite fazer uma cópia das duas páginas lado a lado de um livro aberto ou outro documento encadernado.

As cópias feitas utilizando esta função podem ser dobradas ao centro, de forma a obter um livro.

Esta função é prática para dispor as cópias de forma a obter um livro ou panfleto atraentes.

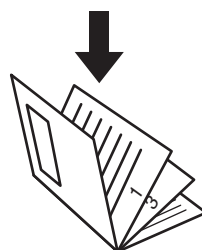
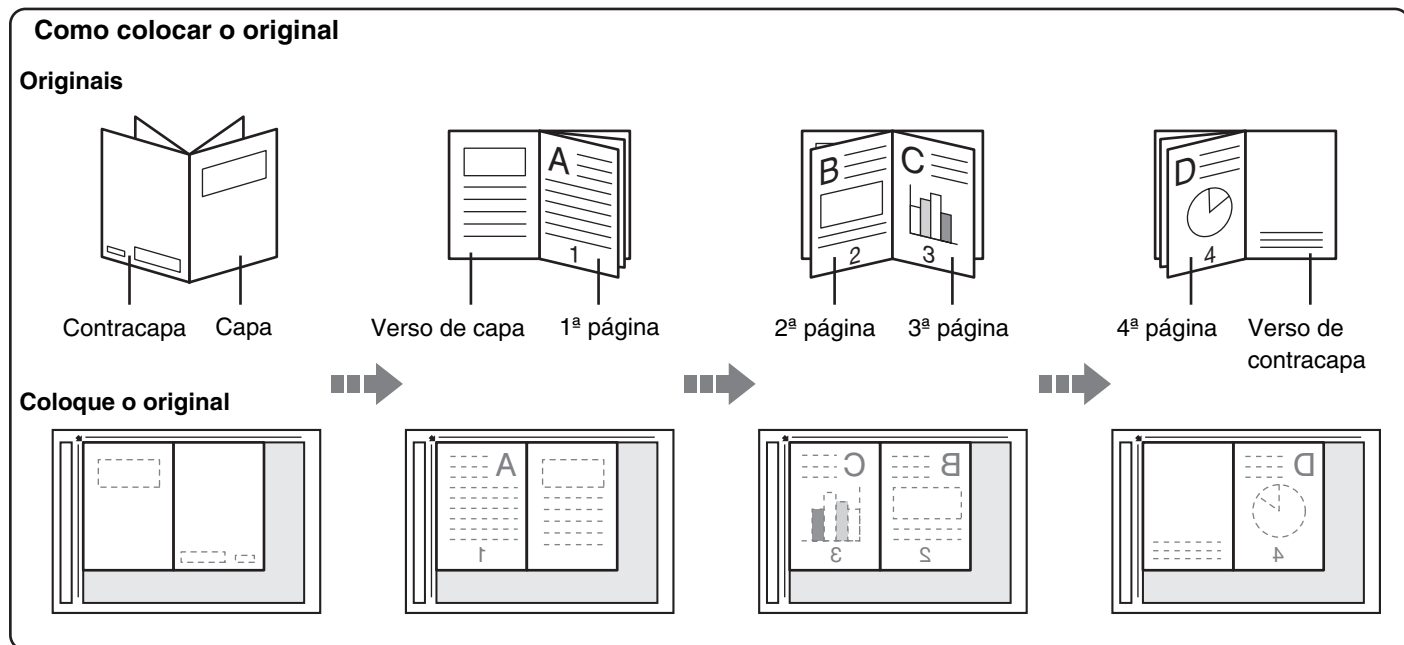

As cópias têm a mesma disposição de página do original.

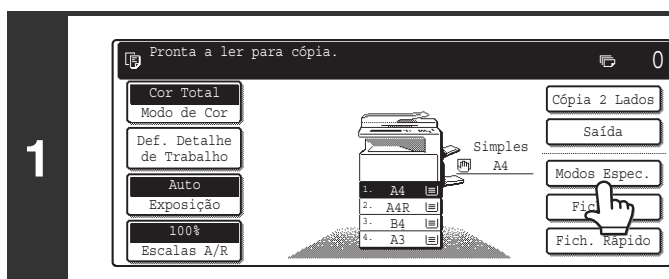

Prima a tecla [Modos Espec.].

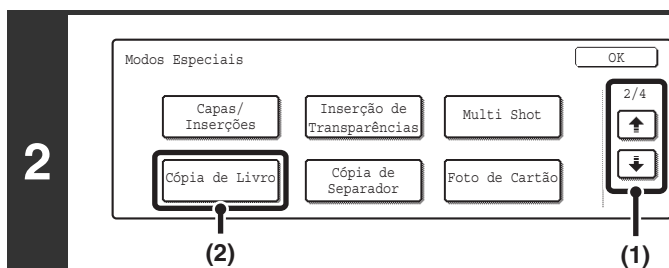

Selecione Cópia de livro

(1) Utilize as teclas para alternar entre os ecrãs.

(2) Prima a tecla [Cópia de Livro].

3

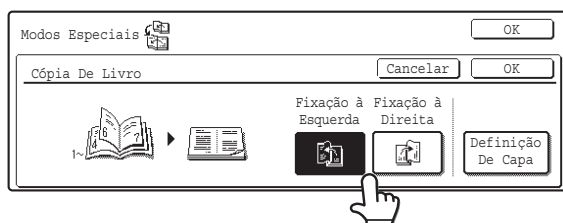

Selecione a posição da fixação ([Lombada esquerda] ou [Lombada direita]).

4

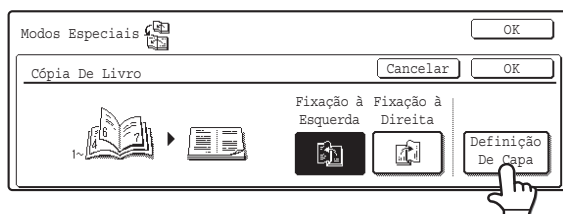

Selecione as definições de capa, se necessário.

Se utilizar um tipo de papel diferente para a capa, prima a tecla [Definição de capa]. Se não utilizar uma capa, prossiga no passo 8.



Não poderá seleccionar as definições de capa se a função de inserção de capas e inserções estiver desactivada nas definições de sistema (administrador).

5

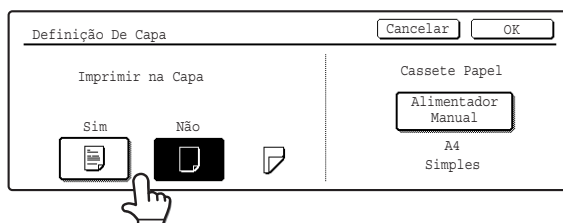

Para copiar na folha da capa, prima a tecla [Sim]. Caso contrário, prima [Não].

6

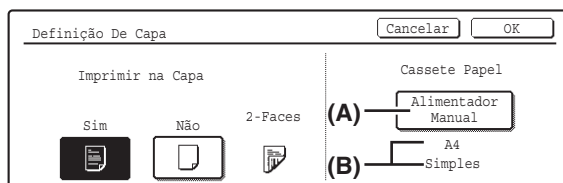

Selecione a cassete de papel para a capa.

(A) É indicada a cassete de papel actualmente seleccionada para a capa.

(B) É indicado o tamanho e o tipo de papel na cassete actualmente seleccionada.

No ecrã do exemplo, a cassete do alimentador manual está carregada com papel normal A4 (8-1/2 x 11 pol.).

Para mudar de cassete de papel para a capa, prima a tecla de selecção de cassete (no ecrã do exemplo, o "Alimentador manual" é a tecla de selecção de cassete).

O ecrã de selecção de cassete aparece quando a tecla de selecção de cassete é premida. Selecione a cassete de papel para a capa no ecrã de selecção de cassete e prima a tecla [OK].

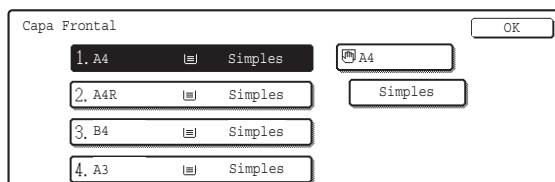

Para copiar a capa não pode utilizar folhas de etiquetas, acetato ou papel separador.

7



Prima a tecla [OK].



Para cancelar as definições da capa...

Prima a tecla [Cancelar].

8

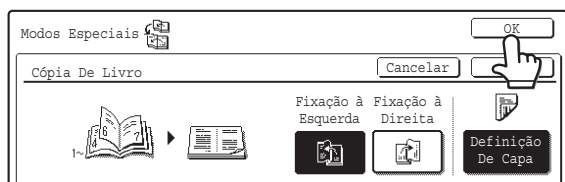

Prima a tecla [OK].

Regressará ao ecrã inicial do modo cópia.

9

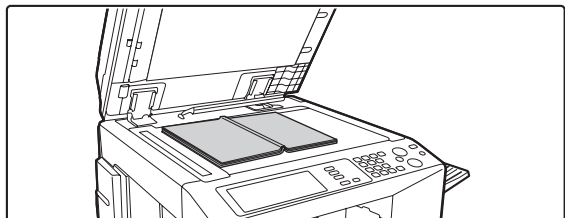

Coloque o original voltado para baixo sobre o vidro de exposição.

Coloque a capa e a contracapa abertos e voltados para baixo.

10

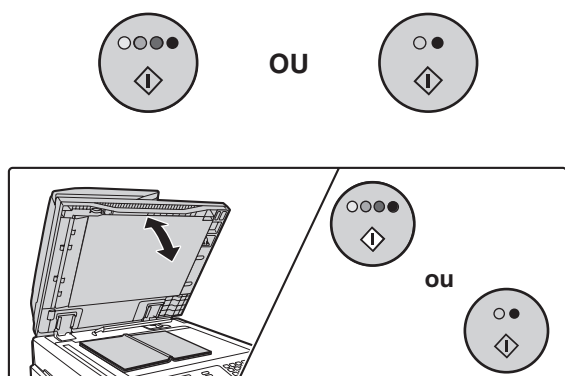

Digitalize o original.

- (1) Prima a tecla [INICIAR COR] (●●●●) ou a tecla [INICIAR PRETO E BRANCO] (●●).
- (2) Coloque as páginas seguintes abertas e prima a tecla [INICIAR COR] (●●●●) ou a tecla [INICIAR PRETO E BRANCO] (●●).

Deve utilizar a mesma tecla [INICIAR] que utilizou para digitalizar o primeiro conjunto de originais para digitalizar cada um dos restantes conjuntos. Repita este passo até todos os originais estarem digitalizados.

Digitalize as páginas originais pela ordem seguinte:

Aberto na contracapa e 1ª página

Aberto na 2ª e 3ª páginas

⋮

Aberto na última página e verso de contracapa

Coloque o próximo original. Prima [Iniciar].
Quando finalizado, prima [Terminar].

Terminar



Prima a tecla [Terminar].

A operação de cópia é iniciada.



Para cancelar a digitalização do original e cópia...

Prima a tecla [PARAR] (⏏).



- Digitalize os originais da primeira para a última página. A ordem das cópias será ajustada automaticamente pela máquina.
- Para cada folha de papel serão copiadas quatro páginas originais. Poderão ser adicionadas automaticamente páginas em branco no fim, dependendo do número de páginas originais.
- Se estiver instalado um encadernador, pode utilizar a função de cópia de livro em combinação com a função de encadernação.
- Se seleccionar cópia de livro, a cópia de 2 lados é automaticamente seleccionada. Se seleccionar definições que impeçam a cópia de 2 lados, a função de cópia de livro não pode ser utilizada.



Para cancelar a cópia de livro...

Prima a tecla [Cancelar] no ecrã do passo 3.

COPIAR TÍTULOS PARA PAPEL SEPARADOR (Cópia de separador)

Os títulos podem ser copiados para os separadores de papel separador. Prepare os originais adequados para os títulos nos separadores.

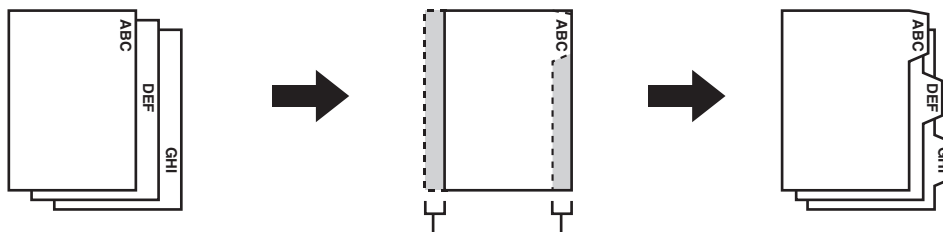





Prepare originais próprios para a altura dos separadores

A imagem é deslocada com a largura do separador

RELAÇÃO ENTRE OS ORIGINAIS E O PAPEL SEPARADOR

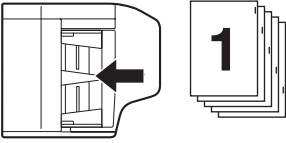
Cópia de separadores com a encadernação à esquerda

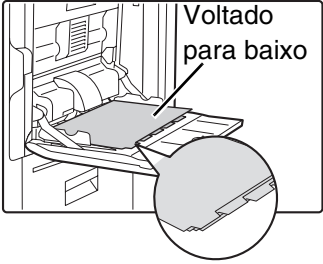
Originais	Colocação dos originais	Colocar papel separador
 <p>Imagem final</p>  <p>Originais</p>	<ul style="list-style-type: none"> • Cassete do alimentador de documentos  <p>Insira os originais de forma a que o lado sem texto no separador entre primeiro</p> <ul style="list-style-type: none"> • Vidro de exposição  <p>Coloque de forma a que o lado com o texto no separador fique para a esquerda</p>	 <p>Voltado para baixo</p> <p>Carregue o papel separador de forma a que o separador na primeira folha fique virado para si.</p>

Cópia de separadores com a encadernação à direita

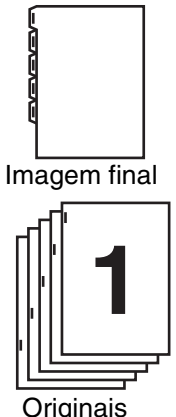
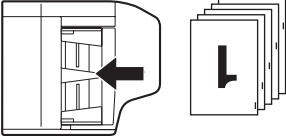
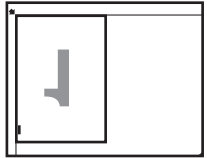
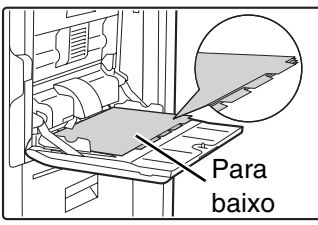
Originais	Colocação dos originais	Colocar papel separador
 <p>Imagem final</p> <p>Originais</p>	<ul style="list-style-type: none"> • Cassete do alimentador de documentos  <p>Insira os originais de forma a que o lado sem texto no separador entre primeiro</p> <ul style="list-style-type: none"> • Vidro de exposição  <p>Coloque de forma a que o lado com o texto no separador fique para a esquerda</p>	 <p>Carregue o papel separador de forma a que o separador na primeira folha fique do lado oposto ao seu.</p>

1

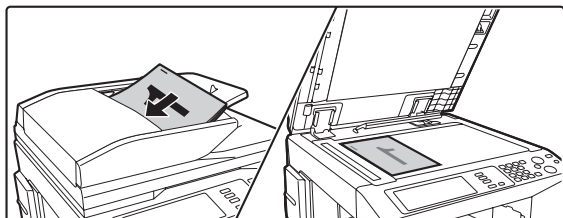

Coloque o original.

Coloque o original voltado para cima na cassette do alimentador de documentos, ou voltado para baixo sobre o vidro de exposição.

2

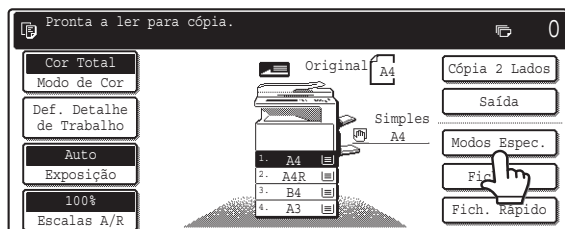

Prima a tecla [Modos Espec.].

3

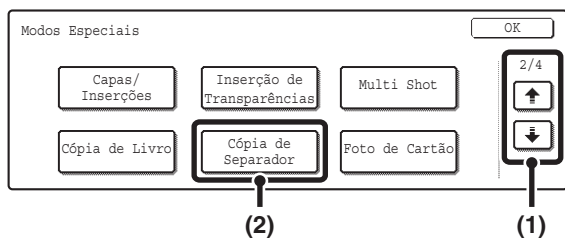

Selecione Cópia de separador.

- (1) Prima a tecla  .
- (2) Prima a tecla [Cópia de separador].

4

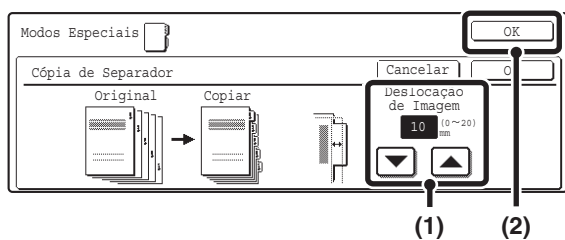

Defina a largura do separador.

- (1) Defina a largura do deslocamento da imagem (largura do separador) utilizando as teclas .

Pode introduzir 0 mm a 20 mm (0 a 5/8 pol.).

- (2) Prima a tecla [OK].

Regressará ao ecrã inicial do modo cópia.

5

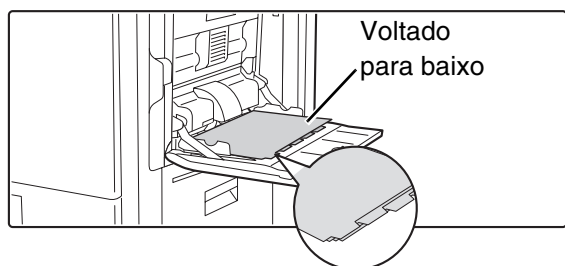

Coloque o papel separador na cassete do alimentador manual.

Coloque o papel separador voltado para baixo na cassete do alimentador manual.

O papel separador só pode ser colocado na cassete do alimentador manual. Coloque o papel de forma a que os lados com os separadores entrem na máquina no fim.



A largura do papel separador poderá ser até à largura do papel A4 (210 mm)(ou 8-1/2 x 11 pol. papel (8-1/2 pol.) mais 20 mm (5/8 pol.).

6

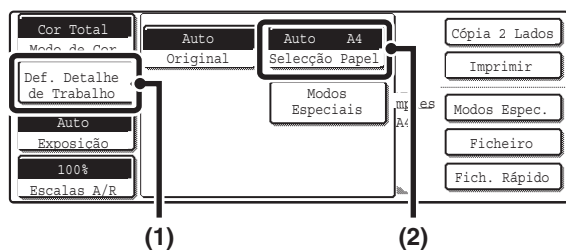

Abra o ecrã das definições de papel.

- (1) Prima a tecla [Def. Detalhe do Trabalho].
- (2) Prima a tecla [Seleção Papel].

7

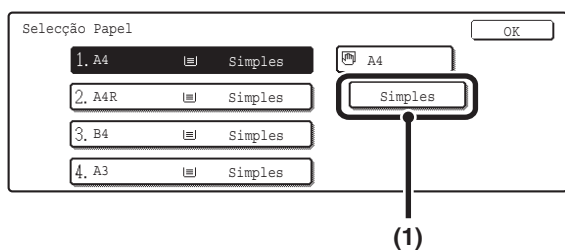

Selecione definições para a utilização de papel separador.

- (1) Prima a tecla correspondente ao tipo de papel adequado.
- (2) Prima a tecla [Papel separador].

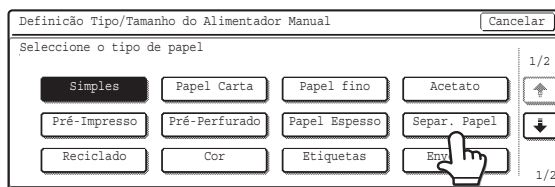

- (3) Especifique o tamanho do papel separador.

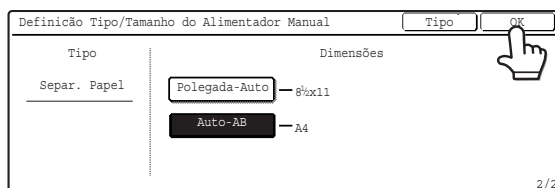

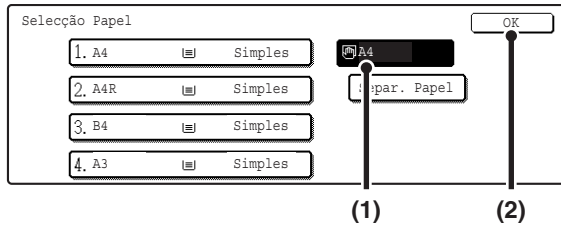

Selecione a cassete do alimentador manual.

(1) Prima a tecla de tamanho do papel da cassete do alimentador.

(2) Prima a tecla [OK].

Prima [OK] para regressar ao ecrã de detalhes de trabalhos. Prima [Def. detalhe do trabalho] para regressar ao ecrã inicial do modo cópia.



Prima a tecla [INICIAR COR] (○●●●) ou a tecla [INICIAR PRETO E BRANCO] (○●).

A operação de cópia é iniciada.

- Os originais são copiados se tiverem sido colocados na cassete do alimentador de documentos.
- Se utilizar o vidro de exposição, copie as páginas uma de cada vez.

Se utilizar a função de separação ou outra função em que todos os originais tenham de ser digitalizados antes de as cópias serem impressas, utilize a mesma tecla [INICIAR] que utilizou para digitalizar o primeiro original para digitalizar cada um dos restantes originais.



Para cancelar a digitalização do original e cópia...

Prima a tecla [PARAR] (⊗).



Para cancelar a cópia de separador...

Prima a tecla [Cancelar] no ecrã do passo 4.



Definições de sistema (administrador): Definição de cópia de separador inicial

O deslocamento da imagem predefinido pode ser definido de 0 mm a 20 mm (0 a 5/8 pol.). A predefinição de fábrica é "10 mm (1/2 pol.)".

COPIAR AMBOS OS LADOS DE UM CARTÃO PARA UMA FOLHA DE PAPEL (Foto de cartão)

Ao copiar um cartão, esta função permite-lhe copiar a parte da frente e a parte de trás juntas para uma mesma folha de papel. Esta função é prática para fazer cópias para fins de identificação e ajuda a poupar papel.

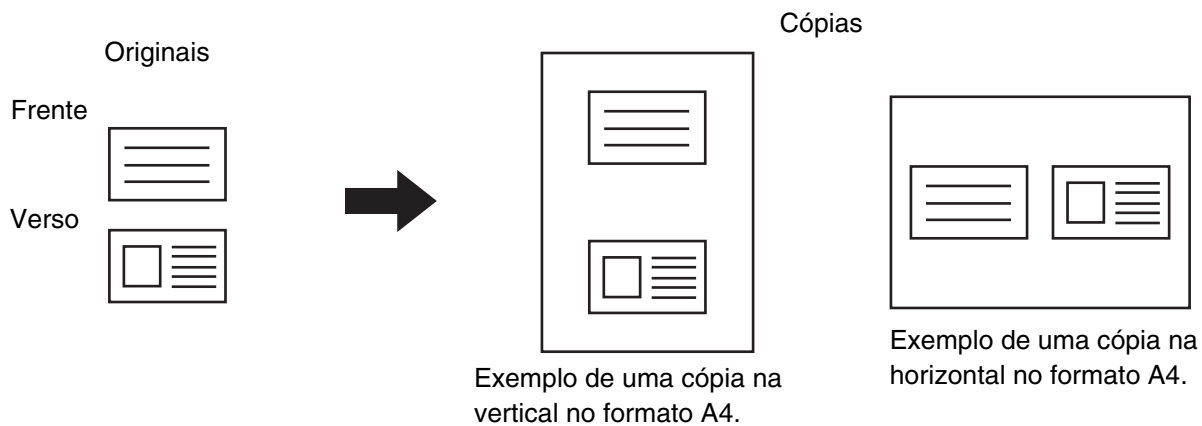

1

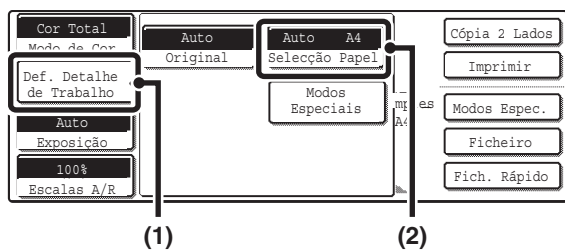

Abra o ecrã das definições de papel.

- (1) Prima a tecla [Def. Detalhe do Trabalho].
- (2) Prima a tecla [Seleção Papel].

2

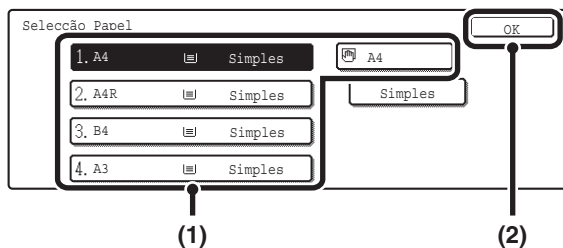

Selecione o papel a utilizar.

- (1) Prima a tecla correspondente ao tamanho de papel pretendido.
- (2) Prima a tecla [OK].

Prima a tecla [OK] para regressar ao ecrã de definições de detalhe do trabalho. Prima a tecla [Def. de Detalhe do Trabalho] para voltar ao ecrã inicial do modo Cópia.

3

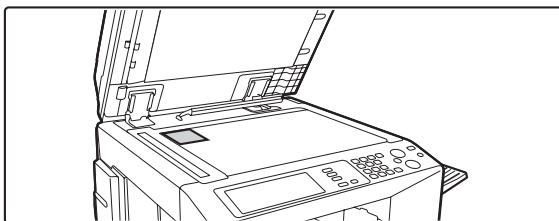

Coloque o original voltado para baixo sobre o vidro de exposição.

4

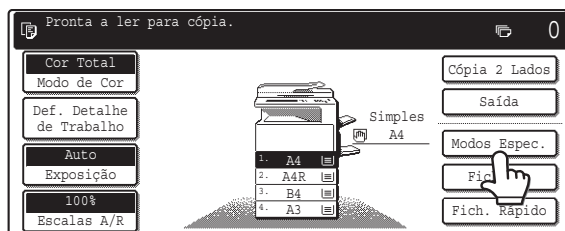

Prima a tecla [Modos Espec.].

5

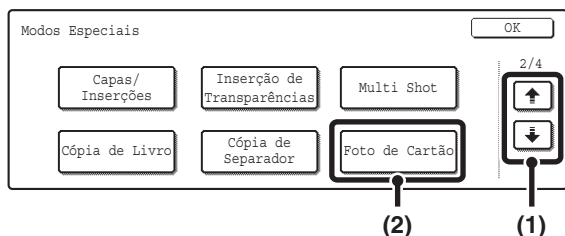

Selecione Foto de cartão.

- (1) Utilize as teclas para alternar entre os ecrãs.
- (2) Prima a tecla [Foto de cartão].

6

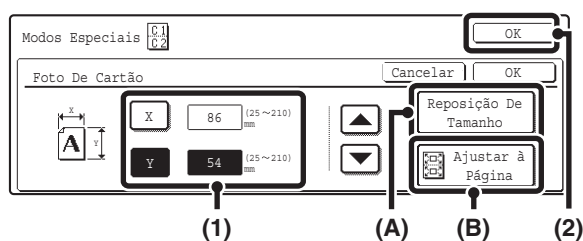

Especifique o tamanho do original.

- (1) Introduza o tamanho do original.

Com a tecla [X] destacada, introduza a dimensão X (horizontal) do original utilizando as teclas . Prima a tecla [Y] e introduza a dimensão Y (vertical) do original, utilizando as teclas .

(A) Pode premir a tecla [Reposição de tamanho] para repor as dimensões horizontal e vertical definidas em "Definições de foto de cartão" nas definições de sistema (administrador).

(B) Para ampliar ou reduzir as imagens de forma a caberem no papel com base no tamanho introduzido para o original, prima a tecla [Ajustar à página].

- (2) Prima a tecla [OK].

Regressará ao ecrã inicial do modo cópia. Será visualizado "Extra" na indicação do tamanho do original, no ecrã inicial.

7



Prima a tecla [INICIAR COR] () ou a tecla [INICIAR PRETO E BRANCO] () para digitalizar a parte da frente do cartão.



Para cancelar a digitalização...
Prima a tecla [PARAR] ().

8

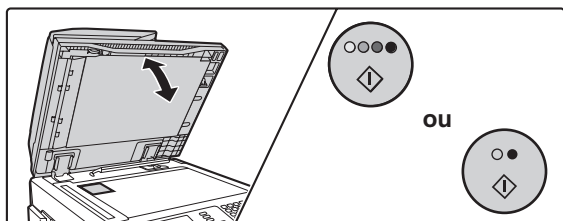

Prima a tecla [INICIAR COR] (●●●●) ou a tecla [INICIAR PRETO E BRANCO] (●●) para digitalizar a parte de trás do cartão.

Utilize a mesma tecla [INICIAR] que utilizou para a parte da frente do cartão.



Para cancelar a digitalização...

Prima a tecla [PARAR] (Ⓢ).

9

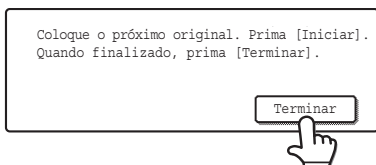

Prima a tecla [Terminar].

A operação de cópia é iniciada.



Para cancelar a cópia...

Prima a tecla [PARAR] (Ⓢ).



- Tem de colocar o original no vidro de exposição.
- Só pode copiar em papel de tamanho normalizado.
- Não pode utilizar Zoom XY com esta função.
- A imagem não pode ser rodada ao utilizar esta função.



Para cancelar a foto de cartão...

Prima a tecla [Cancelar] no ecrã do passo 6.



Definições de sistema (administrador): Definições de foto de cartão

Permite definir os valores iniciais repositos quando prime a tecla [Reposição de tamanho]. Pode introduzir 25 mm a 210 mm (1 a 8-1/2 pol.) para ambas as dimensões horizontal e vertical.

As predefinições de fábrica são 86 mm (3-3/8 pol.) para X (largura) e 54 mm (2-1/8 pol.) para Y (altura).

IMPRIMIR A DATA E UM CARIMBO NAS CÓPIAS (Carimbo)

Utilize esta tecla para imprimir a data, um carimbo, o número de página e texto nas cópias.

Estão disponíveis seis posições de impressão: canto superior esquerdo, em cima ao centro, canto superior direito, canto inferior esquerdo, em baixo ao centro e canto inferior direito.

As posições de impressão estão separadas em áreas que são utilizadas para a data, número da página e texto (A, em baixo), bem como áreas utilizadas para um carimbo (B, em baixo).

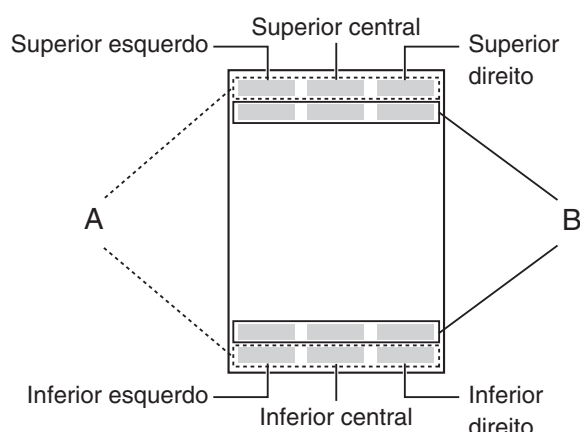

Carimbo	Área de impressão	Número máximo de posições
Data	A	1 posição apenas
Carimbo	B	6 posições
Numeração de página	A	1 posição apenas
Texto	A	6 posições

- Se um item impresso se sobrepor a outro item, a ordem de colocação será a seguinte: item do lado direito à frente, item do lado esquerdo atrás do item da direita, item ao centro atrás do item da esquerda. Apenas será impresso o conteúdo que está à frente. O conteúdo ocultado devido a sobreposição não será impresso.
- O texto será impresso no tamanho predefinido, independentemente da escala de cópia ou do tamanho do papel definido.
- O texto será impresso com a exposição predefinida, independentemente da exposição que estiver definida.
- Conforme o tamanho do papel, parte do conteúdo impresso poderá ficar cortada ou desviada da posição.

Utilizado em combinação com outros modos especiais

Quando o carimbo é utilizado em combinação com outros modos especiais, os modos especiais reflectem-se nos itens impressos.

Modos Especiais	Impressão
Margem Arquivo	O item impresso é deslocado a distância da largura da margem juntamente com a imagem.
Cópia de livros	O item é impresso na folha de cada cópia.
Cópia em Panfleto Cópia de Livro	O item é impresso em cada página do panfleto ou livro resultante.
Multi Shot Foto de Cartão	O item é impresso na folha de cada cópia.
Capas/Inserções	Utilize o carimbo para seleccionar se o item deverá ou não ser impresso nas capas/inserções inseridas.

- Quando utilizado em combinação com “Apagar”, “Construção de Trabalhos”, “Imagem Simétrica” ou “Inverso Peb”, o item é impresso na posição definida, como habitualmente.

DATAR AS CÓPIAS (Data)

A data pode ser impressa nas cópias. Pode seleccionar a posição, cor, formato e página (primeira página ou todas as páginas) da data.

Por exemplo: Imprimir 1/AGT/2005 no canto superior direito da folha.



1

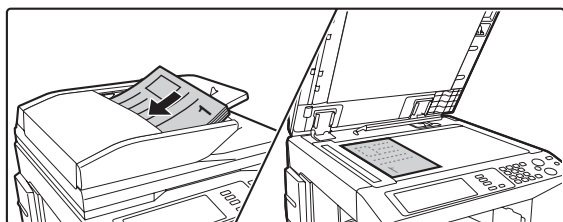

Coloque o original.

Coloque o original voltado para cima na cassete do alimentador de documentos, ou voltado para baixo sobre o vidro de exposição.

2

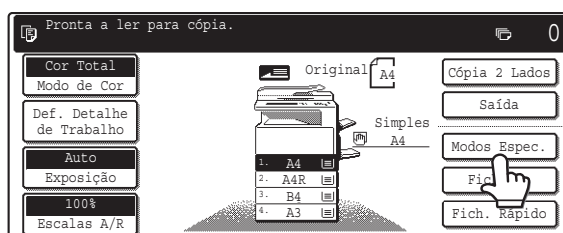

Prima a tecla [Modos Espec.].

3

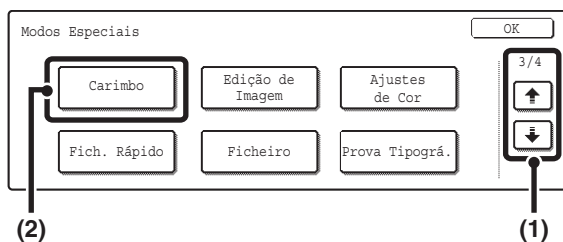

Selecione Carimbo.

(1) Utilize as teclas   para alternar entre os ecrãs.

(2) Prima a tecla [Carimbo].

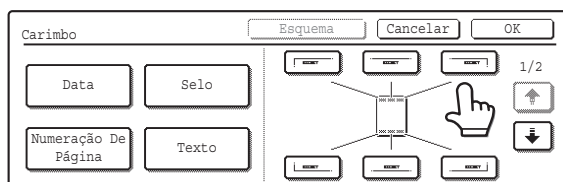

Selecione a posição de impressão.

Pode escolher entre 6 posições: canto superior esquerdo, em cima ao centro, canto superior direito, canto inferior esquerdo, em baixo ao centro e canto inferior direito.

As teclas que mostram as posições de impressão serão visualizadas da seguinte forma, dependendo das definições.

	Não seleccionado, a definição de carimbo não foi seleccionada.
	Seleccionado durante definição de selo de imagem.
	Não disponível, a definição de carimbo já foi atribuída.

A tecla acima é a tecla do canto superior esquerdo. O aspecto das teclas varia conforme a posição.



- A "Data" não pode ser colocada numa posição já ocupada pelas definições "Numeração de página" e "Texto".
- A "Data" não pode ser colocada em posições múltiplas. Se a posição da "Data" já tiver sido definida e a tecla [Data] for premida numa posição diferente, surgirá uma mensagem a perguntar se deseja deslocar a data para a posição seleccionada. Para deslocar a data, prima a tecla [Sim]. Caso contrário, prima a tecla [Não].
- Se definir a "Data" sem seleccionar uma posição, a data será impressa no canto superior direito.

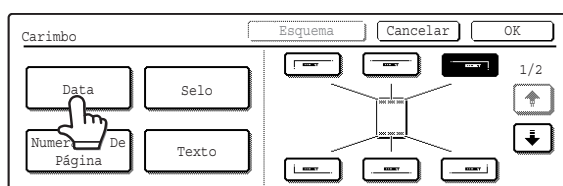

Prima a tecla [Data].

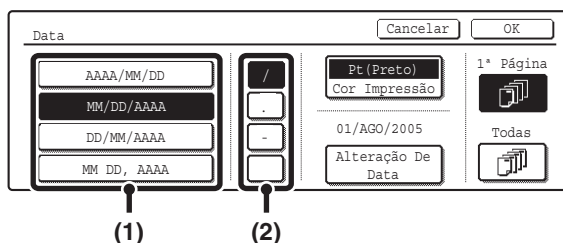

Defina o formato da data.

- (1) Prima a tecla que indica o formato de data pretendido.
- (2) Se tiver seleccionado [AAAA/MM/DD], [MM/DD/AAAA] ou [DD/MM/AAAA], prima a tecla [/], [.] , [-] ou [] para seleccionar o separador.

7

The 'Data' menu is shown with several options: 'AAAA/MM/DD', 'MM/DD/AAAA', 'DD/MM/AAAA', and 'MM DD, AAAA'. The 'Cor Impressão' option is highlighted, and a hand cursor is pointing at it. Other options include 'Pt (Preto)', '01/AGO/2005', and 'Alteração De Data'. There are also buttons for 'Cancelar', 'OK', '1ª Página', and 'Todas'.

Prima a tecla [Cor impressão] e seleccione a cor de impressão.

Prima a cor pretendida e prima a tecla [OK].

The 'Cor Impressão' dialog box shows four color selection buttons: 'Pt (Preto)', 'C (Cyan)', 'M (Magenta)', and 'A (Amarelo)'. There is an 'OK' button in the top right corner.



Se tiver seleccionado uma cor diferente de [Pt (Preto)], prima a tecla [INICIAR COR] (○●●●●). Prima a tecla [INICIAR PRETO E BRANCO] (○●) para imprimir a data a preto e branco.

8

The 'Data' menu is shown with the 'Alteração De Data' option highlighted by a hand cursor. Other options include 'AAAA/MM/DD', 'MM/DD/AAAA', 'DD/MM/AAAA', 'MM DD, AAAA', 'Pt (Preto)', '01/AGO/2005', 'Cor Impressão', '1ª Página', and 'Todas'.

Verifique a data visualizada. Para alterar a data, prima a tecla [Alteração de data].

Defina a data que deseja utilizar e prima a tecla [OK].

The 'Alteração De Data' dialog box shows three input fields for 'Ano' (Year), 'Mês' (Month), and 'Dia' (Day). The values are 2005, 08, and 01 respectively. There are up and down arrow buttons below the fields and an 'OK' button in the top right corner.



- Se seleccionar uma data que não existe (como 30 Fev.), a tecla [OK] ficará desactivada para evitar a introdução da mesma.
- A alteração da data neste local não altera a data definida na máquina através da opção “Relógio” das definições de sistema.

9

The 'Data' menu is shown with the 'OK' button highlighted by a hand cursor. Other options include 'AAAA/MM/DD', 'MM/DD/AAAA', 'DD/MM/AAAA', 'MM DD, AAAA', 'Pt (Preto)', '01/AGO/2005', 'Cor Impressão', '1ª Página', and 'Todas'.

Selecione as páginas onde a data será impressa e prima a tecla [OK].

Selecione imprimir só na primeira página, ou imprimir em todas as páginas.

10

The 'Carimbo' menu is shown with the 'Esquema' option highlighted by a hand cursor. Other options include 'Data', 'Selo', 'Numeração De Página', and 'Texto'. There are also buttons for 'Cancelar', 'OK', '1/2', and 'Todas'.

Prima a tecla .

11

The 'Carimbo' menu is shown with the 'Orientação Original' option highlighted by a hand cursor. Other options include 'Tipo De Original 2', 'Imprimir em Capas/Inserções ao Copiar em Capas/Inserções', and buttons for 'Esquema', 'Cancelar', 'OK', '2/2', and 'Todas'.

Prima a tecla [Orientação do original] e especifique a orientação do original colocado.

Se tiver colocado originais de 2 lados, prima a tecla  e especifique a posição da encadernação (encadernação em livro ou encadernação em bloco) dos originais.

12



Para inserir capas/inserções, indique se deseja imprimir o carimbo nas capas/inserções.

Se não desejar, prima a caixa de selecção para retirar a marca de verificação .



- Se não seleccionar a cópia em capas/inserções, a impressão não será feita, mesmo que apareça uma marca de selecção.
- Esta definição não pode ser seleccionada se a função de inserção de capas e inserções estiver desactivada nas Definições de sistema (administrador).

13

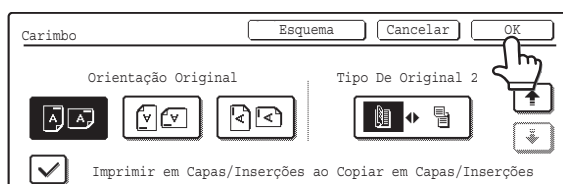

Prima a tecla [OK].

Regressará ao ecrã inicial do modo cópia.

14

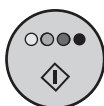

OU



Prima a tecla [INICIAR COR] (○●●●) ou a tecla [INICIAR PRETO E BRANCO] (○●).

A operação de cópia é iniciada.

- Se tiverem sido colocados na cassete do alimentador de documentos, os originais são copiados.
- Se utilizar o vidro de exposição, copie as páginas uma de cada vez.

Se estiver a utilizar a função de separação ou outra função em que todos os originais tenham de ser digitalizados antes de as cópias serem impressas, utilize a mesma tecla [INICIAR] que utilizou para digitalizar o primeiro original para digitalizar cada um dos restantes originais.



- Se tiver seleccionado imprimir com cor, prima a tecla [INICIAR COR] (○●●●). Mesmo que tenha seleccionado cor, pode premir a tecla [INICIAR PRETO E BRANCO] (○●) para imprimir a data a preto e branco.
- Se a data for impressa a cores numa cópia a preto e branco, a cópia será incluída na contagem das cópias em cor total.



Para cancelar a digitalização do original e a cópia...

Prima a tecla [PARAR] (⊘).



Para cancelar o carimbo...

Prima a tecla [Cancelar] no ecrã do passo 4.

Para cancelar a definição da impressão da data...

Prima a tecla [Cancelar] no ecrã do passo 6.

CARIMBAR CÓPIAS (Carimbo)

Pode imprimir texto como “CONFIDENCIAL” a branco sobre um fundo escuro, como um “Carimbo”.

Pode seleccionar a posição, cor, tamanho, densidade e páginas (só na primeira página ou em todas as páginas) do carimbo.

Imprimir “CONFIDENCIAL” no canto superior esquerdo de uma cópia

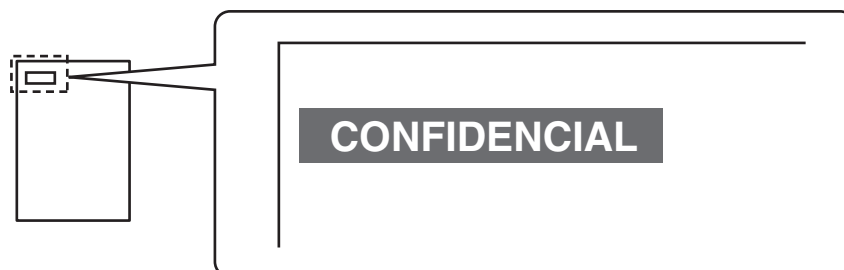

Estão disponíveis as 12 opções seguintes para o texto do carimbo.

CONFIDENCIAL	PRIORITÁRIO	PRELIMINAR	FINAL
PARA SUA INFORMAÇÃO	NÃO COPIAR	IMPORTANTE	CÓPIA
URGENTE	RASCUNHO	SECRETO	PF RESPONDA

Pode seleccionar 3 níveis para a densidade do fundo do carimbo.

Pode seleccionar 4 cores para a cor do carimbo.

Pode seleccionar 2 tamanhos de carimbo.

1

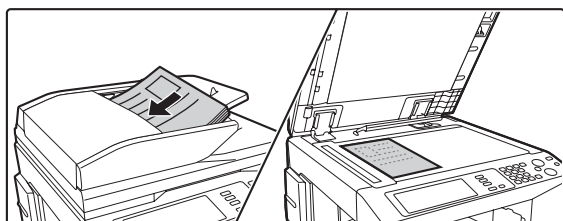

Coloque o original.

Coloque o original voltado para cima na cassette do alimentador de documentos, ou voltado para baixo sobre o vidro de exposição.

2

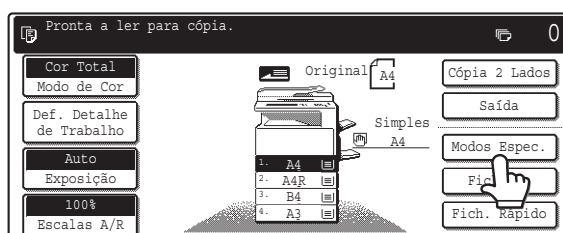

Prima a tecla [Modos Espec.].

3

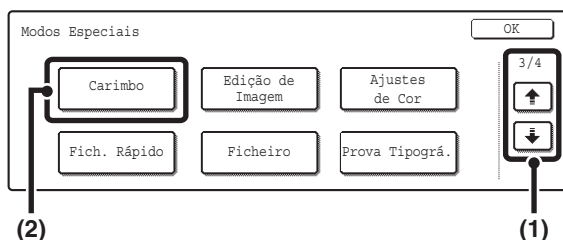

Selecione Carimbo.

(1) Utilize as teclas para alternar entre os ecrãs.

(2) Prima a tecla [Carimbo].

4

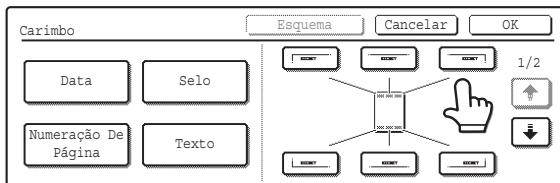

Selecione a posição de impressão.

Pode escolher entre 6 posições: canto superior esquerdo, em cima ao centro, canto superior direito, canto inferior esquerdo, em baixo ao centro e canto inferior direito.

As teclas que mostram as posições de impressão serão visualizadas da seguinte forma, dependendo das definições.

	Não seleccionado, a definição de carimbo não foi seleccionada.
	Seleccionado durante definição de selo de imagem.
	Não disponível, a definição de carimbo já foi atribuída.

A tecla acima é a tecla do canto superior esquerdo. O aspecto das teclas varia conforme a posição.



Se definir um “Carimbo” sem seleccionar uma posição, o carimbo será impresso no canto superior esquerdo.

5

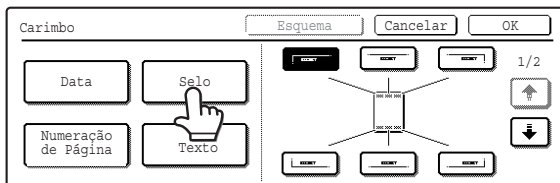

Prima a tecla [Selo].

6

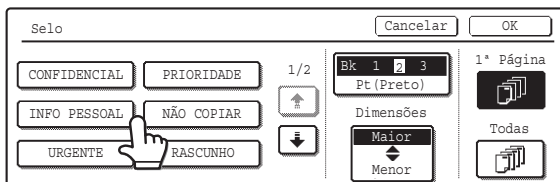

Prima a tecla correspondente ao selo que deseja utilizar.

7

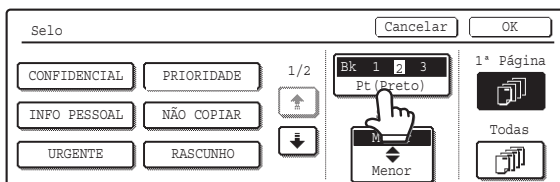

Prima [Cor impressão] e seleccione a cor e a densidade.

Prima a cor que deseja utilizar. Para escurecer a cor seleccionada, prima a tecla . Para clarear a cor seleccionada, prima a tecla . Quando terminar, prima [OK].

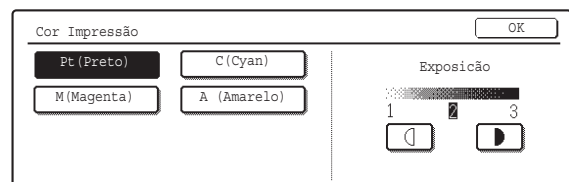

Se tiver seleccionado uma cor diferente de [Pt (Preto)], prima a tecla [INICIAR COR] (○●●●). Pode premir a tecla [INICIAR PRETO E BRANCO] (○●) para imprimir o carimbo a preto e branco.

8

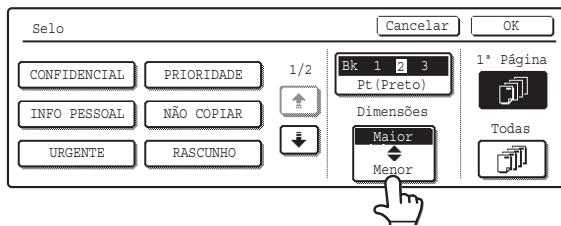

Prima a tecla [Maior ◀ Menor] para seleccionar o tamanho do carimbo.

9

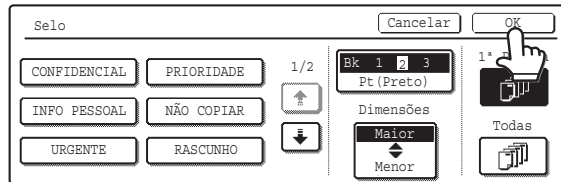

Selecione as páginas onde o carimbo será impresso e prima a tecla [OK].

Selecione imprimir só na primeira página, ou imprimir em todas as páginas.

10

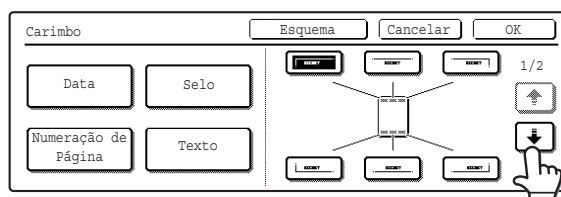

Prima a tecla .

11

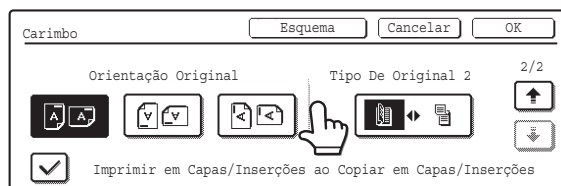

Prima a tecla [Orientação do original] e especifique a orientação do original colocado.

Se tiver colocado originais de 2 lados, prima a tecla  e especifique a posição da encadernação (encadernação em livro ou encadernação em bloco) dos originais.

12

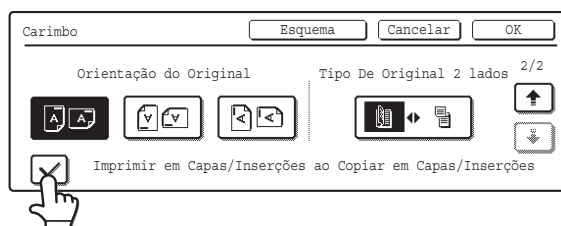

Para inserir capas/inserções, indique se deseja imprimir o carimbo nas capas/inserções.

Se não desejar, prima a caixa de selecção para retirar a marca de verificação .



- Se não seleccionar a cópia em capas/inserções, a impressão não será feita, mesmo que apareça uma marca de selecção.
- Esta definição não pode ser seleccionada se a função de inserção de capas e inserções estiver desactivada nas Definições de sistema (administrador).

13

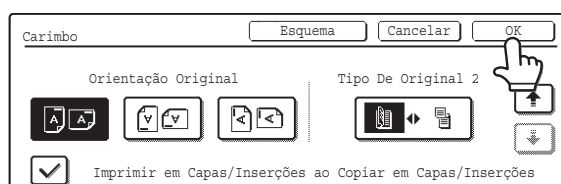

Prima a tecla [OK].

Regressará ao ecrã inicial do modo cópia.

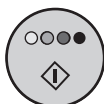

OU



Prima a tecla [INICIAR COR] (○●●●●) ou a tecla [INICIAR PRETO E BRANCO] (○●●).

A operação de cópia é iniciada.

- Se tiverem sido colocados na cassete do alimentador de documentos, os originais são copiados.
- Se utilizar o vidro de exposição, copie as páginas uma de cada vez. Se estiver a utilizar a função de separação ou outra função em que todos os originais tenham de ser digitalizados antes de as cópias serem impressas, utilize a mesma tecla [INICIAR] que utilizou para digitalizar o primeiro original para digitalizar cada um dos restantes originais.



- Se tiver seleccionado imprimir com cor, prima a tecla [INICIAR COR] (○●●●●). Mesmo que tenha seleccionado cor, pode premir a tecla [INICIAR PRETO E BRANCO] (○●●) para imprimir o carimbo a preto e branco.
- Se o carimbo for impresso a cores numa cópia a preto e branco, a cópia será incluída na contagem das cópias em cor total.



Para cancelar a digitalização do original e a cópia...

Prima a tecla [PARAR] (⏏).



Não pode alterar o texto do carimbo.



• Para cancelar o carimbo...

Prima a tecla [Cancelar] no ecrã do passo 4.

• Para cancelar a definição do carimbo...

Prima a tecla [Cancelar] no ecrã do passo 6.

IMPRIMIR NÚMEROS DE PÁGINA NAS CÓPIAS (Numeração de página)

Pode imprimir os números das páginas nas cópias.

Pode seleccionar a posição, cor, formato e número de página da numeração das páginas.

Imprimir o número de página em baixo ao centro do papel.

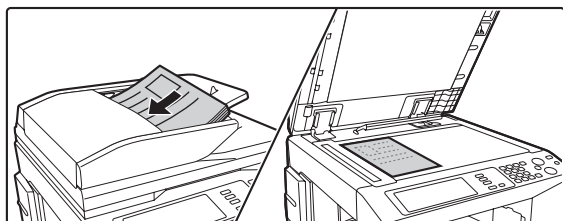
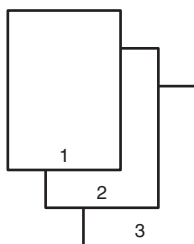

Coloque o original.

Coloque o original voltado para cima na cassete do alimentador de documentos, ou voltado para baixo sobre o vidro de exposição.

2

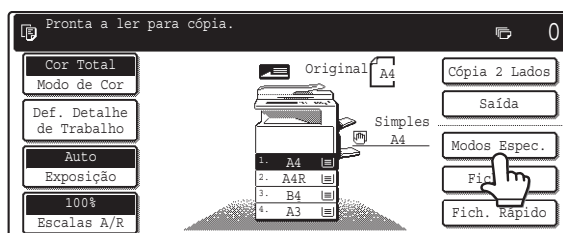

Prima a tecla [Modos Espec.].

3

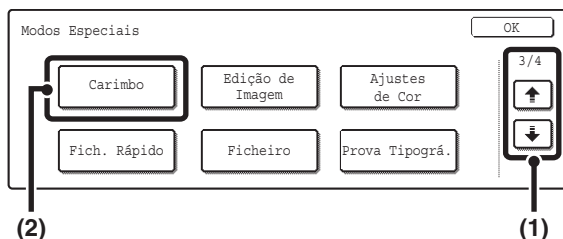

Selecione Carimbo.

(1) Utilize as teclas para alternar entre os ecrãs.

(2) Prima a tecla [Carimbo].

4

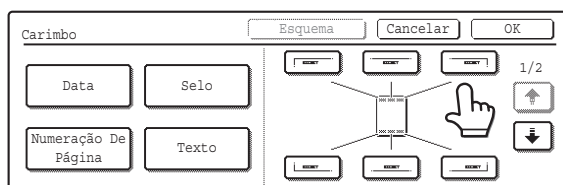

Selecione a posição de impressão.

Pode escolher uma de seis posições: canto superior esquerdo, em cima ao centro, canto superior direito, canto inferior esquerdo, em baixo ao centro e canto inferior direito.

As teclas que mostram as posições de impressão serão visualizadas da seguinte forma, dependendo das definições.

	Não seleccionado, a definição de carimbo não foi seleccionada.
	Seleccionado durante definição de selo de imagem.
	Não disponível, a definição de carimbo já foi atribuída.

A tecla acima é a tecla do canto superior esquerdo. O aspecto das teclas varia conforme a posição.



- A “Numeração de página” não pode ser colocada numa posição já ocupada por “Data” e “Texto”.
- A “Numeração de página” não pode ser colocada em posições múltiplas. Se premir a tecla [Numeração de página] após definir a Numeração de página, será visualizada uma mensagem a perguntar se deseja deslocar os números de página para a posição seleccionada. Para deslocar os números de página, prima a tecla [Sim]. Caso contrário, prima a tecla [Não].
- Se definir uma “Numeração de página” sem ter seleccionado uma posição, os números de página serão impressos em baixo ao centro.

5

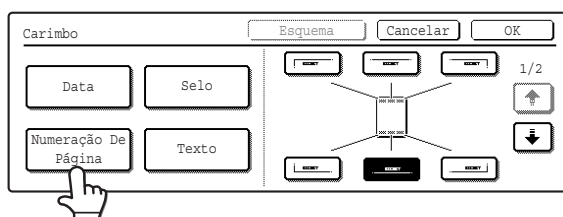

Prima a tecla [Numeração de página].

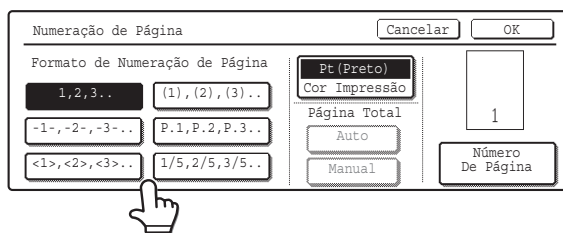

Selecione um formato para a numeração de página.

Se seleccionar "1/5, 2/5, 3/5", será impresso "Número da página / Total de páginas". A opção "Auto" é inicialmente seleccionada para o total de páginas, o que significa que o número das páginas originais digitalizadas é automaticamente definido como o total de páginas. Para definir manualmente o número total de páginas, por exemplo para dividir um grande número de originais em conjuntos para digitalização, prima a tecla [Manual] para visualizar o ecrã de introdução do número total de páginas.

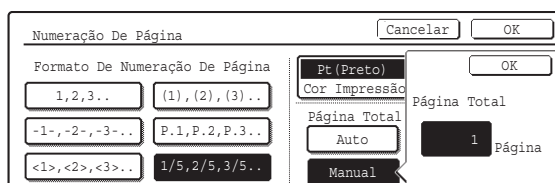

Introduza o número total de páginas (1 a 999) utilizando as teclas numéricas e prima a tecla [OK].



- Ao fazer cópias de 2 lados, o número total de páginas corresponde ao número total de lados do papel. Se a última página estiver em branco, não será contabilizada. Contudo, se adicionar uma contracapa e a caixa de selecção [Contar Contra-capa] estiver seleccionada , a última página será contabilizada (ver passo 11).
- Quando utilizado em combinação com "Cópia de livros", "Multi Shot" ou "Foto de cartão", o número total de páginas corresponde ao número de lados copiados.
- Quando utilizado em combinação com "Cópia em panfleto" ou "Cópia de livro", o número total de páginas no panfleto ou livro resultantes corresponderá ao número total de páginas.

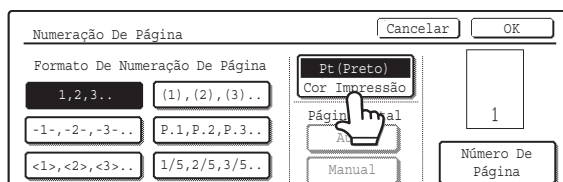

Prima a tecla [Cor impressão].

Prima a cor que deseja utilizar.
Prima a tecla [OK].

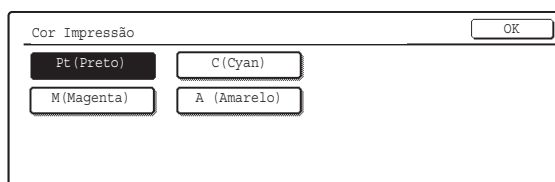

Se tiver seleccionado uma cor diferente de [Pt (Preto)], prima a tecla [INICIAR COR] (○●●●●). Pode premir a tecla [INICIAR PRETO E BRANCO] (○●) para imprimir os números de página a preto e branco.

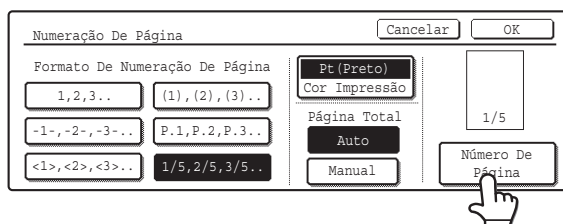

Para alterar o primeiro ou o último número da numeração das páginas, a página de início da impressão ou a definição de impressão da inserção, prima a tecla [Número de página].

9

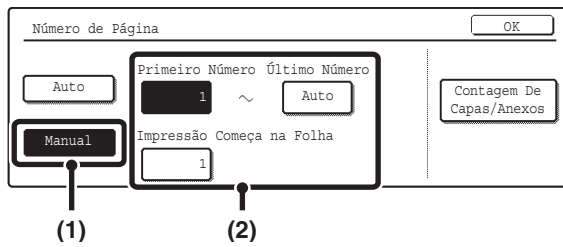

Seleccionar as definições de número de página.

- (1) Prima a tecla [Manual].
- (2) Defina o primeiro número, o último número e o número "Impressão começa na folha".

Prima cada tecla e introduza um número utilizando as teclas numéricas (1 a 999). Pode premir a tecla [LIMPAR] (C) para repor a definição do item seleccionado no valor predefinido. Se se enganar, prima a tecla [LIMPAR] (C) e introduza o número correcto.



- Não pode definir um número inferior ao inicial.
- Inicialmente, "Último número" é definido para "Auto", o que significa que os números de página são impressos automaticamente até à última página, com base no "Primeiro número" e nas definições "Impressão começa na folha".
- Se definir o último número para um número inferior ao número total de páginas, os números de página não serão impressos nas páginas posteriores à página definida como último número.
- Defina um número de página em "Impressão começa na folha". Por exemplo, se definir "3" e efectuar cópias de um lado, os números de página serão impressos a partir da terceira folha (terceira página do original). Se efectuar cópias de 2 lados, os números de página serão impressos a partir da parte da frente da segunda folha (terceira página do original).

10

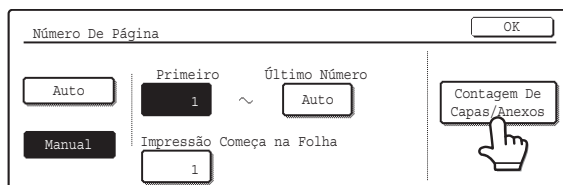

Para inserir capas/inserções, prima a tecla [Contagem de capas/anexos] para que as capas/inserções sejam contabilizadas nos números de página.

11

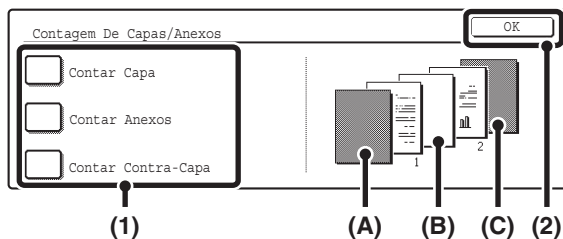

Prima cada item a incluir na contagem dos números de página para incluírem uma marca e prima [OK].

Os itens com uma marca de verificação serão incluídos na imagem de impressão do lado direito do ecrã.

- (A): Imagem da capa
- (B): Imagem da inserção
- (C): Imagem da contracapa



- Se as caixas de selecção estiverem activas , cada folha de papel inserida (capa, inserção ou contracapa) será contada como uma página no caso das cópias de 1 lado, ou como duas páginas no caso de cópias de 2 lados. Contudo, se as folhas do miolo forem cópias de 1 lado e as folhas inseridas forem cópias de 2 lados, cada folha do miolo será contabilizada como uma página e cada folha inserida contabilizada como duas páginas.
- Os números de página são impressos nas capas/inserções se as capas/inserções forem contabilizadas e se forem copiados para as mesmas.

12

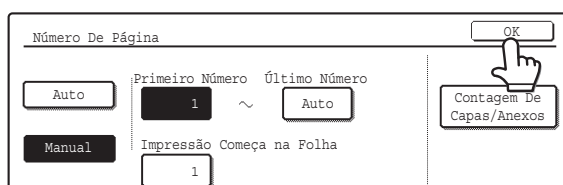

Prima a tecla [OK].

13

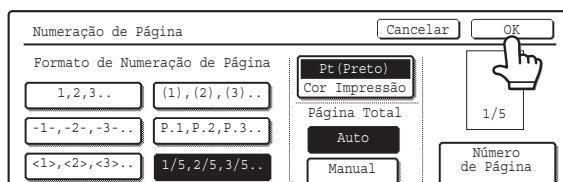

Prima a tecla [OK].

14

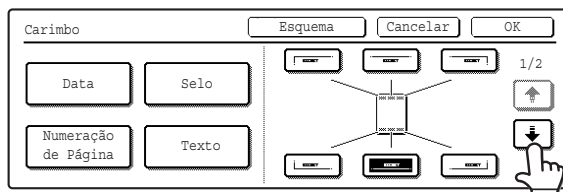

Prima a tecla .

15

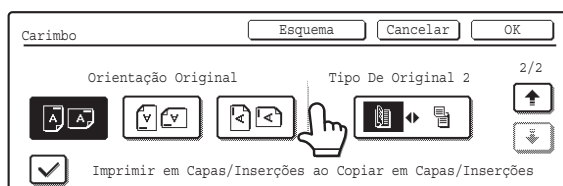

Prima a tecla [Orientação do original] e especifique a orientação do original colocado.

Se tiver colocado originais de 2 lados, prima a tecla  e especifique a posição da encadernação (encadernação em livro ou encadernação em bloco) dos originais.

16

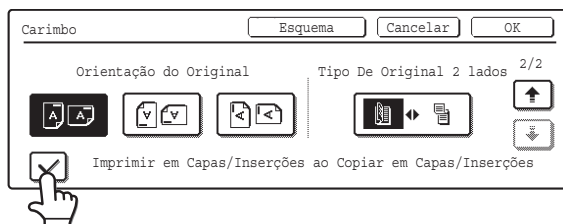

Para inserir capas/inserções, indique se deseja imprimir o texto nas capas/inserções.

Se não desejar, prima a caixa de selecção para retirar a marca de verificação .



- Se não seleccionar a cópia em capas/inserções, a impressão não será feita, mesmo que exista uma marca de selecção.
- Os números de página são impressos nas capas/inserções se as capas/inserções forem contabilizadas e se forem copiados para as mesmas.
- Esta definição não pode ser seleccionada se a função de inserção de capas e inserções estiver desactivada nas Definições de sistema (administrador).

17

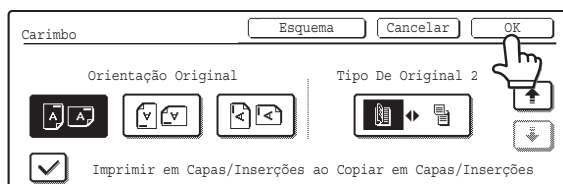

Prima a tecla [OK].

Regressará ao ecrã inicial do modo cópia.

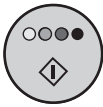

OU



Prima a tecla [INICIAR COR] (○●●●) ou a tecla [INICIAR PRETO E BRANCO] (○●).

A operação de cópia é iniciada.

- Se tiverem sido colocados na cassete do alimentador de documentos, os originais são copiados.
- Se utilizar o vidro de exposição, copie as páginas uma de cada vez.

Se estiver a utilizar a função de separação ou outra função em que todos os originais tenham de ser digitalizados antes de as cópias serem impressas, utilize a mesma tecla [INICIAR] que utilizou para digitalizar o primeiro original para digitalizar cada um dos restantes originais.



- Se tiver seleccionado imprimir com cor, prima a tecla [INICIAR COR] (○●●●). Mesmo que tenha seleccionado cor, pode premir a tecla [INICIAR PRETO E BRANCO] (○●) para imprimir os números das páginas a preto e branco.
- Se os números de páginas forem impressos a cores em cópias a preto e branco, as cópias serão incluídas na contagem das cópias em cor total.



Para cancelar a digitalização do original e a cópia...

Prima a tecla [PARAR] (⊞).



- “Numeração de página” Quando “Numeração de página” está seleccionado, não é possível copiar no modo grupo. O modo muda automaticamente para o modo separar.
- Quando a posição da impressão do número de página é definida para os lados direito ou esquerdo e é utilizada a cópia em panfleto ou em livro, a posição de impressão é alterada de forma a que os números de página apareçam sempre no lado exterior de cada página aberta (lados esquerdo e direito das páginas abertas). Se inserir um carimbo na área da numeração de página, a posição do carimbo será alterada juntamente com a numeração de página. Se inserir outro item de impressão nesta posição, a numeração de página alternará de lado com o carimbo. Um item de carimbo inserido numa posição não afectada pela mudança de posição dos números das páginas será impresso na sua posição definida.
Por exemplo: se copiar quatro páginas utilizando a cópia em panfleto e o formato da numeração de páginas for “1, 2, 3...”, o resultado será o seguinte:
Neste exemplo, o número da página é inserido na base da página e a data é colocada no início, por isso a data não é deslocada.

Definições de impressão

Data	
Nº	Carimbo
	Texto



Face 1

01/AGO/2005	01/AGO/2005
CONFIDENCIAL	CONFIDENCIAL
4	1

Face 2

01/AGO/2005	01/AGO/2005
CONFIDENCIAL	CONFIDENCIAL
2	3



- **Para cancelar o carimbo...**
Prima a tecla [Cancelar] no ecrã do passo 4.
- **Para cancelar a definição da numeração de página...**
Prima a tecla [Cancelar] no ecrã do passo 6.

IMPRIMIR TEXTO NAS CÓPIAS (Texto)

Pode imprimir o texto introduzido nas cópias. Pode memorizar até 30 seqüências de texto frequentemente utilizadas.

Por exemplo: Imprimir "Reunião de Agosto de 2005" no canto superior esquerdo do papel

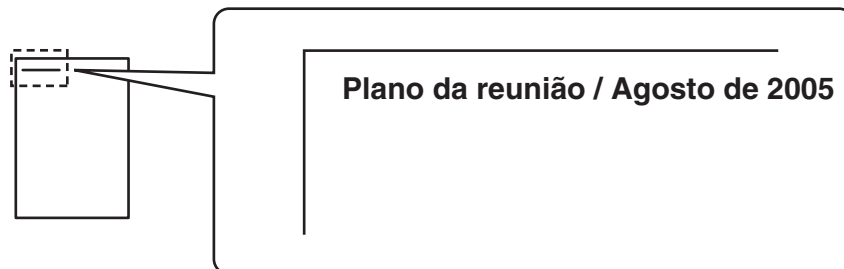

1

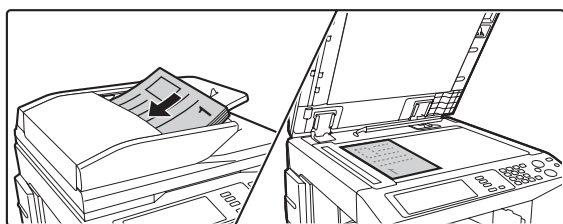

Coloque o original.

Coloque o original voltado para cima na cassette do alimentador de documentos, ou voltado para baixo sobre o vidro de exposição.

2

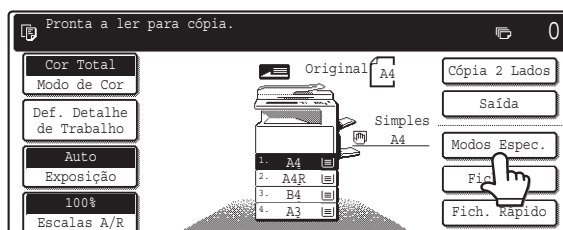

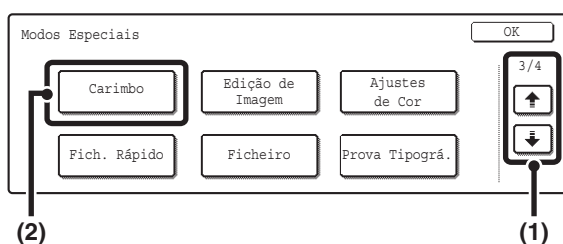

Prima a tecla [Modos Espec.].

3



Selecione Carimbo.

- (1) Utilize as teclas   para alternar entre os ecrãs.
- (2) Prima a tecla [Carimbo].

4

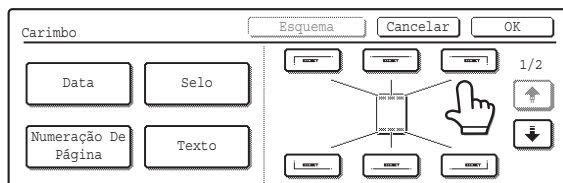

Selecione a posição de impressão.

Pode escolher entre seis posições: canto superior esquerdo, em cima ao centro, canto superior direito, canto inferior esquerdo, em baixo ao centro e canto inferior direito.

As teclas que mostram as posições de impressão serão visualizadas da seguinte forma, dependendo das definições.

	Não seleccionado, a definição de carimbo não foi seleccionada.
	Seleccionado durante definição de selo de imagem.
	Não disponível, a definição de carimbo já foi atribuída.

A tecla acima é a tecla do canto superior esquerdo. O aspecto das teclas varia conforme a posição.



- Não pode configurar "Texto" para uma posição que já contenha as definições "Data" e "Numeração de página".
- Se configurar "Texto" sem seleccionar uma posição, o texto será impresso no canto superior esquerdo.

5

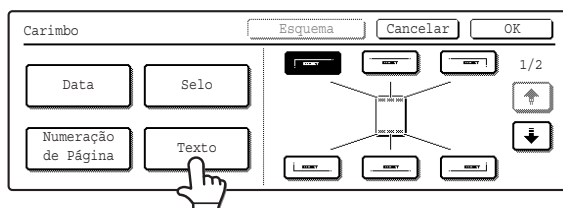

Prima a tecla [Texto].

6

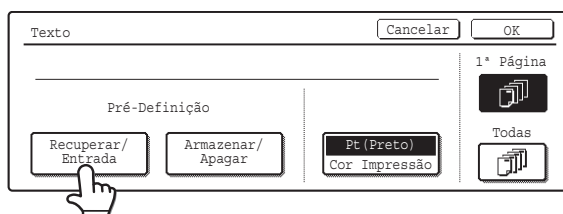

Prima a tecla [Recuperar/entrada].

Para memorizar ou apagar uma sequência de texto, prima a tecla [Memorizar/Apagar].

👉 [Memorizar, editar e apagar sequências de texto](#) (página 120)

7

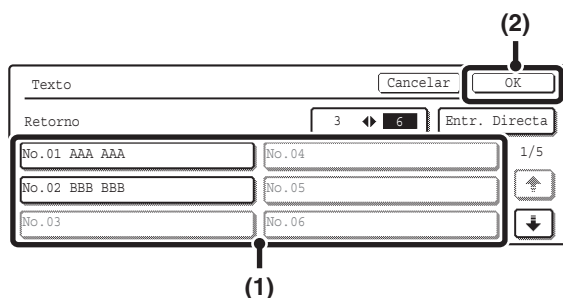

Especifique o texto a imprimir.

Pode premir a tecla [Entrada directa] para visualizar o ecrã de introdução de texto. Para introduzir texto, consulte a secção "6. INTRODUIR TEXTO" do Guia do utilizador. Após introduzir todos os caracteres, prima a tecla [OK].

(1) Prima a sequência de texto que deseja seleccionar.

Prima a tecla [3 ◀▶ 6] para alternar entre a visualização de 3 ou 6 itens. Se seleccionar a visualização de 3 itens, as teclas mostram o texto completo.

(2) Prima a tecla [OK].

8

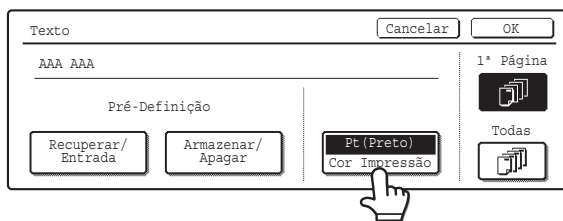

Prima a tecla [Cor impressão].

Prima a cor que deseja utilizar. Prima a tecla [OK].

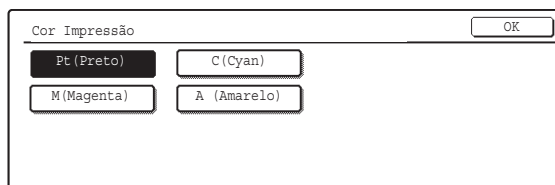

Se tiver seleccionado uma cor diferente de [Pt (Preto)], prima a tecla [INICIAR COR] (○●●●). Se premir a tecla [INICIAR PRETO E BRANCO] (○●) o texto será impresso a preto e branco.

9

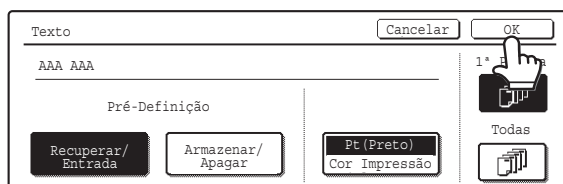

Seleccione as páginas onde o texto será impresso e prima a tecla [OK].

Seleccione imprimir só na primeira página, ou imprimir em todas as páginas.

10

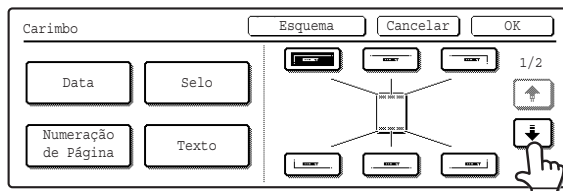

Prima a tecla .

11

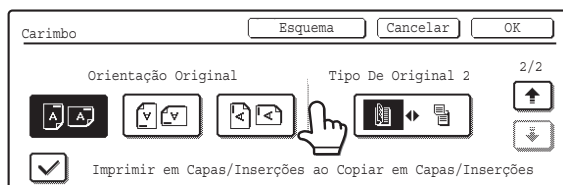

Prima a tecla [Orientação do original] e especifique a orientação do original colocado.

Se tiver colocado originais de 2 lados, prima a tecla  e especifique a posição da encadernação (encadernação em livro ou encadernação em bloco) dos originais.

12

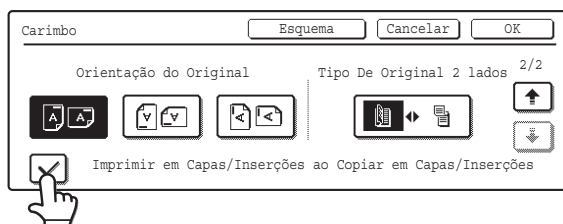

Para inserir capas/inserções, indique se deseja imprimir o texto nas capas/inserções.

Se não desejar, prima a caixa de selecção para retirar a marca de verificação .



- Se não seleccionar a cópia em capas/inserções, a impressão não será feita, mesmo que apareça uma marca de selecção.
- Esta definição não pode ser seleccionada se a função de inserção de capas e inserções estiver desactivada nas Definições de sistema (administrador).

13

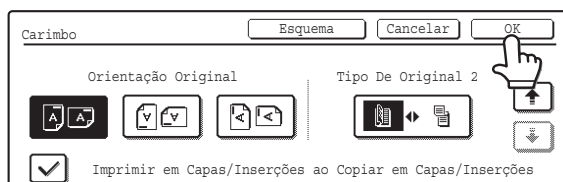

Prima a tecla [OK].

Regressará ao ecrã inicial do modo cópia.

14



Prima a tecla [INICIAR COR] (○●●●●) ou a tecla [INICIAR PRETO E BRANCO] (○●).

A operação de cópia é iniciada.

- Se tiverem sido colocados na cassete do alimentador de documentos, os originais são copiados.
- Se utilizar o vidro de exposição, copie as páginas uma de cada vez.

Se estiver a utilizar a função de separação ou outra função em que todos os originais tenham de ser digitalizados antes de as cópias serem impressas, utilize a mesma tecla [INICIAR] que utilizou para digitalizar o primeiro original para digitalizar cada um dos restantes originais.



- Se tiver seleccionado imprimir com cor, prima a tecla [INICIAR COR] (○●●●●). Mesmo que tenha seleccionado cor, pode premir a tecla [INICIAR PRETO E BRANCO] (○●) para imprimir o texto a preto e branco.
- Se o texto for impresso a cores numa cópia a preto e branco, as cópias serão incluídas na contagem das cópias em cor total.



Para cancelar a digitalização do original e a cópia...

Prima a tecla [PARAR] (⊘).



As definições do texto também podem ser configuradas nas páginas Web. Clique em [Definições de cópia], Definições de cópia e depois [Definições de texto (Carimbo)] no menu da página Web.



• Para cancelar o carimbo...

Prima a tecla [Cancelar] no ecrã do passo 4.

• Para cancelar a definição de texto...

Prima a tecla [Cancelar] no ecrã do passo 6.

Memorizar, editar e apagar seqüências de texto

1

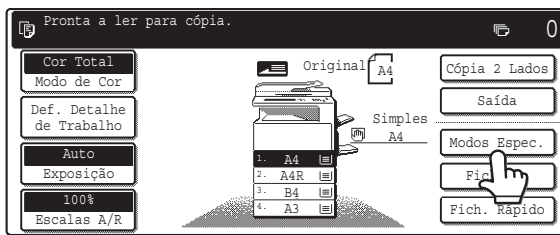

Prima a tecla [Modos Espec.].

2

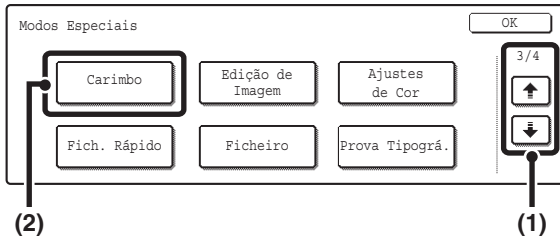

Selecione Carimbo.

(1) Utilize as teclas   para alternar entre os ecrãs.

(2) Prima a tecla [Carimbo].

3

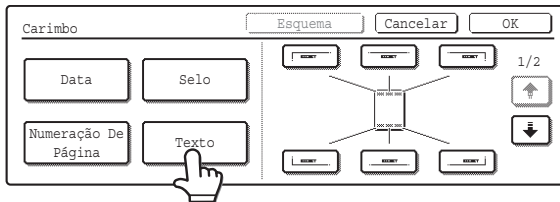

Prima a tecla [Texto].

4

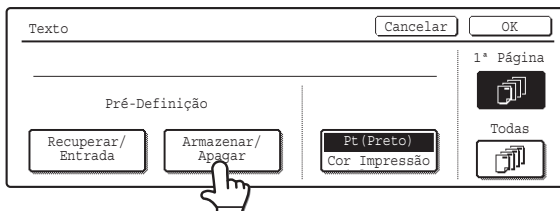

Prima a tecla [Memorizar/Apagar].

Memorizar uma sequência de texto ou editar/apagar uma sequência de texto memorizada.

● Memorizar uma sequência de texto

(1) Prima uma tecla que não tenha sido memorizada.

É visualizado um ecrã de introdução de texto. Introduza a sequência de texto (até 50 caracteres). Para introduzir texto, consulte a secção "6. INTRODUIR TEXTO" do Guia do utilizador. Após introduzir o texto, prima a tecla [OK]. O ecrã de introdução de texto é fechado.

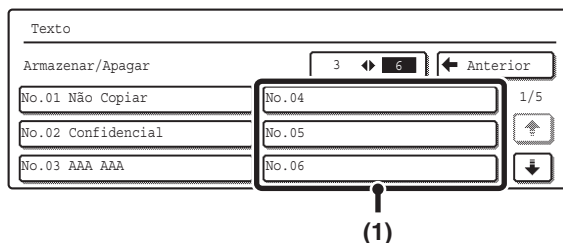

● Editar/apagar uma sequência de texto

(1) Prima a tecla que contém o texto que deseja editar ou apagar.

(2) Para editar o texto, prima a tecla [Corrigir]. Para apagar o texto, prima a tecla [Apagar].

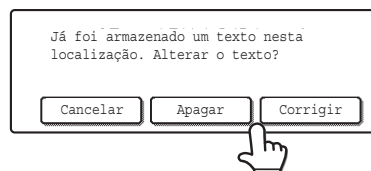
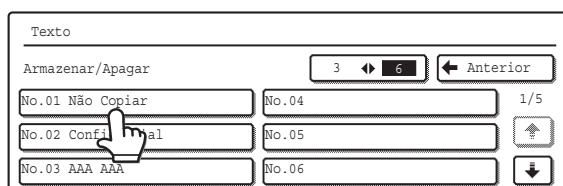

Pode premir a tecla [Corrigir] para visualizar um ecrã de introdução de texto. A sequência de texto seleccionada é introduzida no ecrã. Para introduzir texto, consulte a secção "6. INTRODUIR TEXTO" do Guia do utilizador. Após editar o texto, prima a tecla [OK]. O ecrã de introdução de texto é fechado.



As definições do texto também podem ser configuradas nas páginas Web. Clique em [Definições de aplicações], [Definições de cópia] e depois [Definições de texto (Carimbo)] no menu da página Web.

VERIFICAR A COLOCAÇÃO DO CARIMBO (Layout)

Após seleccionar os itens de carimbo, pode verificar o esquema, mudar a posição e apagar itens a imprimir.

1

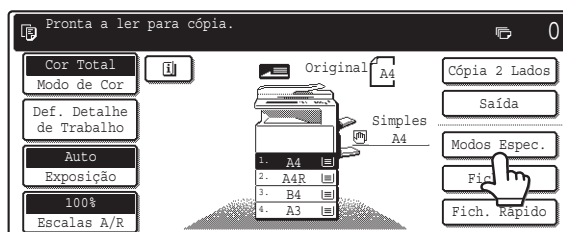

Prima a tecla [Modos Espec.].

2

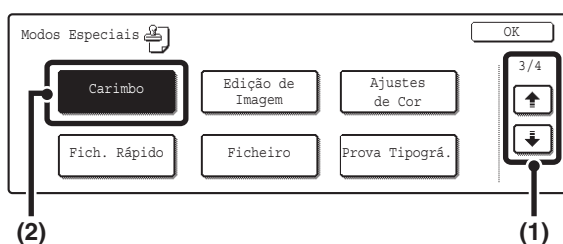

Selecione Carimbo.

(1) Utilize as teclas   para alternar entre os ecrãs.

(2) Prima a tecla [Carimbo].

3

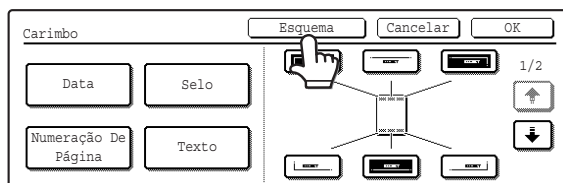

Prima a tecla [Esquema].

Se o esquema estiver correcto, prima a tecla [OK].



Só pode premir a tecla [Esquema] após ter seleccionado os itens do carimbo.

4

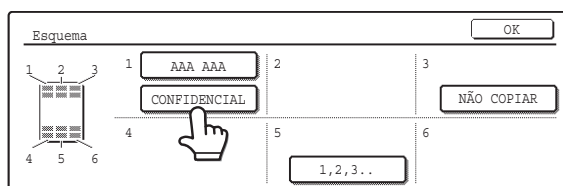

Prima a tecla correspondente ao item de impressão que deseja apagar, ou cuja posição deseja alterar.



São visualizados até 14 caracteres em cada tecla.

5

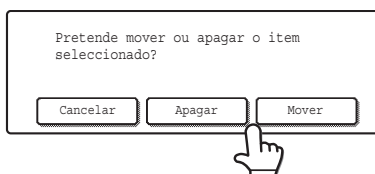

Para alterar a posição do item a imprimir, prima [Mover]. Para apagá-lo, prima [Apagar].

Se premir a tecla [Mover], será visualizado um ecrã de selecção da posição de destino.

Se premir a tecla [Apagar], o item a imprimir será apagado (prossiga no passo 8).

6



Prima a tecla correspondente à posição de destino pretendida.

A tecla premida é destacada e a posição de impressão muda.

As teclas que mostram as posições de impressão serão visualizadas da seguinte forma, dependendo das definições.

	Não seleccionado, a definição de carimbo não foi seleccionada.
	Seleccionado durante definição de selo de imagem.
	Não seleccionado, a definição de carimbo já foi seleccionada.

A tecla acima é a tecla do canto superior esquerdo. O aspecto das teclas varia conforme a posição.



Para trocar a posição do item de impressão seleccionado com a de outro item, transfira temporariamente um dos itens para uma posição não ocupada e depois troque as posições de impressão.

7



Prima a tecla [OK].

Se transferir o item para uma posição já ocupada por outro item, verá uma mensagem a perguntar se deseja substituir o outro item. Para substituir o outro item, prima a tecla [Sim]. Para cancelar a operação de transferência, prima a tecla [Não].

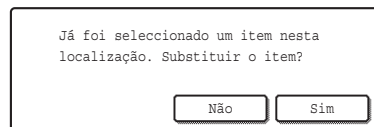

8

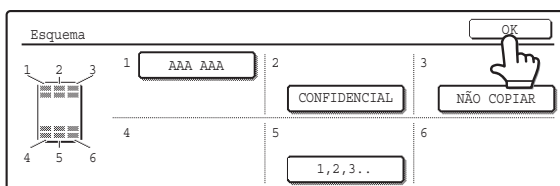

Prima a tecla [OK].

9

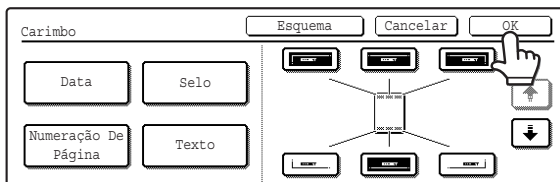

Prima a tecla [OK].

REPETIR FOTOS NUMA CÓPIA

(Repetição de foto)

A Repetição de foto permite criar imagens repetidas de um original do tamanho de uma fotografia (tamanho 130 x 90 mm, 100 x 150 mm, 70 x 100 mm, 65 x 70 mm ou 57 x 100 mm (tamanho 3 x 5 pol., tamanho 5 x 7 pol., tamanho 2-1/2 x 4 pol. ou tamanho 2-1/2 x 2-1/2 pol. ou tamanho 2-1/8 x 3-5/8 pol.)) na mesma folha de papel, como ilustrado a seguir. Pode repetir até 24 imagens na mesma folha de papel (se a imagem tiver 65 x 70 mm (tamanho 2-1/2 x 2-1/2 pol.)).

• Tamanho do original (até 130 x 90 mm (3 x 5 pol.))

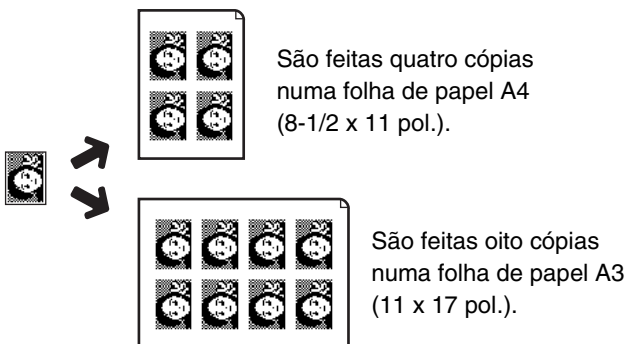

• Tamanho do original (até 100 x 150 mm (5 x 7 pol.))

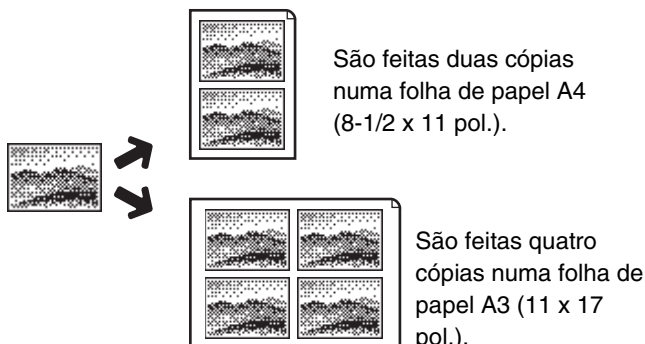

• Tamanho do original (até 70 x 100 mm)

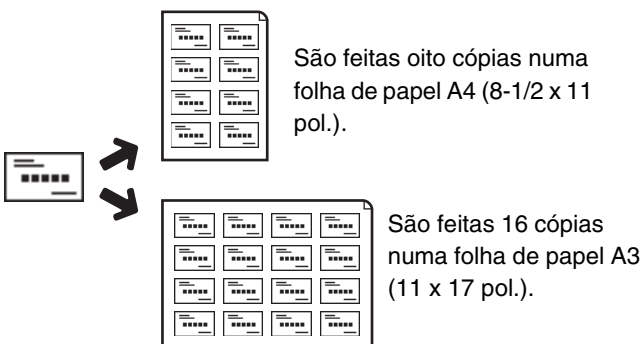

• Tamanho do original (até 65 x 70 mm)

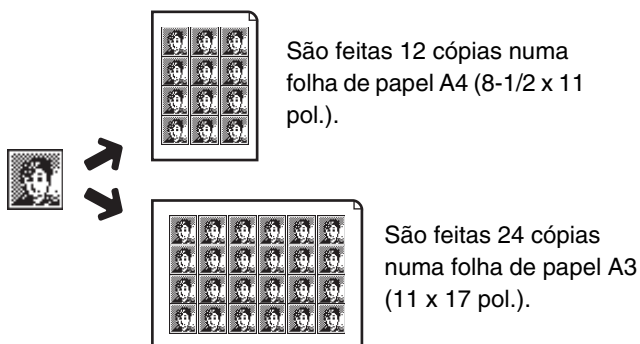

• Tamanho do original (até 57 x 100 mm (2-1/8 x 3-5/8 pol.))

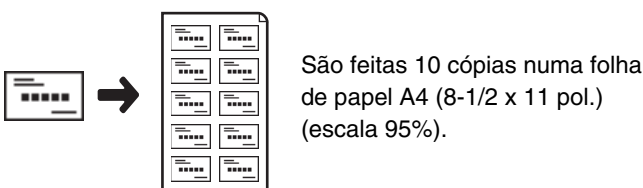

1

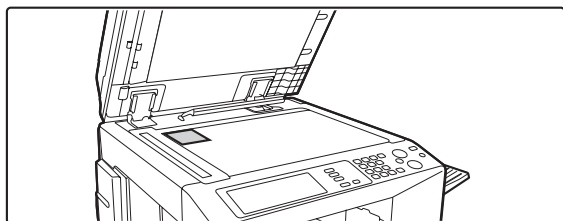

Coloque o original voltado para baixo sobre o vidro de exposição.

- Se colocar um original do tamanho de uma fotografia de 130 x 90 mm, 100 x 150 mm, 70 x 100 mm, 65 x 70 mm ou 57 x 100 mm (3 x 5 pol., 5 x 7 pol., 2-1/2 x 4 pol., 2-1/2 x 2-1/2 pol. ou 2-1/8 x 3-5/8 pol.) coloque o original com o lado mais comprido encostado ao lado esquerdo do vidro de exposição.
- Se colocar um original do tamanho de um cartão de visita, coloque o original com o lado mais comprido encostado ao lado oposto do vidro de exposição.

2



Prima a tecla [Modos Espec.].

3

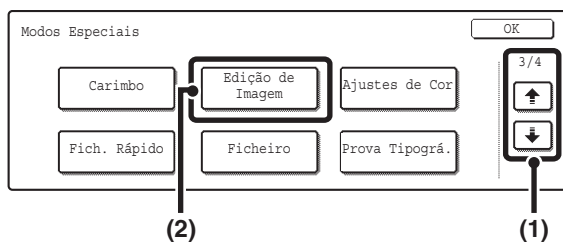

Selecione Edição de Imagem.

- (1) Utilize as teclas para alternar entre os ecrãs.
- (2) Prima a tecla [Edição de Imagem].

4

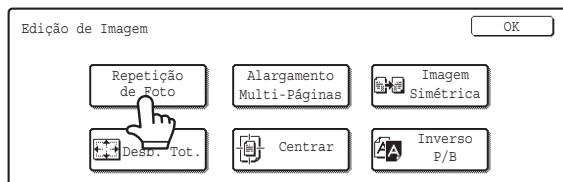

Prima a tecla [Repetição foto].

5

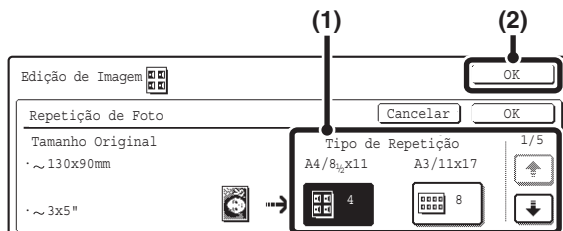

(1) Prima a tecla da combinação do tipo de original e tamanho de papel pretendido.

Prima para alternar entre os ecrãs e prima a tecla correspondente ao tipo de repetição (A4 ou A3) (8-1/2 x 11 pol. ou 11 x 17 pol.).

(2) Prima a tecla [OK].

Quando premir [OK], regressa ao ecrã do modo especial. Prima [OK] para regressar ao ecrã inicial do modo cópia.



Para fazer cópias de repetição de um cartão de visita (até 57 x 100 mm) (2-1/8 x 3-5/8 pol.), só pode seleccionar papel de formato A4 (8-1/2 x 11 pol.).

6



OU

Prima a tecla [INICIAR COR] (●●●●) ou a tecla [INICIAR PRETO E BRANCO] (●●).

É iniciada a cópia do original no vidro de exposição.

Se utilizar a função de separação ou outra em que todos os originais tenham de ser digitalizados antes de as cópias serem impressas, utilize a tecla [INICIAR] que utilizou para digitalizar o primeiro original para cada um dos restantes originais.



Para cancelar a digitalização do original e a cópia...

Prima a tecla [PARAR] (Ⓢ).



- Tem de colocar o original no vidro de exposição.
- Só pode utilizar papel A4 (8-1/2 x 11 pol.) ou A3 (11 x 17 pol.).
- Se utilizar esta função, a escala de cópia será 100% (não pode alterar a escala). Contudo, se o original for do tamanho de um cartão de visita (até 57 x 100 mm (2-1/8 x 3-5/8 pol.)), as imagens serão reduzidas para 95%.



Para cancelar a definição da repetição de foto...

Prima a tecla [Cancelar] no ecrã do passo 5.

CRIAR UM POSTER DE GRANDES DIMENSÕES (Ampliação multi-páginas)

Esta função permite ampliar uma imagem de um original e imprimi-la como uma imagem composta, utilizando várias folhas de papel.

Original (A4 (8-1/2 x 11 pol.))

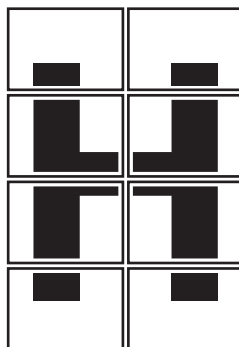

Cópia (imagem ampliada em 8 folhas de papel A3 (11 x 17 pol.))

1



Prima a tecla [Modos Espec.].

2

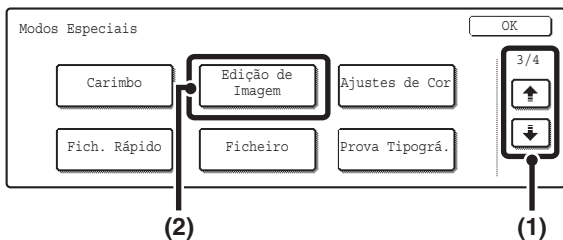

Selecione Edição de Imagem.

- (1) Utilize as teclas para alternar entre os ecrãs.
- (2) Prima a tecla [Edição de Imagem].

3



Prima a tecla [Ampliação multi-páginas].

Tamanhos A

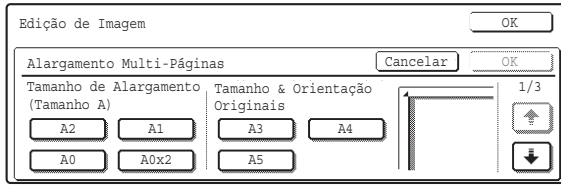

Tamanhos B

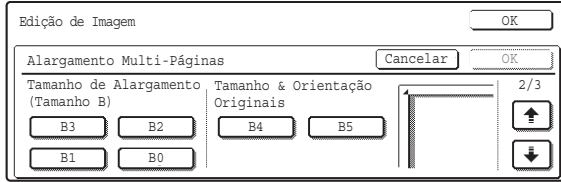

Tamanhos em polegadas

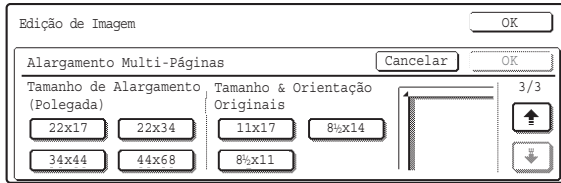

Selecione o sistema de medida que deseja utilizar para as ampliações de páginas múltiplas.

Prima as teclas para visualizar o ecrã que mostra o grupo de tamanhos pretendido.

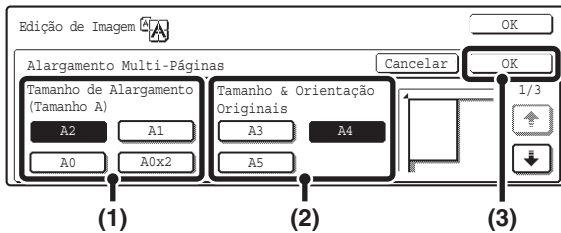

Defina o tamanho da ampliação e o tamanho do original.

- (1) **Selecione o tamanho da ampliação.**
- (2) **Selecione o tamanho do original a utilizar.**
É mostrada uma orientação do original adequada e o número de folhas de papel necessárias para a imagem ampliada, com base no tamanho do original e no tamanho da ampliação seleccionados. Verifique a orientação e o número de folhas de papel a utilizar para a imagem ampliada.
- (3) **Prima a tecla [OK].**

Pode utilizar as seguintes combinações de tamanhos de originais e tamanhos de ampliação em ampliações de páginas múltiplas.

Tamanho de ampliação ↔ Tamanho original	
Sistema A	A2 ↔ A3, A4, A5
	A1 ↔ A3, A4, A5
	A0 ↔ A3, A4
	A0 x 2* ↔ A3
Sistema B	B3 ↔ B4, B5
	B2 ↔ B4, B5
	B1 ↔ B4, B5
	B0 ↔ B4
Sistema Inch	22 x 17 pol. ↔ 11 x 17 pol., 8-1/2 x 14 pol., 8-1/8 x 11 pol.
	22 x 34 pol. ↔ 11 x 17 pol., 8-1/2 x 14 pol., 8-1/2 x 11 pol.
	34 x 44 pol. ↔ 11 x 17 pol., 8-1/2 x 14 pol., 8-1/2 x 11 pol.
	44 x 68 pol. ↔ 11 x 17 pol.

* O dobro do tamanho A0.



Não pode ampliar um original de um tamanho A para o tamanho B, nem um original de tamanho B para o tamanho A.

6

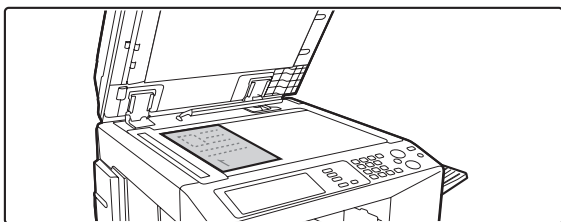

Coloque o original voltado para baixo no vidro de exposição, com a orientação indicada no ecrã.

7

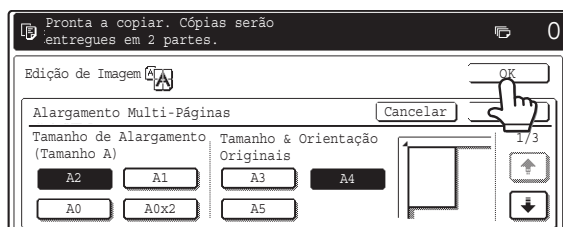

Prima a tecla [OK].

Prima a tecla [OK] para regressar ao ecrã de modos especiais.
Prima a tecla [OK] para regressar ao ecrã inicial do modo cópia.

8



OU

Prima a tecla [INICIAR COR] (●●●●) ou a tecla [INICIAR PRETO E BRANCO] (●●).

É iniciada a cópia do original no vidro de exposição.
Se estiver a utilizar a função de separação ou outra função em que todos os originais tenham de ser digitalizados antes de as cópias serem impressas, utilize a mesma tecla [INICIAR] que utilizou para digitalizar o primeiro original para digitalizar cada um dos restantes originais.



Para cancelar a digitalização do original e a cópia...

Prima a tecla [PARAR] (⏹).



- Sobreposição de secções da imagem
- Haverá uma margem nas extremidades de cada cópia.
- Nas margens superior e inferior de cada cópia serão criadas áreas para sobreposição das cópias.
- Se seleccionar primeiro o tamanho do original, verá uma mensagem a indicar os tamanhos de ampliação que pode seleccionar. Se seleccionar primeiro o tamanho da ampliação, verá uma mensagem a indicar os tamanhos de original que podem seleccionar.
- Se seleccionar uma combinação de definições que não permita uma ampliação de páginas múltiplas, um sinal sonoro indicará a selecção não válida.
- O tamanho do papel, o número de folhas necessárias para a imagem ampliada e a escala são automaticamente seleccionados com base no tamanho do original seleccionado e tamanho da ampliação (o tamanho do papel e a escala não podem ser seleccionados manualmente).
- Se nenhuma cassette contiver papel do tamanho que foi seleccionado automaticamente, surgirá a indicação "Colocar papel XXX". Substitua o papel de uma das cassetes ou da cassette do alimentador manual de documentos por papel do tamanho indicado.
- Tem de colocar o original no vidro de exposição.



Para cancelar a ampliação de páginas múltiplas...

Prima a tecla [Cancelar] no ecrã do passo 5.

INVERTER A IMAGEM (Imagem inversa)

Utilize esta função para fazer uma cópia espelhada do original.



Originais



Cópia espelhada do original

1

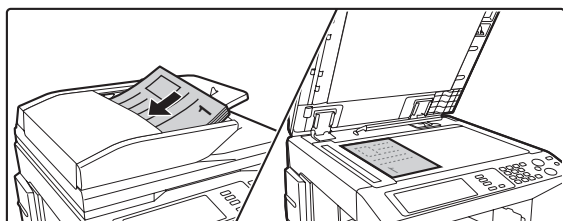

Coloque o original.

Coloque o original voltado para cima na cassetete do alimentador de documentos, ou voltado para baixo sobre o vidro de exposição.

2

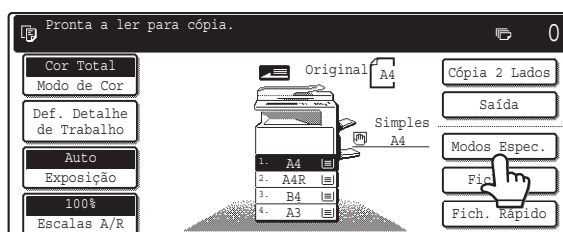

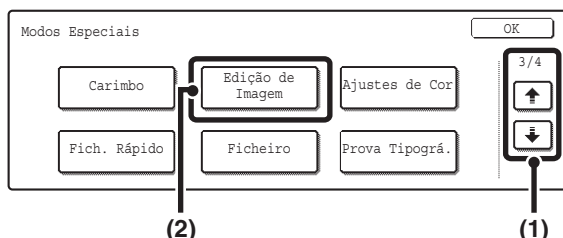

Prima a tecla [Modos Espec.].

3



Selecione Edição de Imagem.

- (1) Utilize as teclas   para alternar entre os ecrãs.
- (2) Prima a tecla [Edição de Imagem].

4

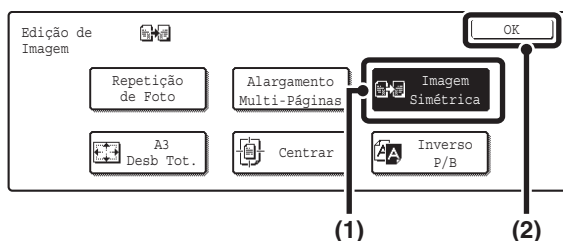

Selecione Imagem inversa.

- (1) Prima a tecla [Imagem inversa], que ficará destacada.
- (2) Prima a tecla [OK].

Prima a tecla [OK] para regressar ao ecrã de modos especiais. Prima a tecla [OK] para regressar ao ecrã inicial do modo cópia.

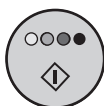

OU



Prima a tecla [INICIAR COR] (○●●●) ou a tecla [INICIAR PRETO E BRANCO] (○●).

A operação de cópia é iniciada.

- Se tiverem sido colocados na cassete do alimentador de documentos, os originais são copiados.
- Se utilizar o vidro de exposição, copie as páginas uma de cada vez.

Se utilizar a função de separação ou outra função em que todos os originais tenham de ser digitalizados antes de as cópias serem impressas, utilize a mesma tecla [INICIAR] que utilizou para digitalizar o primeiro original para digitalizar cada um dos restantes originais.



Para cancelar a digitalização do original e a cópia...

Prima a tecla [PARAR] (⊞).



Para cancelar a definição de imagem em espelho...

Prima a tecla [Imagem inversa] no ecrã do passo 4 para que deixe de estar destacada.

COPIAR UM ORIGINAL A3 (11x17 pol.) SEM CORTAR AS MARGENS (Desbotar completo A3 (11x17 pol.))

Utilize esta função para copiar um original A3 (11 x 17 pol.) completo e em tamanho integral sem cortar as margens. É utilizado o tamanho A3W (12 x 18 pol.), ligeiramente maior que o A3 (11 x 17 pol.).

Original tamanho A3 (11 x 17 pol.)

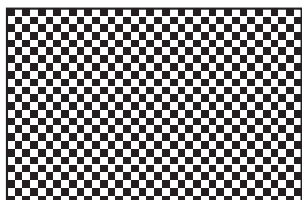

Cópia desbotar completo A3 (11 x 17 pol.)

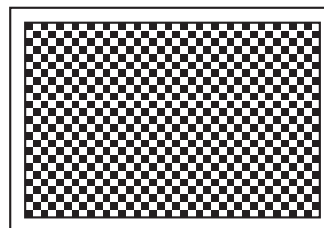

1

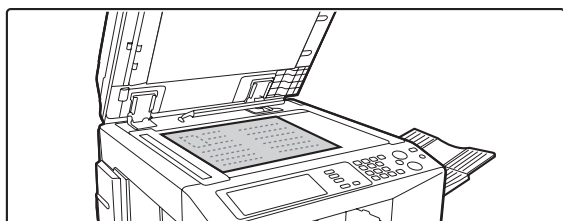

Coloque o original voltado para baixo sobre o vidro de exposição.

2

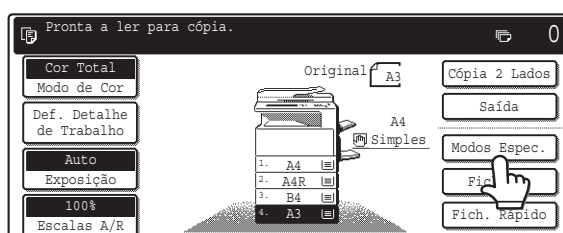

Prima a tecla [Modos Espec.].

3

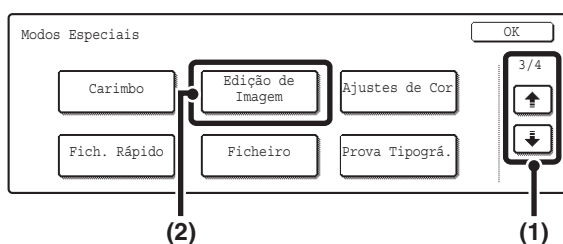

Selecione Edição de Imagem.

- (1) Utilize para alternar entre os ecrãs.
- (2) Prima a tecla [Edição de Imagem].

4



Selecione Desbotar completo A3 (Desbotar total 11x17).

- (1) Prima a tecla [Desbotar completo A3] (tecla [Desbotar total 11x17]), a qual fica destacada.
- (2) Prima a tecla [OK].

Prima [OK] para regressar ao ecrã de modos especiais.
Prima [OK] para regressar ao ecrã inicial do modo cópia.

5

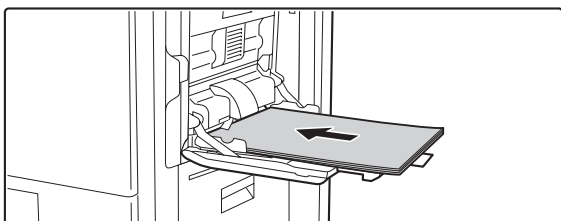

Coloque papel A3W (12 x 18 pol.) na cassete do alimentador manual.

Puxe para fora a extensão da cassete, ajuste as guias para a largura do papel A3W e coloque o papel na cassete do alimentador manual.

6

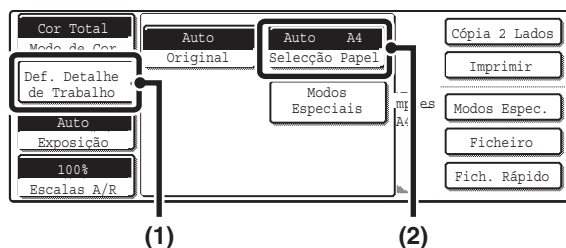

Seleccione o papel.

- (1) Prima a tecla [Def. detalhe do trabalho].
- (2) Prima a tecla [Seleção Papel].

7

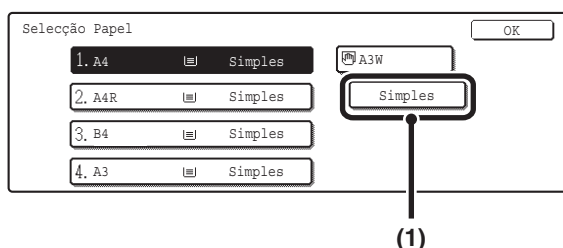

Seleccione as definições para o papel A3W (12 x 18 pol.).

- (1) Prima a tecla correspondente ao tipo de papel adequado.

Prima a tecla que mostra o tipo de papel A3W (12 x 18 pol.) colocado.

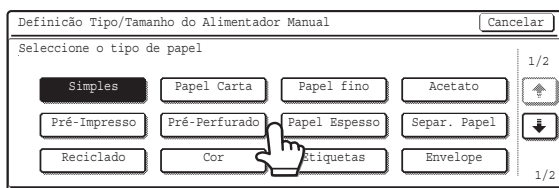

- (2) Prima a tecla [Auto-AB] ou a tecla [Polegada-auto] e depois a tecla [OK].

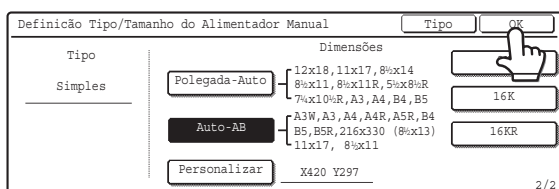

8

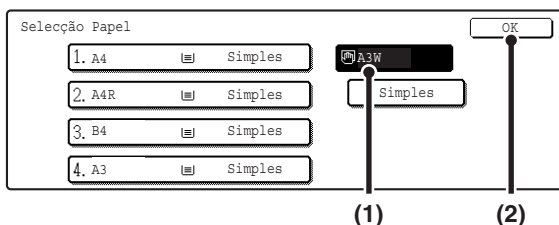

Seleccione a cassete do alimentador manual.

- (1) Prima a tecla de tamanho do papel da cassete do alimentador.
- (2) Prima a tecla [OK].

Prima [OK] para regressar ao ecrã de detalhes de trabalhos. Prima [Def. Detalhe do Trabalho] para regressar ao ecrã inicial do modo cópia.



OU



Prima a tecla [INICIAR COR] (○●●●) ou a tecla [INICIAR PRETO E BRANCO] (○●).

É iniciada a cópia do original no vidro de exposição.

Se estiver a utilizar a função de separação ou outra função em que todos os originais tenham de ser digitalizados antes de as cópias serem impressas, utilize a mesma tecla [INICIAR] que utilizou para digitalizar o primeiro original para digitalizar cada um dos restantes originais.



Para cancelar a digitalização do original e a cópia...

Prima a tecla [PARAR] (⏏).



- Pode utilizar esta função se tiver uma cassete direita, um finalizador ou um encadernador instalados.
- Se utilizar esta função, a escala de cópia será 100%. Não pode alterar a escala.
- Não pode utilizar a cópia automática de 2 lados.
- Não pode utilizar a função de perfuração.
- Tem de colocar o original no vidro de exposição.





Para cancelar a função Desbotar completo A3 (Desbotar total 11x17)...

Prima a tecla [Desbotar completo A3] (tecla [Desbotar total 11x17]) no ecrã do passo 4, para que não fique destacada.

COPIAR NO CENTRO DO PAPEL (Centrar)

Permite centrar a imagem copiada no papel.

Permite colocar a imagem no centro do papel quando o tamanho do original é inferior ao tamanho do papel, ou quando a imagem é reduzida.

Sem utilizar a função de centragem	Utilizando a função de centragem
	

1

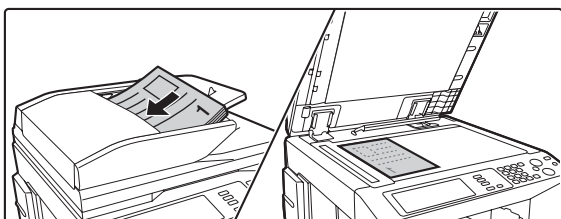

Coloque o original.

Coloque o original voltado para cima na cassette do alimentador de documentos, ou voltado para baixo sobre o vidro de exposição.

2

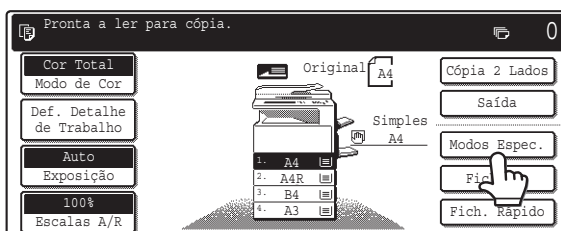

Prima a tecla [Modos Espec.].

3

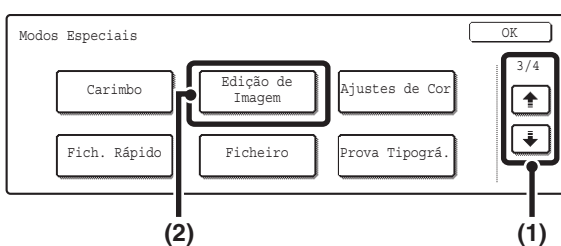

Selecione Edição de Imagem.

(1) Utilize as teclas   para alternar entre os ecrãs.

(2) Prima a tecla [Edição de Imagem].

4

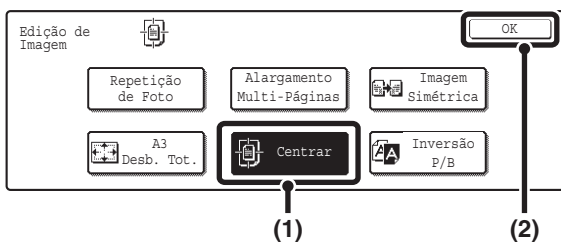

Selecione Centrar.

(1) Prima a tecla [Centrar], a qual fica destacada.

(2) Prima a tecla [OK].

Prima a tecla [OK] para regressar ao ecrã de modos especiais. Prima a tecla [OK] para regressar ao ecrã inicial do modo cópia.

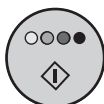

OU



Prima a tecla [INICIAR COR] (○●●●) ou a tecla [INICIAR PRETO E BRANCO] (○●).

A operação de cópia é iniciada.

- Se tiverem sido colocados na cassete do alimentador de documentos, os originais são copiados.
- Se utilizar o vidro de exposição, copie as páginas uma de cada vez.

Se estiver a utilizar a função de separação ou outra função em que todos os originais tenham de ser digitalizados antes de as cópias serem impressas, utilize a mesma tecla [INICIAR] que utilizou para digitalizar o primeiro original para digitalizar cada um dos restantes originais.



Para cancelar a digitalização do original e a cópia...

Prima a tecla [PARAR] (⏏).



- A função Centrar permite reduzir a imagem, mas não ampliá-la.
- Se o tamanho do original ou o tamanho do papel forem mostrados como um tamanho especial, esta função não pode ser utilizada.



Para cancelar a centragem...

Prima a tecla [Centrar] no ecrã do passo 4 para que deixe de estar destacada.

INVERTER O PRETO E O BRANCO NUMA CÓPIA (Inverso Peb)

Permite inverter o preto e o branco numa cópia, de forma a criar o negativo da imagem. Esta função só pode ser utilizada para cópias a preto e branco.

Os originais com áreas extensas a preto (os quais utilizam uma grande quantidade de toner) podem ser copiados utilizando a função Inverso Peb para reduzir o consumo de toner.

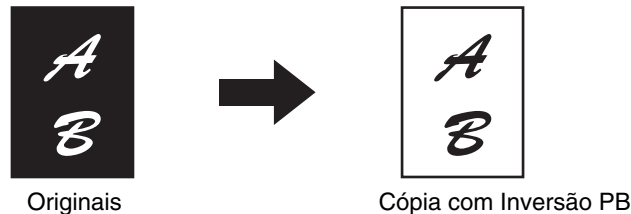

1

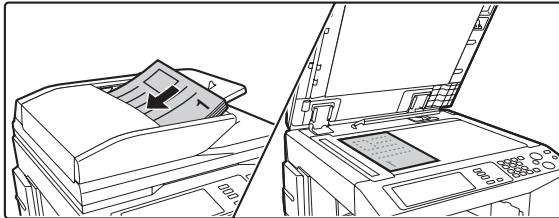

Coloque o original.

Coloque o original voltado para cima na cassette do alimentador de documentos, ou voltado para baixo sobre o vidro de exposição.

2

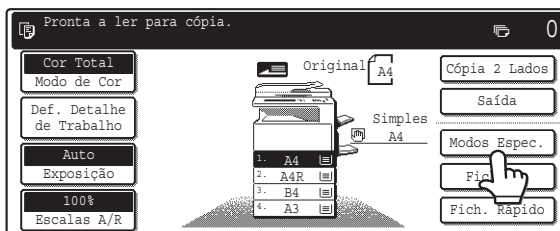

Prima a tecla [Modos Espec.].

3

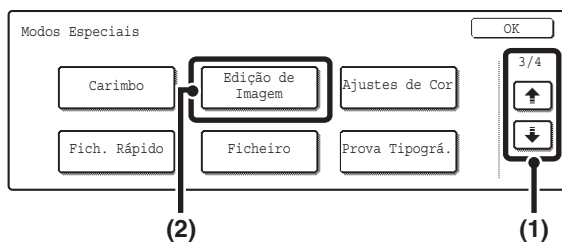

Selecione Edição de Imagem.

(1) Utilize as teclas para alternar entre os ecrãs.

(2) Prima a tecla [Edição de Imagem].

4



Selecione Inversão P/B.

(1) Prima a tecla [Inversão P/B], a qual ficará destacada.

(2) Prima a tecla [OK].

Prima a tecla [OK] para regressar ao ecrã de modos especiais. Prima a tecla [OK] para regressar ao ecrã inicial do modo cópia.



Prima a tecla [INICIAR PRETO E BRANCO] (○●).

A operação de cópia é iniciada.

- Se tiverem sido colocados na cassete do alimentador de documentos, os originais são copiados.
- Se utilizar o vidro de exposição, copie as páginas uma de cada vez.



Quando utilizar esta função, não pode utilizar a tecla [INICIAR COR] (○●●●).



Para cancelar a digitalização do original e a cópia...
Prima a tecla [PARAR] (⏏).



- Quando esta função é seleccionada, o modo de exposição muda automaticamente para "Texto".
- Esta função não se encontra disponível em determinados países e regiões.



Para cancelar a inversão P/B...

Prima a tecla [Inverso P/B] no ecrã do passo 4 para que deixe de estar destacada.

AJUSTAR O VERMELHO/VERDE/AZUL NAS CÓPIAS (Ajuste RGB)

Esta função permite reforçar ou atenuar uma das três componentes de cor R (vermelho), G (verde) ou B (azul). Para ver um exemplo de ajustamento da imagem, consulte a secção "Ajustar o vermelho/verde/azul nas cópias (ajuste RGB)", no Guia de início rápido.

1

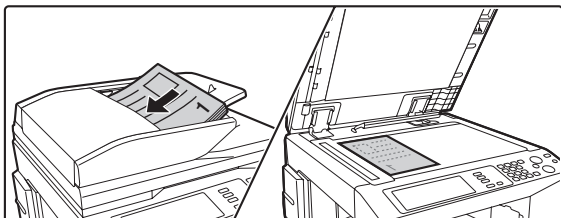

Coloque o original.

Coloque o original voltado para cima na cassete do alimentador de documentos, ou voltado para baixo sobre o vidro de exposição.

2

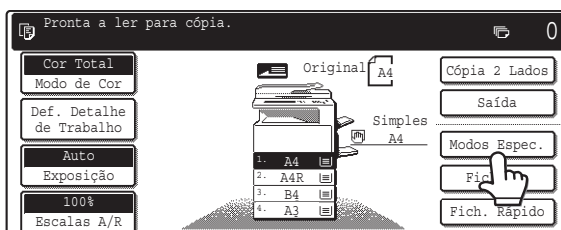

Prima a tecla [Modos Espec.].

3

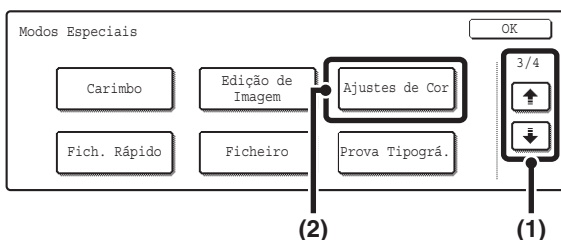

Selecione Ajustes de cor.

(1) Utilize as teclas para alternar entre os ecrãs.

(2) Prima a tecla [Ajustes de cor].

4

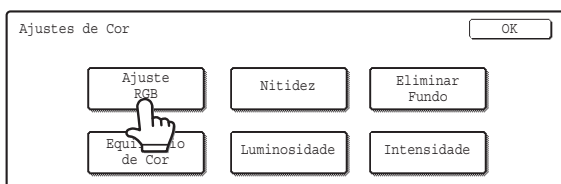

Prima a tecla [Ajuste RGB].

5

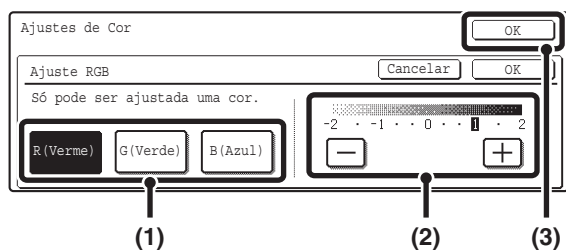

Ajustar o vermelho, o verde, ou o azul.

(1) **Prima a tecla da cor que pretende ajustar: [R (Vermelho)], [G (Verde)] ou [B (Azul)].**

Só pode ajustar uma cor (se ajustar uma cor e depois outra, o ajustamento da primeira cor será cancelado).

(2) **Ajustar a cor seleccionada.**

Prima a tecla [+] para reforçar a cor seleccionada, ou prima a tecla [-] para atenuar a cor.

(3) **Prima a tecla [OK].**

Prima a tecla [OK] para regressar ao ecrã de modos especiais. Prima a tecla [OK] para regressar ao ecrã inicial do modo cópia.

6

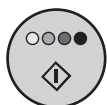

Prima a tecla [INICIAR COR] (○●●●).

A operação de cópia é iniciada.

- Se tiver colocado os originais na cassete do alimentador de documentos, os originais são copiados.
- Se utilizar o vidro de exposição, copie as páginas uma de cada vez.



Para cancelar a digitalização do original e a cópia...

Prima a tecla [PARAR] (⏏).



Para cancelar o ajustamento RGB...

Prima a tecla [Cancelar] no ecrã do passo 5.

AJUSTAR A NITIDEZ DE UMA IMAGEM (Nitidez)

Permite tornar uma imagem mais nítida ou mais suave.

Para ver um exemplo de ajustamento da imagem, consulte a secção "Ajustar a nitidez de uma imagem (Nitidez)" no Guia de início rápido.

1

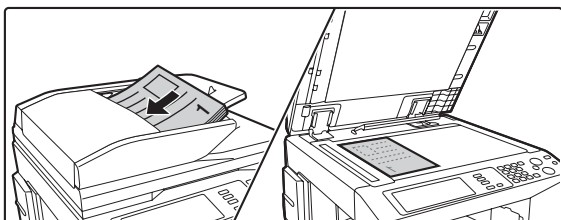

Coloque o original.

Coloque o original voltado para cima na cassete do alimentador de documentos, ou voltado para baixo sobre o vidro de exposição.

2

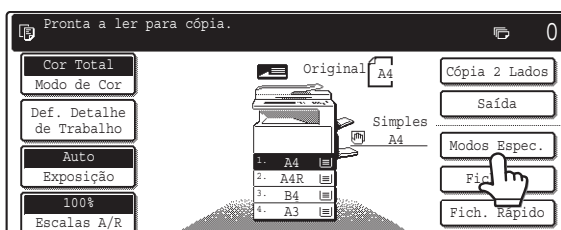

Prima a tecla [Modos Espec.].

3

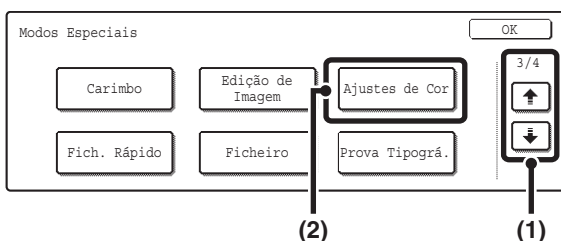

Selecione Ajustamentos de cor.

(1) Utilize as teclas para alternar entre os ecrãs.

(2) Prima a tecla [Ajustes de cor].

4

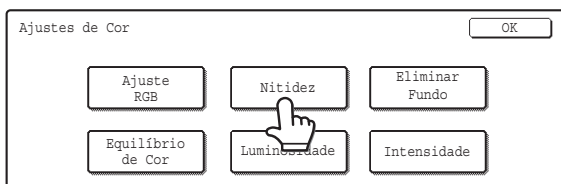

Prima a tecla [Nitidez].

5

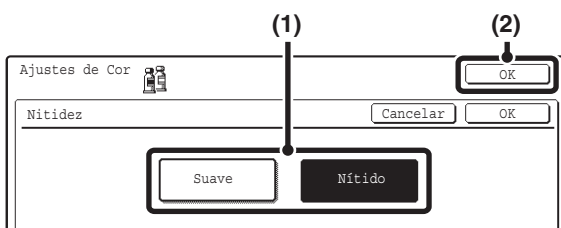

Ajustamento da imagem.

(1) Prima a tecla [Suave] ou a tecla [Nítido].

(2) Prima a tecla [OK].

Prima a tecla [OK] para regressar ao ecrã de modos especiais. Prima a tecla [OK] para regressar ao ecrã inicial do modo cópia.

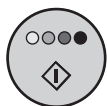
**Prima a tecla [INICIAR COR] (○●●●).**

A operação de cópia é iniciada.

- Se tiver colocado os originais na cassete do alimentador de documentos, os originais são copiados.
- Se utilizar o vidro de exposição, copie as páginas uma de cada vez.

**Para cancelar a digitalização do original e a cópia...**

Prima a tecla [PARAR] (Ⓢ).

**Para cancelar a definição de nitidez...**

Prima a tecla [Cancelar] no ecrã do passo 5.

BRANQUEAR CORES PÁLIDAS NAS CÓPIAS (Eliminar fundo)

Esta função permite eliminar áreas de fundo claras.

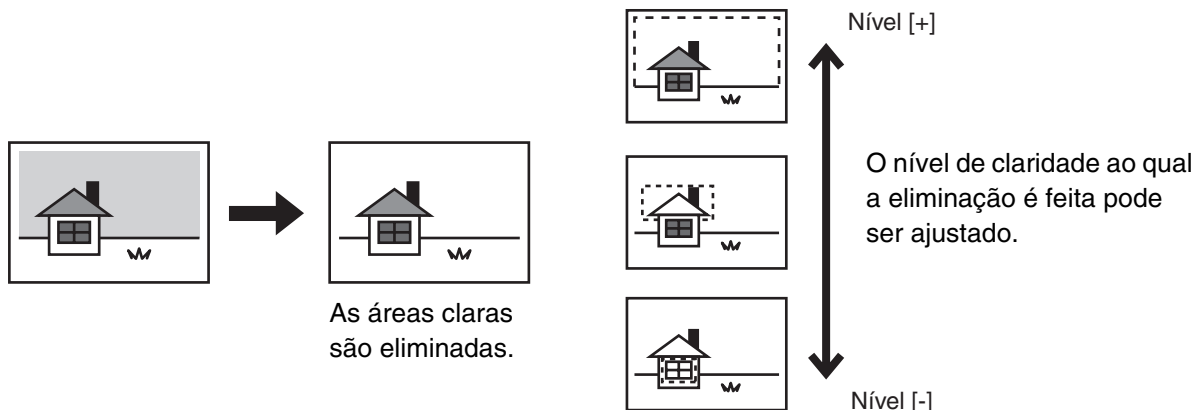

1

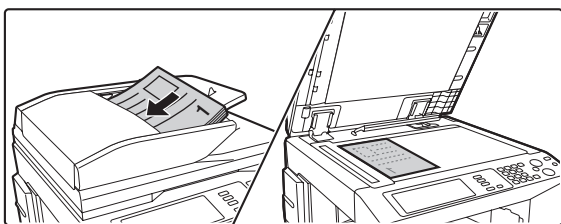

Coloque o original.

Coloque o original voltado para cima na cassette do alimentador de documentos, ou voltado para baixo sobre o vidro de exposição.

2

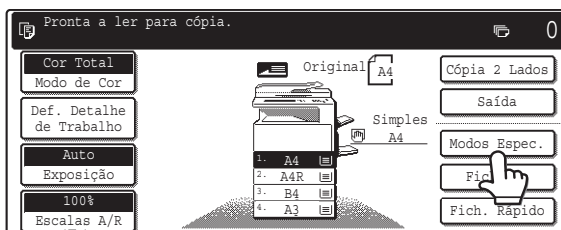

Prima a tecla [Modos Espec.].

3

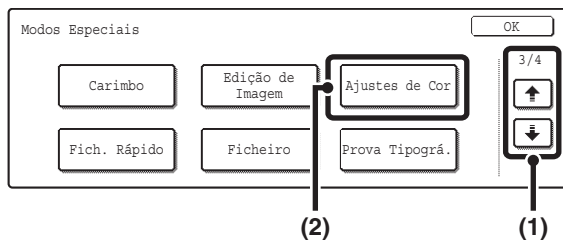

Selecione Ajustes de cor.

- (1) Utilize as teclas para alternar entre os ecrãs.
- (2) Prima a tecla [Ajustes de cor].

4

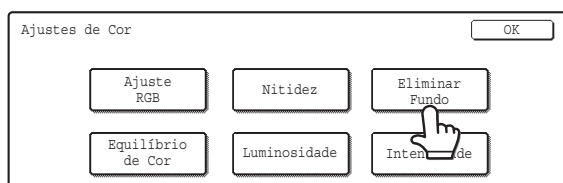

Prima a tecla [Eliminar fundo].

5

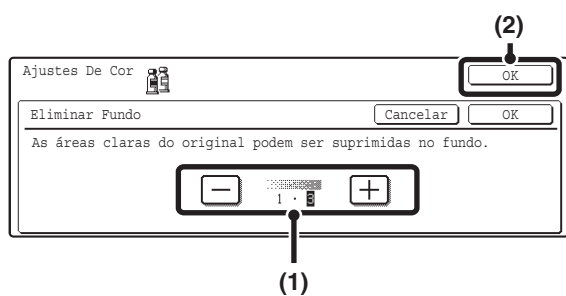

Seleção das definições para eliminar o fundo.

(1) Ajuste o nível de eliminação do fundo.

Para aumentar o grau de eliminação do fundo (eliminar fundos mais escuros), prima a tecla [-]. Para reduzir o grau (eliminar apenas fundos claros), prima a tecla [+].

(2) Prima a tecla [OK].

Prima a tecla [OK] para regressar ao ecrã de modos especiais. Prima a tecla [OK] para regressar ao ecrã inicial do modo cópia.

6

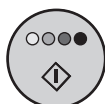

Prima a tecla [INICIAR COR] (○●●●).

A operação de cópia é iniciada.

- Se tiver colocado os originais na cassete do alimentador de documentos, os originais são copiados.
- Se utilizar o vidro de exposição, copie as páginas uma de cada vez.



Para cancelar a digitalização do original e a cópia...

Prima a tecla [PARAR] (⏏).



Para cancelar a eliminação do fundo...

Prima a tecla [Cancelar] no ecrã do passo 5.

AJUSTAR A COR (Equilíbrio de cor)

A cor, o tom e a densidade das cópias a cores podem ser ajustados.

Para ver um exemplo de ajustamento da imagem, consulte a secção "Ajustar a cor (Equilíbrio de cor)" no Guia de início rápido.

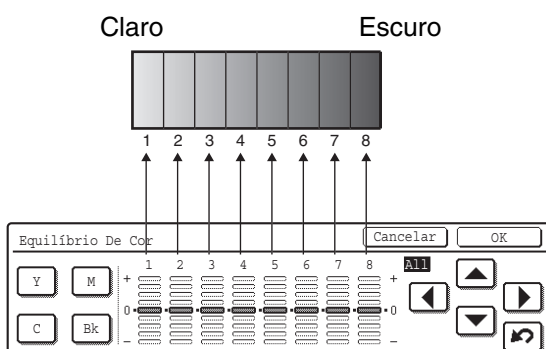

Cada uma das cores amarelo, turquesa, magenta e preto tem 8 graus do claro ao escuro e a densidade média de cada gradação pode ser ajustada.

Cada uma das 8 gradações pode ser ajustada separadamente e todas as oito gradações podem ser ajustadas de uma só vez.

1

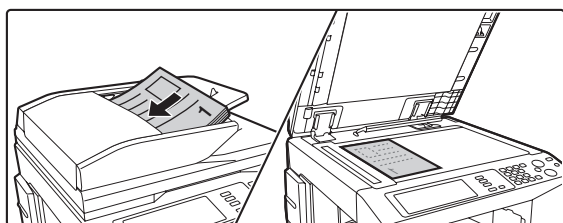

Coloque o original.

Coloque o original voltado para cima na cassete do alimentador de documentos, ou voltado para baixo sobre o vidro de exposição.

2

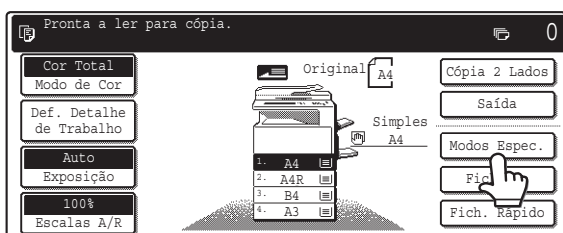

Prima a tecla [Modos Espec.].

3

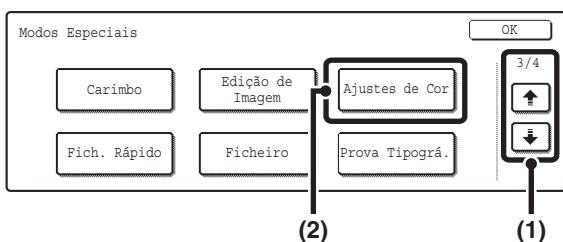

Selecione Ajustamentos de cor.

(1) Utilize as teclas para alternar entre os ecrãs.

(2) Prima a tecla [Ajustes de cor].

4

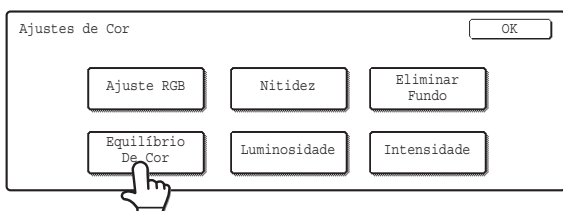

Prima a tecla [Equilíbrio de cor].

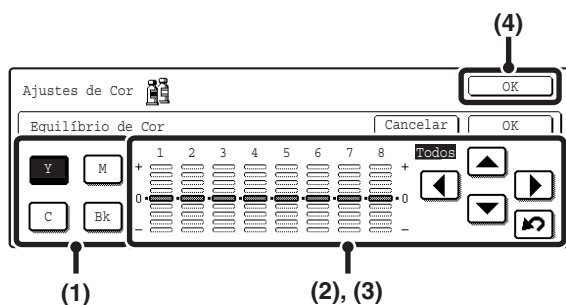

Ajustar o equilíbrio das cores.

Exemplos de ajustamento do equilíbrio das cores

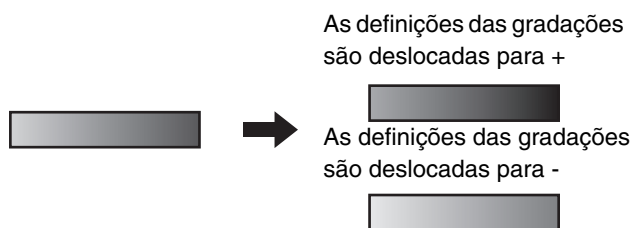

(1) Seleccione a cor a ajustar.

Seleccione [Y] (amarelo), [M] (magenta), [C] (turquesa) ou [Bk] (preto).

Se apenas estiver realçada a área rectangular em volta da letra numa tecla, as predefinições de fábrica terão sido alteradas.

(2) Seleccione a gradação a ajustar.

Seleccione a gradação utilizando as teclas ◀ ▶.

Prima as teclas ◀ ▶ para deslocar o realce para uma das gradações "1" a "8" ou "TODAS".

Para ajustar as oito gradações em simultâneo, desloque o realce para "TODAS".

(3) Ajustamento da densidade.

Para escurecer a densidade da gradação seleccionada, prima a tecla ▲. Para clarear a densidade, prima a tecla ▼. O quadrado indicador sobe ou desce um nível cada vez que é premida uma tecla.

(4) Prima a tecla [OK].

Prima [OK] para regressar ao ecrã de modos especiais.

Prima [OK] para regressar ao ecrã inicial do modo cópia.



Para repor os valores de equilíbrio das cores predefinidos...

Prima a tecla ↺. Os valores das 8 gradações voltam aos valores de equilíbrio das cores predefinidos.

Os valores de equilíbrio das cores são definidos em "Definição de equilíbrio de cor inicial" nas definições de sistema (administrador).

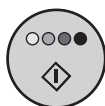

Prima a tecla [INICIAR COR] (●●●●).

A operação de cópia é iniciada.

- Se tiver colocado os originais na cassete do alimentador de documentos, os originais são copiados.
- Se utilizar o vidro de exposição, copie as páginas uma de cada vez.



Para cancelar a digitalização do original e a cópia...

Prima a tecla [PARAR] (⊘).



Para cancelar o equilíbrio das cores...

Prima a tecla [Cancelar] no ecrã do passo 5.



Definições de sistema (administrador): Definição de equilíbrio de cor inicial

Permite definir os valores predefinidos aos quais os valores de equilíbrio de cores regressam quando prime a tecla ↺.

AJUSTAR A LUMINOSIDADE DE UMA CÓPIA (Luminosidade)

Pode ajustar a luminosidade das imagens a cores.

Para ver um exemplo de ajustamento da imagem, consulte a secção "Ajustar a nitidez de uma imagem (Nitidez)" no Guia de início rápido.

1

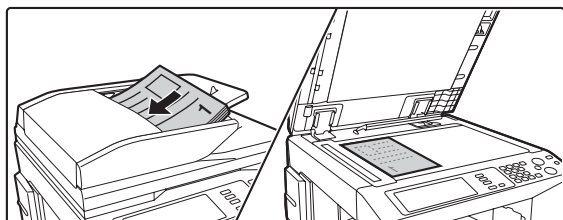

Coloque o original.

Coloque o original voltado para cima na cassete do alimentador de documentos, ou voltado para baixo sobre o vidro de exposição.

2

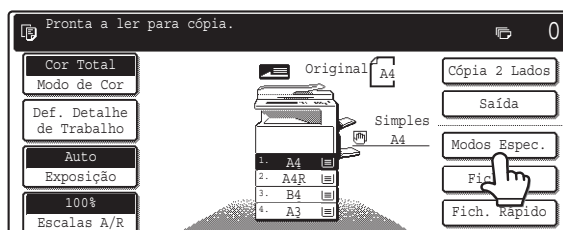

Prima a tecla [Modos Espec.].

3

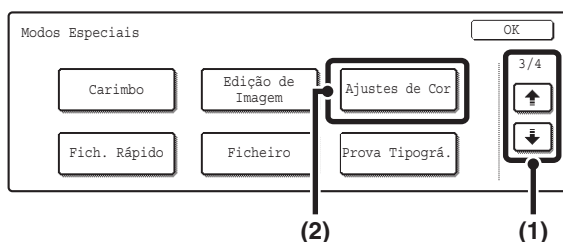

Selecione Ajustes de cor.

(1) Utilize as teclas para alternar entre os ecrãs.

(2) Prima a tecla [Ajustes de cor].

4

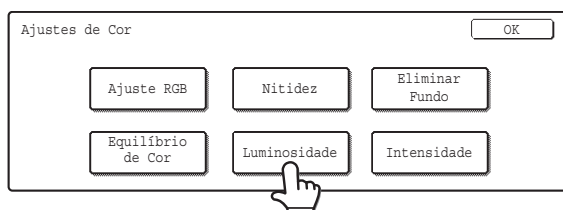

Prima a tecla [Luminosidade].

5

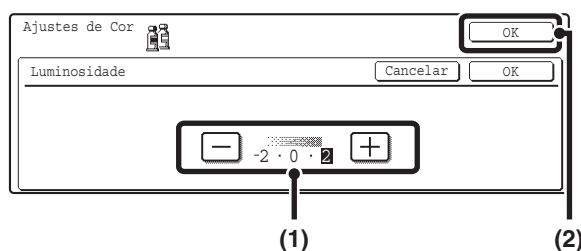

Ajuste da luminosidade.

(1) Ajuste da luminosidade.

Prima a tecla [+] para tornar a imagem mais clara, ou a tecla [-] para tornar a imagem mais escura.

(2) Prima a tecla [OK].

Prima a tecla [OK] para regressar ao ecrã de modos especiais. Prima a tecla [OK] para regressar ao ecrã inicial do modo cópia.

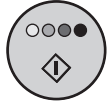
**Prima a tecla [INICIAR COR] (○●●●).**

A operação de cópia é iniciada.

- Se tiver colocado os originais na cassete do alimentador de documentos, os originais são copiados.
- Se utilizar o vidro de exposição, copie as páginas uma de cada vez.

**Para cancelar a digitalização do original e a cópia...**

Prima a tecla [PARAR] (⊞).

**Para cancelar a definição de luminosidade...**

Prima a tecla [Cancelar] no ecrã do passo 5.

AJUSTAR A INTENSIDADE DE UMA CÓPIA (Intensidade)

Permite ajustar a intensidade (saturação) das imagens a cores.

Para ver um exemplo de ajustamento da imagem, consulte a secção "Ajustar a intensidade de uma cópia (Intensidade)" no Guia de início rápido.

1

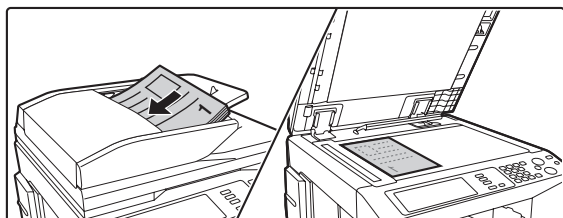

Coloque o original.

Coloque o original voltado para cima na cassetete do alimentador de documentos, ou voltado para baixo sobre o vidro de exposição.

2

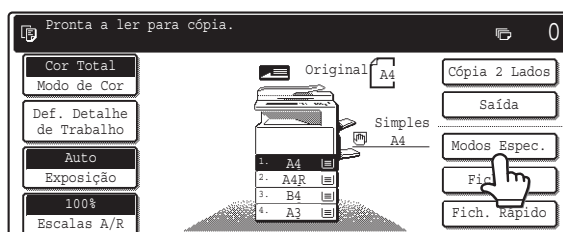

Prima a tecla [Modos Espec.].

3

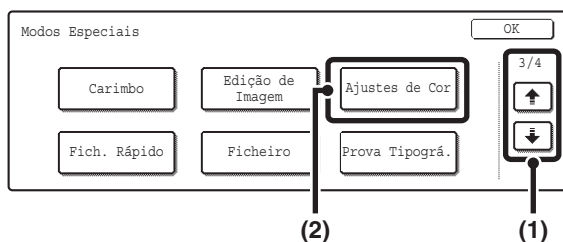

Selecione Ajustes de cor.

- (1) Utilize as teclas para alternar entre os ecrãs.
- (2) Prima a tecla [Ajustes de cor].

4

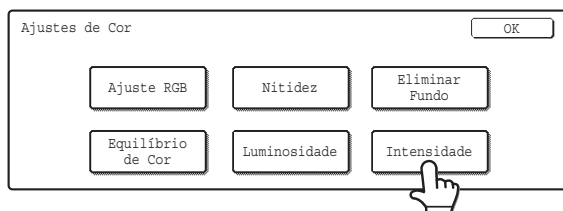

Prima a tecla [Intensidade].

5

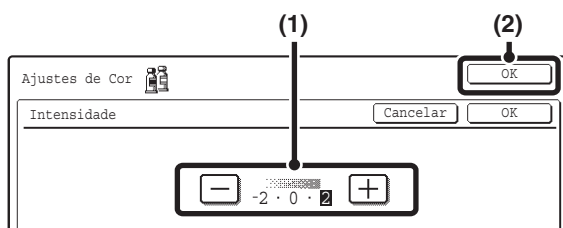

Ajuste da intensidade.

(1) Ajuste da intensidade.

Prima a tecla [+] para reforçar a intensidade, ou a tecla [-] para diminuir a intensidade.

(2) Prima a tecla [OK].

Regressará ao ecrã inicial do modo cópia.

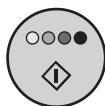
**Prima a tecla [INICIAR COR] (○●●●).**

A operação de cópia é iniciada.

- Se tiver colocado os originais na cassete do alimentador de documentos, os originais são copiados.
- Se utilizar o vidro de exposição, copie as páginas uma de cada vez.

**Para cancelar a digitalização do original e a cópia...**

Prima a tecla [PARAR] (⊘).



Esta função não pode ser utilizada combinada com "Melhoria de matiz da cor" nas definições da exposição de cópia.

**Para cancelar a definição da intensidade...**

Prima a tecla [Cancelar] no ecrã do passo 5.

VERIFICAR AS CÓPIAS ANTES DE AS IMPRIMIR (Prova tipográfica)

Esta função imprime apenas um conjunto de cópias, independentemente do número de conjuntos que tenha sido especificado. Após ter verificado os erros no primeiro conjunto, poderá imprimir os restantes. Normalmente, é necessário voltar a digitalizar o original cada vez que quiser alterar as definições. Contudo, esta função permite alterar definições do original digitalizado sem necessitar de digitalizá-lo novamente, permitindo copiar com maior eficiência.

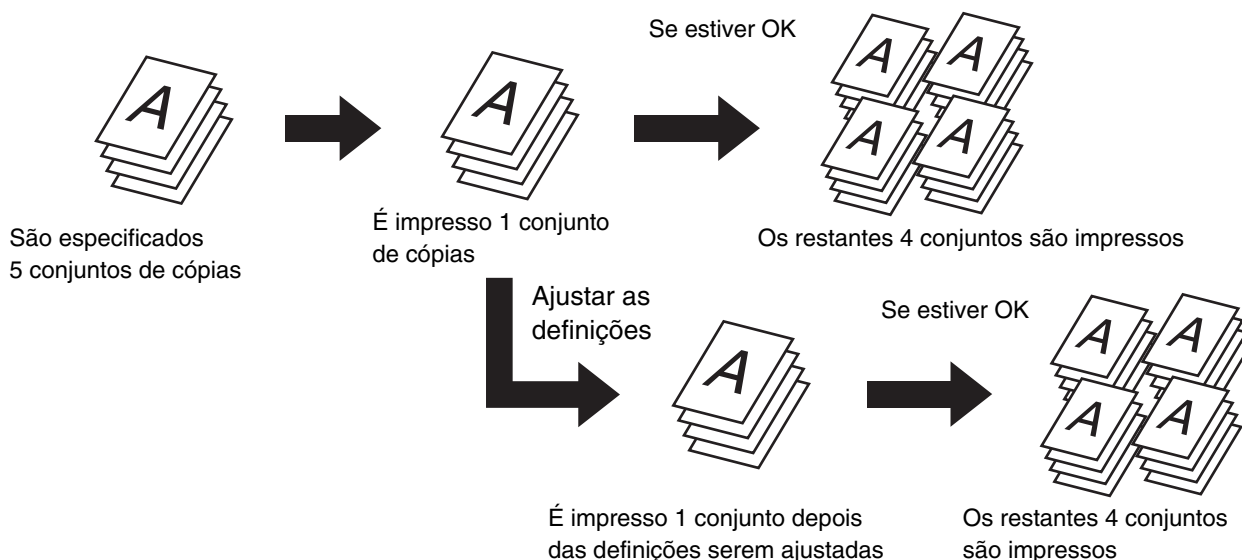

1

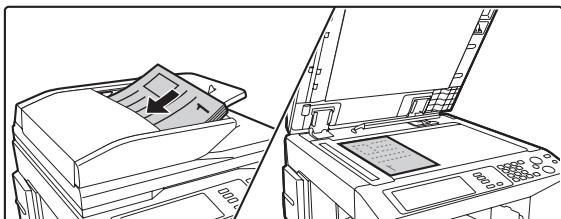

Coloque o original.

Coloque o original voltado para cima na cassette do alimentador de documentos, ou voltado para baixo sobre o vidro de exposição.

2

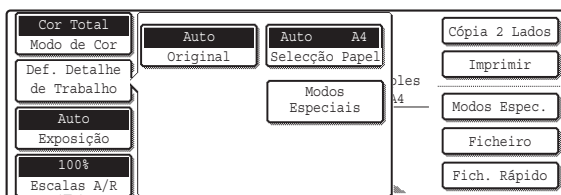

Seleccione as definições de cópia.

3

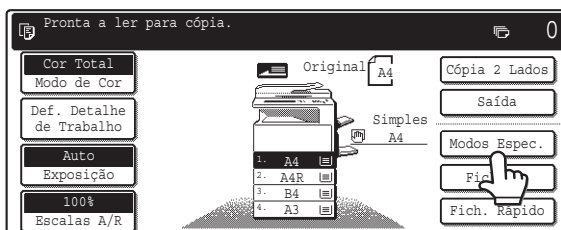

Prima a tecla [Modos Espec.].

4

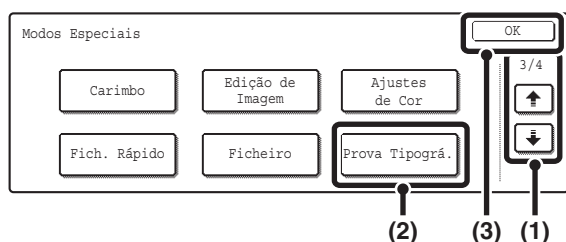

Selecione Prova tipográfica.

- (1) Utilize as teclas para alternar entre os ecrãs.
- (2) Prima a tecla [Prova tipográfica].
- (3) Prima a tecla [OK].

5



OU

Prima a tecla [INICIAR COR] (●●●●) ou a tecla [INICIAR PRETO E BRANCO] (●●).



Para cancelar a cópia...
Prima a tecla [PARAR] (⏏).

6

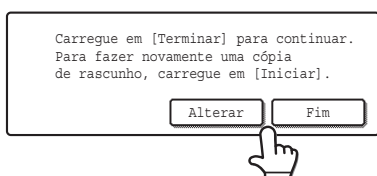

Se o primeiro conjunto impresso não tiver problemas, prima a tecla [Terminar]. Se precisar de fazer alterações, prima a tecla [Alterar].

Prima a tecla [Terminar] para imprimir os restantes itens. Se tiver premido a tecla [Alterar], prossiga no passo seguinte.



Para cancelar a cópia...
Prima a tecla [PARAR] (⏏).

7

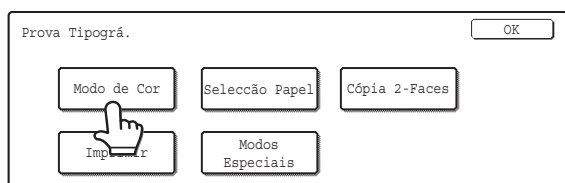

Selecione as definições que deseja alterar.

Após alterar uma definição, prima a tecla [OK] nesse ecrã. Voltará a este ecrã.



- Os modos especiais que pode ajustar são deslocamento da margem, cópia em panfleto, cópia em tandem, capas/inserções, inserções em acetato, Multi Shot e carimbo.
- Para a cópia em panfleto, capas/inserções e Multi Shot, apenas pode efectuar alterações às definições destas funções; nenhuma destas funções pode ser acrescentada de novo ou apagada.
- No caso da função de inserção de acetatos, pode efectuar alterações às definições e acrescentar novamente a função ao alterar as definições; no entanto, se a função de inserção de acetatos tiver sido previamente seleccionada, não poderá ser anulada.

8

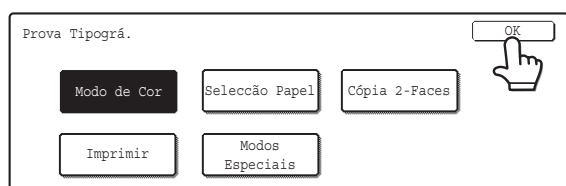

Prima a tecla [OK].

9



Prima a tecla [INICIAR COR] (○●●●) ou a tecla [INICIAR PRETO E BRANCO] (○●).

É novamente impresso um conjunto de cópias, utilizando as definições com os ajustamentos feitos. Desta vez, o número de conjuntos não muda.

Se tiver de ajustar novamente as definições, repita os passos de 6 a 9 até não existirem problemas.

Quando estiver pronto para imprimir os restantes conjuntos, prossiga no passo seguinte.

10

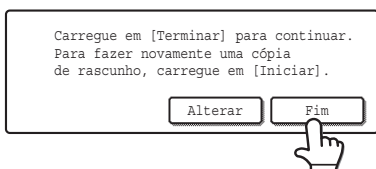

Prima a tecla [Fim].

Voltará ao ecrã inicial do modo cópia e os restantes conjuntos serão impressos.



Para cancelar a digitalização do original e a cópia...

Prima a tecla [PARAR] (⊘).



Se fizer uma cópia de prova tipográfica quando a máquina já estiver a imprimir um trabalho de cópia ou outro trabalho, o trabalho em curso pára temporariamente e o conjunto de provas tipográficas é impresso. O trabalho anterior será retomado depois de as provas tipográficas terem sido impressas.

Se premir a tecla [Fim], a impressão dos restantes conjuntos terá início depois de ter sido concluído o trabalho de cópia em curso.

COPIAR ORIGINAIS DE TAMANHOS DIFERENTES (Original de tamanho misto)

Pode copiar em conjunto originais de tamanhos diferentes, como sejam originais A3 (11 x 17 pol.) misturados com originais B4 (8-1/2 x 14 pol.). Quando digitaliza os originais, a máquina detecta automaticamente o tamanho de cada original e utiliza o papel apropriado para esse tamanho.

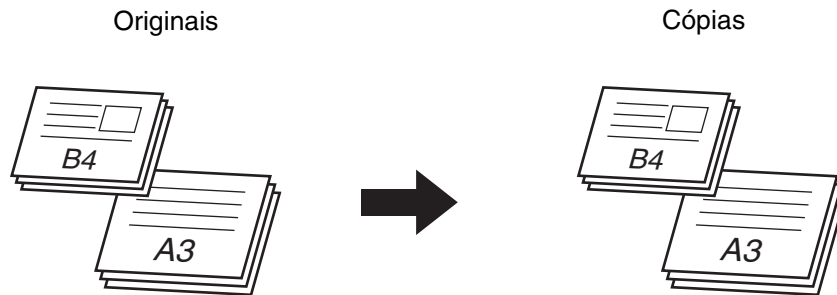

Existem duas definições para originais de tamanhos mistos.

Com a mesma largura	Utilize esta definição para originais de tamanhos diferentes que têm lados do mesmo tamanho. Os originais são inseridos na cassete do alimentador de documentos com os lados que têm o mesmo tamanho alinhados juntos à esquerda. A3 e A4, B4 e B5, A4R e A5 (11 x 17 pol. e 8-1/2 x 11 pol., 8-1/2 x 14 pol. e 8-1/2 x 11 pol. R, 8-1/2 x 14 pol. e 5-1/2 x 8-1/2 pol., 8-1/2 x 13 pol. e 8-1/2 x 11 pol. R, 8-1/2 x 13 pol. e 5-1/2 x 8-1/2 pol., 8-1/2 x 11 pol. R e 5-1/2 x 8-1/2 pol.)
Com larguras diferentes	Utilize esta definição se os originais tiverem tamanhos diferentes e não tiverem lados do mesmo tamanho. Esta definição só pode ser utilizada para as seguintes combinações de tamanhos: A3 e B4, B4 e A4R, A4 e B5, B5 e A5 (11 x 17 pol. e 8-1/2 x 14 pol., 11 x 17 pol. e 8-1/2 x 13 pol., 11 x 17 pol. e 5-1/2 x 8-1/2 pol.)

Insira os originais voltados para cima na cassette do alimentador de documentos.

● Se utilizar "Mesma largura"

Coloque os originais com os lados que têm o mesmo tamanho alinhados à esquerda.

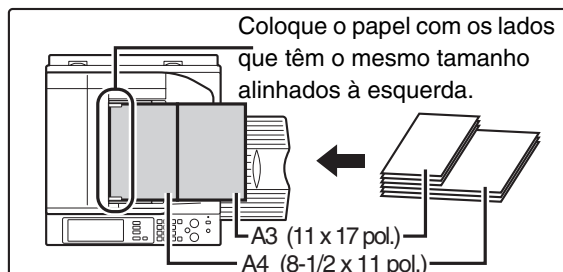

● Se utilizar "Largura diferente"

Coloque os originais com os cantos alinhados pelo canto superior esquerdo da cassette do alimentador de documentos.

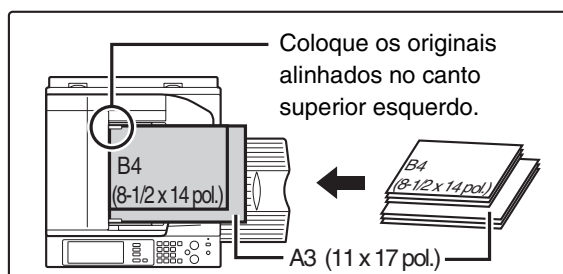

Prima a tecla [Modos Espec.].

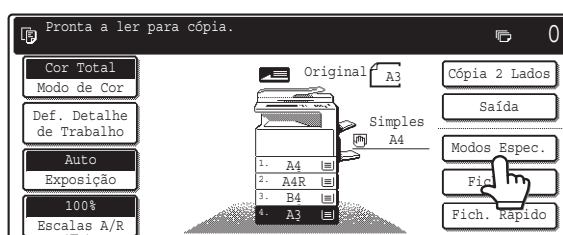

Selecione Original de tamanho misto.

(1) Utilize as teclas para alternar entre os ecrãs.

(2) Prima a tecla [Orig. Tam. Misto].

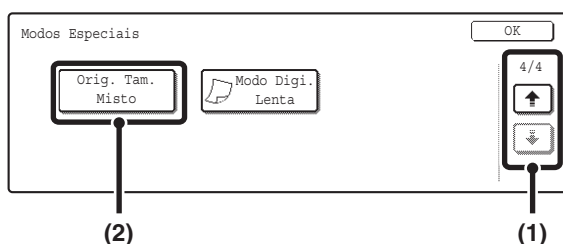

4



Selecione as definições para o Original de tamanho misto.

(1) Prima a tecla [Mesma largura] ou a tecla [Largura diferente] conforme adequado aos originais.

(2) Prima a tecla [OK].

Regressará ao ecrã inicial do modo cópia.

5



Prima a tecla [INICIAR COR] (○●●●) ou a tecla [INICIAR PRETO E BRANCO] (○●).

É iniciada a cópia dos originais na cassete do alimentador de documentos.



Para cancelar a digitalização do original e a cópia...

Prima a tecla [PARAR] (⏏).



- Se utilizar “Largura diferente”, não poderá utilizar a função de cópia de 2 lados.
- Se utilizar “Largura diferente”, não poderá utilizar a função de agrafador.
- Não pode utilizar “Largura diferente” para colocar originais do mesmo tamanho com orientações diferentes.



Para cancelar as definições de originais de tamanhos mistos...

Prima a tecla [Cancelar] no ecrã do passo 4.

COPIAR ORIGINAIS FINOS (Modo digitalização lenta)

Utilize esta função para digitalizar originais finos utilizando o alimentador automático de documentos. Esta função ajuda a evitar que os originais fiquem bloqueados.

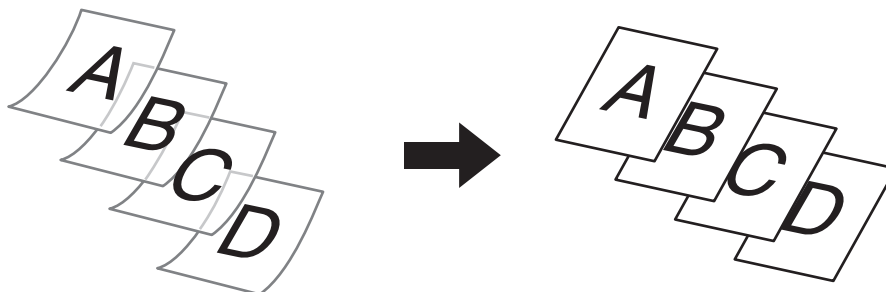

1

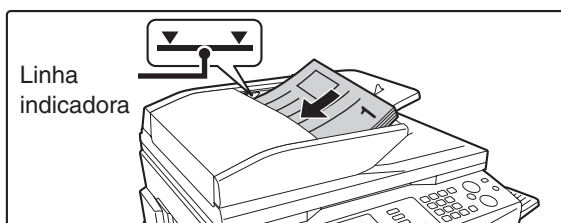

Coloque os originais voltados para cima na cassette do alimentador de documentos e com as extremidades uniformemente alinhadas.

Coloque os originais voltados para cima. Insira completamente os originais na cassette do alimentador de documentos. A altura da pilha não deverá ultrapassar a linha indicadora (não mais do que 100 folhas).



Se inserir os originais com demasiada força, podem amarrutar-se e ficar bloqueados.

2

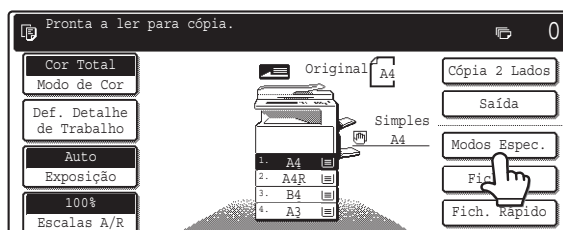

Prima a tecla [Modos Espec.].

3

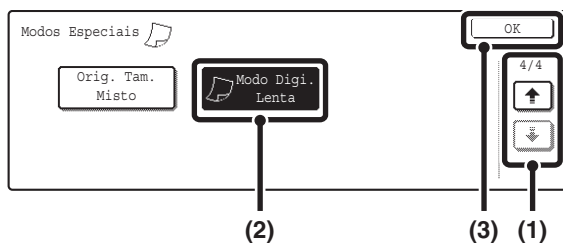

Selecione Modo digitalização lenta.

- (1) Utilize as teclas para alternar entre os ecrãs.
- (2) Prima a tecla [Modo Digi. Lenta], que ficará destacada.
- (3) Prima a tecla [OK].

Regressará ao ecrã inicial do modo cópia.

4



OU



Prima a tecla [INICIAR COR] (○●●●) ou a tecla [INICIAR PRETO E BRANCO] (○●).

É iniciada a cópia dos originais na cassete do alimentador de documentos.



Para cancelar a digitalização do original e a cópia...

Prima a tecla [PARAR] (⏏).



Não pode utilizar os modos "2 lados para 2 lados" e "2 lados para 1 lado" da cópia automática de 2 lados.



Para cancelar as definições do modo lento...

Prima a tecla [Modo digitalização lenta] no ecrã do passo 3 para deixar de ficar destacada.

GUARDAR OPERAÇÕES DE CÓPIA (Programas de trabalho)

Um programa de trabalho é um conjunto de definições de cópia que são guardadas juntas. Pode guardar as definições de cópia num programa de trabalho para recuperá-las e utilizá-las num trabalho de cópia, numa operação simples. Suponha que uma vez por mês copia desenhos CAD no formato A3 (11 x 17 pol.) para arquivo, utilizando as seguintes definições:

- (1) Os desenhos CAD no formato A3 (11 x 17 pol.) são reduzidos para o formato A4 (8-1/2 x 11 pol.).
- (2) Os desenhos têm linhas finas que não são visíveis claramente e é utilizada uma exposição escura (nível 4).
- (3) É utilizada a cópia de 2 lados para reduzir para metade o consumo de papel.
- (4) É utilizado deslocamento da margem para que possam ser perfurados orifícios de arquivo.

Desenhos CAD no formato A3 (11 x 17 pol.)

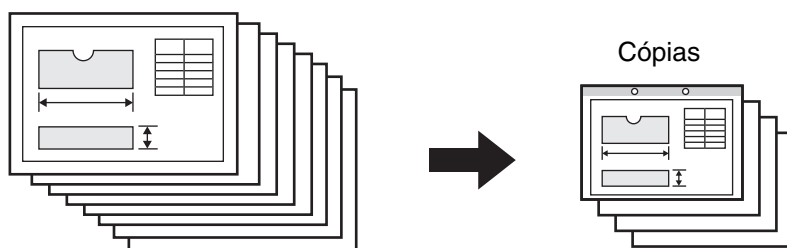

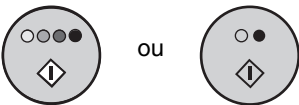
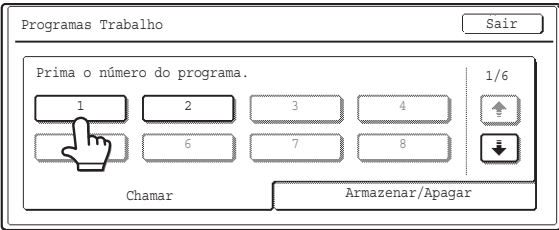
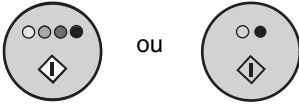
Se não guardar um programa de trabalho	Se guardar um programa de trabalho
<p>Defina uma redução de A3 (11 x 17 pol.) para A4 (8-1/2 x 11 pol.)</p> <p>↓</p> <p>Altere as definições de exposição</p> <p>↓</p> <p>Selecione cópia de 2 lados</p> <p>↓</p> <p>Selecione deslocamento da margem</p> <p>↓</p> <p>Selecione as definições para a função perfurar</p> <p>↓</p>  <p>ou</p> <p>Prima [INICIAR COR] ou [INICIAR PRETO E BRANCO].</p>	<p>#/P</p> <p>Prima a tecla [Programa] (#/P).</p> <p>↓</p>  <p>Prima a tecla do programa guardado.</p> <p>↓</p>  <p>ou</p> <p>Prima [INICIAR COR] ou [INICIAR PRETO E BRANCO].</p>
<p>Todos os meses gasta um tempo considerável a copiar os desenhos, porque precisa de seleccionar as definições acima. Por outro lado, devido a erros ocasionais na selecção das definições, algumas cópias têm de ser repetidas.</p>	<p>As definições guardadas num programa de trabalhos podem ser seleccionadas premindo uma tecla. É simples e rápido. Além disso, todas as definições ficam guardadas, pelo que não há a possibilidade de cometer erros, não sendo assim necessário repetir cópias devido a erros nas definições.</p>

-  • Pode guardar até 48 programas de trabalhos. Os programas dos trabalhos são guardados mesmo que falte a energia.
- Os programas dos trabalhos também podem ser guardados nas páginas Web. Para guardar um programa de trabalhos, clique em [Registo de programa de trabalho] e depois em [Copiadora] no menu da página Web.

MEMORIZAR UM PROGRAMA DE TRABALHOS

O procedimento de gravação das definições de cópia num programa de trabalhos é explicado a seguir.

1

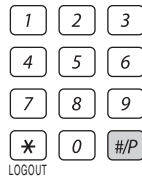

Prima a tecla [PROGRAMA] (**#/P**).

2

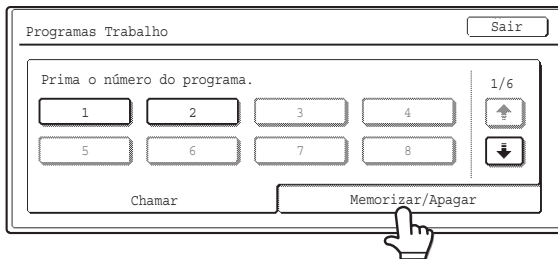

Prima o separador [Memorizar/Apagar].

3



Pode premir uma tecla numérica destacada para visualizar o seguinte ecrã.
Pode premir a tecla [Memorizar] para apagar as definições guardadas e memorizar novas definições.

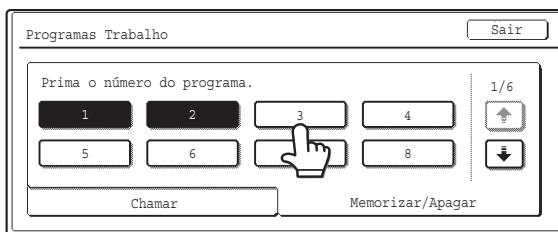

Prima uma tecla numérica que não esteja destacada.

As teclas numéricas nas quais já tenha guardado programas de trabalhos encontram-se destacadas.

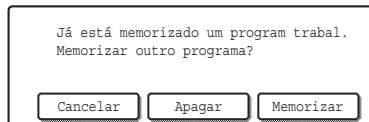

Não pode utilizar esta função quando a opção "Desactivar apagamento de programas de trabalho" estiver activada nas definições de sistema (administrador).

4

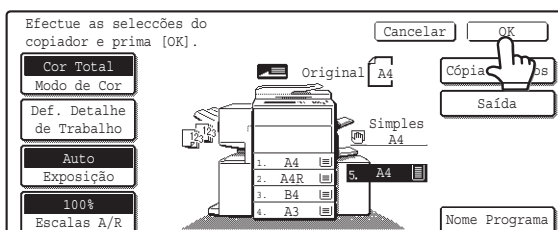

Selecione as definições de cópia que deseja guardar no programa de trabalhos e prima [OK].

Para atribuir um nome ao programa, prima a tecla [Nome programa]. É visualizado um ecrã de introdução de texto. Pode introduzir até 10 caracteres para o nome.

Para introduzir texto, consulte a secção "6. INTRODUIZIR TEXTO" do Guia do utilizador.

Quando acabar de introduzir o nome, prima a tecla [OK].



Não pode guardar o número de cópias em memória.

5

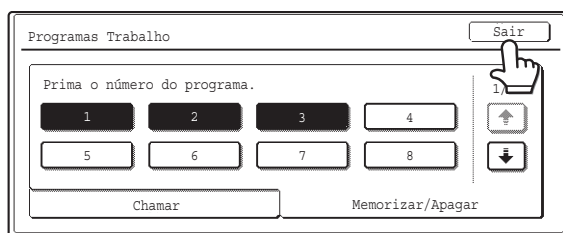

Prima a tecla [Sair].

APAGAR UM PROGRAMA DE TRABALHOS

A seguir é explicado o procedimento para apagar um programa de trabalhos.

1



Prima a tecla [PROGRAMA] (**#/P**).

2

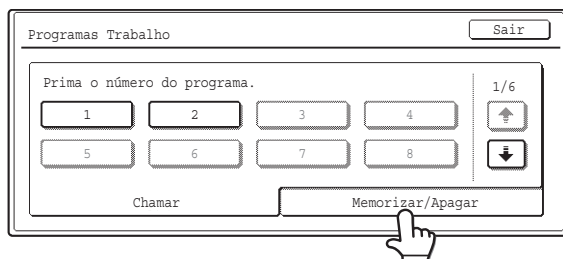

Prima o separador [Memorizar/Apagar].

3

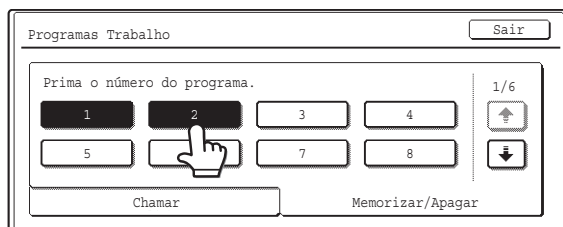

Prima a tecla numérica na qual se encontra guardado o programa de trabalhos que deseja apagar.

4

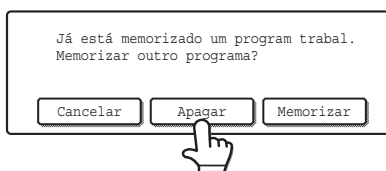

Prima a tecla [Apagar].

5

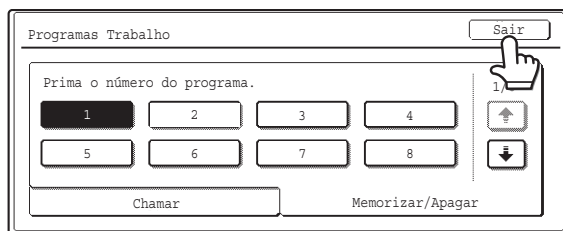

Prima a tecla [Sair].



Não pode utilizar esta função quando a opção “Desactivar apagamento de programas de trabalho” estiver activada nas definições de sistema (administrador).

APÊNDICE

Exemplos de capas e inserções

As páginas seguintes explicam as relações entre os originais e as cópias acabadas quando são inseridas capas ou inserções.

Capas

- Cópias de 1 lado de originais com 1 lado
- Cópias de 1 lado de originais com 2 lados
- Cópias de 2 lados de originais com 1 lado
- Cópias de 2 lados de originais com 2 lados























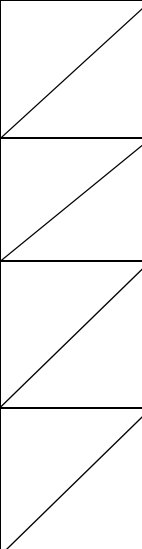

Inserções

- Cópias de 1 lado de originais com 1 lado
- Cópias de 1 lado de originais com 2 lados
- Cópias de 2 lados de originais com 1 lado
- Cópias de 2 lados de originais com 2 lados

Símbolos utilizados para capas e inserções

Para tornar as explicações mais fáceis de compreender, são utilizados os seguintes símbolos.



















Os números visualizados indicam qual o original a que uma determinada cópia corresponde e variam conforme as definições.

Tipo	Símbolo	Significado	Ícone visualizado	Tipo	Símbolo	Significado	Ícone visualizado
Capa		Capa, quando não é copiado sobre a mesma.		Inserções		Inserção, quando não é copiado sobre a mesma.	
		Capa, quando é copiada 1 lado sobre a mesma.				Inserção, quando é copiada 1 lado sobre a mesma.	
		Capa, quando um original de 2 lados é copiado sobre 1 lado da capa (uma página não é copiada).				Inserção, quando um original de 2 lados é copiado sobre 1 lado da inserção (uma página não é copiada).	
		Capa, quando ambos os lados são copiados sobre a mesma.				Inserção, quando ambos os lados são copiados sobre a mesma.	
Contracapa		Contracapa, quando não é copiado sobre a mesma.		Outros símbolos		Original de 1 lado ou página de uma cópia normal de 1 lado.	
		Contracapa, quando um original de 1 lado é copiado sobre 1 lado da contracapa.				Original de 2 lado ou página de uma cópia normal de 2 lado.	
		Contracapa, quando um original de 2 lados é copiado sobre 1 lado da contracapa (uma página não é copiada).				Original de 1 lado ou página de uma cópia normal de 1 lado.	
		Contracapa, quando ambos os são copiados sobre a mesma.				Página de uma cópia de 2 lados quando apenas 1 lado é copiada, devido a uma falta de originais.	

Capas (cópias de 1 lado de originais de 1 lado)

São feitas cópias de 1 lado dos seguintes originais de 1 lado.



1ª página	2ª página	3ª página	4ª página	5ª página	6ª página
1	2	3	4	5	6

Condição da cópia da capa		Cópias resultantes							
Capa	Contracapa								
Sem cópia	Sem cópia		1	2	3	4	5	6	
Cópia de 1 lado	Sem cópia		2	3	4	5	6		
Cópia de 2 lados	Sem cópia		3	4	5	6			
Sem cópia	Cópia de 1 lado		1	2	3	4	5		
Sem cópia	Cópia de 2 lados		1	2	3	4			
Cópia de 1 lado	Cópia de 1 lado		2	3	4	5			
Cópia de 1 lado	Cópia de 2 lados		2	3	4				
Cópia de 2 lados	Cópia de 1 lado		3	4	5				
Cópia de 2 lados	Cópia de 2 lados		3	4					

Capas (cópia de 2 lados de originais de 1 lado)

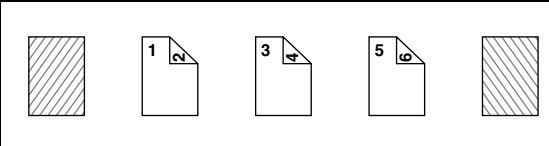
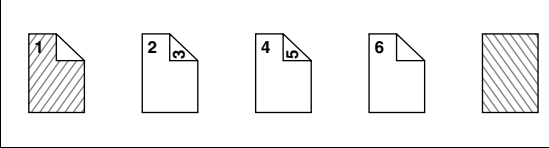
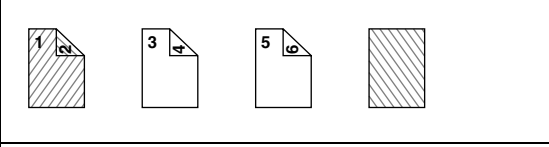
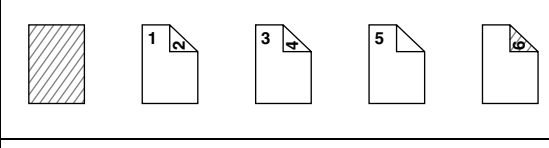
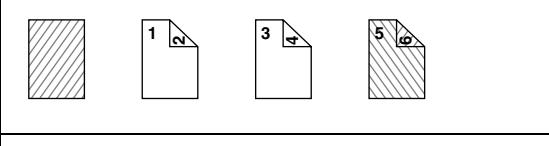
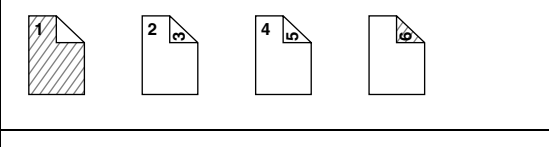
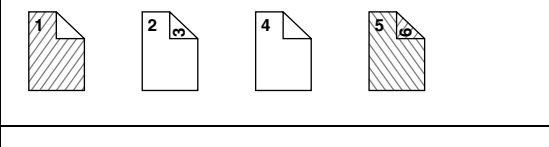
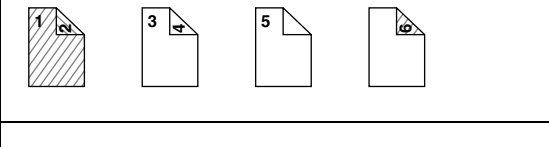

São feitas cópias de 2 lados dos seguintes originais de 1 lado.



















1ª página	2ª página	3ª página	4ª página	5ª página	6ª página
1	2	3	4	5	6

Condição da cópia da capa		Cópias resultantes
Capa	Contracapa	
Sem cópia	Sem cópia	
Cópia de 1 lado	Sem cópia	
Cópia de 2 lados	Sem cópia	
Sem cópia	Cópia de 1 lado	
Sem cópia	Cópia de 2 lados	
Cópia de 1 lado	Cópia de 1 lado	
Cópia de 1 lado	Cópia de 2 lados	
Cópia de 2 lados	Cópia de 1 lado	
Cópia de 2 lados	Cópia de 2 lados	

Capas (cópias de 1 lado de originais de 2 lados)



São feitas cópias de 1 lado dos seguintes originais de 2 lados.

































1ª página	2ª página	3ª página
		

Condição da cópia da capa		Cópias resultantes							
Capa	Contracapa								
Sem cópia	Sem cópia		1	2	3	4	5	6	
Cópia de 1 lado	Sem cópia		2	3	4	5	6		
Cópia de 2 lados	Sem cópia		3	4	5	6			
Sem cópia	Cópia de 1 lado		1	2	3	4	5		
Sem cópia	Cópia de 2 lados		1	2	3	4			
Cópia de 1 lado	Cópia de 1 lado		2	3	4	5			
Cópia de 1 lado	Cópia de 2 lados		2	3	4				
Cópia de 2 lados	Cópia de 1 lado		3	4	5				
Cópia de 2 lados	Cópia de 2 lados		3	4					

Capas (cópia de 2 lados de originais de 2 lados)







São feitas cópias de 2 lados dos seguintes originais de 2 lados.



























1ª página	2ª página	3ª página
		

Condição da cópia da capa		Cópias resultantes
Capa	Contracapa	
Sem cópia	Sem cópia	    
Cópia de 1 lado	Sem cópia	   
Cópia de 2 lados	Sem cópia	   
Sem cópia	Cópia de 1 lado	   
Sem cópia	Cópia de 2 lados	   
Cópia de 1 lado	Cópia de 1 lado	  
Cópia de 1 lado	Cópia de 2 lados	  
Cópia de 2 lados	Cópia de 1 lado	  
Cópia de 2 lados	Cópia de 2 lados	  

Inserções (cópia de originais de 1 lado)



É feita a cópia de 1 lado e de 2 lados, utilizando os seguintes originais de 1 lado. A inserção é adicionada como uma terceira página.































1ª página	2ª página	3ª página	4ª página	5ª página	6ª página
					

Condição da cópia de inserções	Cópias resultantes (cópias de 1 lado)	Cópias resultantes (cópias de 2 lados)
Sem cópia	     	    
Cópia de 1 lado	     	    
Cópia de 2 lados	    	   

Inserções (cópia de originais de 2 lados)

É feita a cópia de 1 lado e de 2 lados, utilizando os seguintes originais de 2 lados.

1ª página	2ª página	3ª página
		

Condição da cópia de inserções	Cópias resultantes (cópias de 1 lado)	Cópias resultantes (cópias de 2 lados)
Sem cópia	     	    
Cópia de 1 lado	     	   
Cópia de 2 lados	    	   



SHARP®